



МИНИСТЕРСТВО ОБРАЗОВАНИЯ И НАУКИ САМАРСКОЙ ОБЛАСТИ  
СОВЕТ РЕКТОРОВ ВУЗОВ САМАРСКОЙ ОБЛАСТИ  
АССОЦИАЦИЯ ВУЗОВ САМАРСКОЙ ОБЛАСТИ



СОВЕТ РЕКТОРОВ ВУЗОВ  
САМАРСКОЙ ОБЛАСТИ



# XLIX

## САМАРСКАЯ ОБЛАСТНАЯ СТУДЕНЧЕСКАЯ НАУЧНАЯ КОНФЕРЕНЦИЯ

ТЕЗИСЫ ДОКЛАДОВ

ОБЩЕСТВЕННЫЕ И ГУМАНИТАРНЫЕ НАУКИ

10–21 апреля 2023 года (Самара)

Том 2

  
ЭКО • ВЕКТОР



**Научные редакторы:**

*Анна Александровна Пустарнакова* — кандидат социологических наук, доцент кафедры социологии и культурологии ФГАОУ ВО «Самарский национальный исследовательский университет имени академика С.П. Королева», директор-распорядитель Ассоциации вузов Самарской области  
*Сергей Александрович Трибунский* — кандидат исторических наук, доцент, руководитель секретариата председателя Самарской Губернской Думы, ученый секретарь Совета ректоров вузов Самарской области

**Ответственный редактор:**

*Надежда Александровна Клименова* — ведущий специалист Ассоциации вузов Самарской области, ответственный секретарь организационного комитета конференции

**Редакционная коллегия:**

*Татьяна Владимировна Верховская* — помощник проректора, секретарь Совета по НИРС ФГАОУ ВО «Самарский национальный исследовательский университет имени академика С.П. Королева»  
*Елена Владимировна Вишневецкая* — проректор по научно-исследовательской работе ЧОУ ВО «Тольяттинская академия управления»  
*Екатерина Сергеевна Грецова* — специалист по учебно-методической работе научного отдела ФГБОУ ВО «Самарский государственный аграрный университет»  
*Анна Владимировна Грицкова* — доцент кафедры иностранных языков, куратор студенческого научного общества ФГБОУ ВО «Самарский государственный социально-педагогический университет»  
*Оксана Ивановна Кичатова* — начальник отдела реализации молодежных проектов и программ ФГБОУ ВО «Тольяттинский государственный университет»  
*Ольга Сергеевна Коняева* — заместитель директора центра стратегических инициатив, помощник проректора по научной работе, руководитель студенческого IT-клуба ФГБОУ ВО «Поволжский государственный университет телекоммуникаций и информатики»  
*Татьяна Константиновна Макарова* — заместитель проректора по учебной работе АНО ВО Самарский университет государственного управления «Международный институт рынка»  
*Наталья Николаевна Малейкина* — начальник отдела научно-исследовательской работы обучающихся ФГБОУ ВО «Самарский государственный университет путей сообщения»

*Лариса Геннадьевна Нестерова* — начальник отдела планирования и мониторинга научной и инновационной деятельности ФГБОУ ВО «Поволжский государственный университет сервиса»  
*Владислав Константинович Радомский* — менеджер отдела творческих проектов и инвестиций ФГБОУ ВО «Самарский государственный институт культуры»  
*Виктория Давыдовна Сабанова* — заведующая центром развития потенциала обучающихся ФГБОУ ВО «Самарский государственный медицинский университет» Министерства здравоохранения Российской Федерации  
*Анна Юрьевна Смолькова* — начальник сектора (студенческая наука) в управлении научных исследований и разработок Самарского филиала ГАОУ ВО г. Москвы «Московский городской педагогический университет»  
*Вера Ивановна Сырова* — инженер 1-й категории отдела координации научных исследований молодых ученых и студентов ФГБОУ ВО «Самарский государственный технический университет»  
*Елена Анатольевна Тимохова* — проректор по научно-исследовательской работе АНО ВО «Поволжский православный институт имени Святителя Алексия, митрополита Московского»  
*Дарья Вячеславовна Харитоновна* — научный редактор управления по поддержке публикационной активности ФГАОУ ВО «Самарский государственный экономический университет»

**С65 XLIX Самарская областная студенческая научная конференция: тезисы докладов. Общественные и гуманитарные науки [Электронный ресурс]: в 2-х т. Апрель 10–21, 2023; Самара. Санкт-Петербург : Эко-Вектор Ай-Пи, 2023. Т. 2. 455 с. DOI: 10.17816/SRSSC20232**

ISBN 978-5-907219-22-9

Сборник состоит из докладов, представленных студентами на заседаниях секций по общественным и гуманитарным наукам XLIX Самарской областной студенческой научной конференции, состоявшейся 10–21 апреля 2023 г. на базе ведущих высших учебных заведений Самарской области.

Тематика докладов содержит результаты научной работы студентов в отраслях педагогики, психологии, истории, философии, социологии, журналистики и т. д.

Сборник предназначен для студентов, аспирантов и преподавателей вузов.

**Для цитирования:** XLIX Самарская областная студенческая научная конференция: Общественные и гуманитарные науки [Электронный ресурс]: в 2-х т. Апрель 10–21, 2023; Самара. Санкт-Петербург : Эко-Вектор Ай-Пи, 2023. Т. 2. DOI: <https://doi.org/10.17816/SRSSC20232>

УДК 51+53+54  
ББК 2

**XLIX Samara Regional Student Scientific Conference: Abstracts. Social and Human Sciences [Electronic resource], in 2 volumes, April 10–21, 2023, Samara, Eco-Vector IP, Saint Petersburg. Vol. 2. 2023. 455 p. DOI: [10.17816/SRSSC20232](https://doi.org/10.17816/SRSSC20232)**

The conference proceedings consist of reports presented by students at the meetings of the sections on social and human sciences of the XLIX Samara Regional Student Scientific Conference held on April 10–21, 2023 at the leading higher educational institutions of the Samara region.

The topics of the reports present the results of scientific work of students in the fields of physics, chemistry, mathematics, economics, management, marketing, logistics, etc.

The proceedings are targeted at students, graduate students, and university professors.

**Article in press:** XLIX Samara Regional Scientific Student Conference: Social and Humanitarian Sciences [Electronic resource], in 2 volumes, April 10–21, 2023, Samara, Eco-Vector IP. St. Petersburg, Vol. 2. 2023. DOI: <https://doi.org/10.17816/SRSSC20232>

# СОДЕРЖАНИЕ

## СЕКЦИЯ «ДИЗАЙН И ИЗОБРАЗИТЕЛЬНОЕ ИСКУССТВО»

ЖЕМЧУЖИНА ТОЛЬЯТТИ: АРХИТЕКТУРНЫЙ КОМПЛЕКС ПОВОЛЖСКОЙ АКАДЕМИИ СВЯТИТЕЛЯ АЛЕКСИЯ .....	15
<i>К.Д. Килимова, Е.Ю. Кузнецова</i>	
АКВАРЕЛЬНАЯ ТЕХНИКА В ТВОРЧЕСТВЕ ТОЛЬЯТТИНСКИХ ХУДОЖНИКОВ НА ОСНОВЕ МАТЕРИАЛОВ ВЫСТАВКИ «РАЗНОЦВЕТНАЯ ДУША» .....	17
<i>А.А. Конова, Е.Ю. Кузнецова</i>	
ОТРАЖЕНИЕ КУЛЬТУРЫ ПРАВОСЛАВИЯ В НАТЮРМОРТАХ ТОЛЬЯТТИНСКИХ ХУДОЖНИКОВ .....	19
<i>Л.Д. Образцова, Е.Ю. Кузнецова</i>	
ЭВОЛЮЦИЯ СТАНОВЛЕНИЯ ФЕНОМЕНА ВИЗУАЛЬНАЯ КУЛЬТУРА .....	21
<i>Н.Б. Родионова</i>	

## СЕКЦИЯ «ИСТОРИЯ»

ДЕНДИЗМ КАК СОЦИАЛЬНО-КУЛЬТУРНОЕ ЯВЛЕНИЕ ПЕРВОЙ ПОЛОВИНЫ XIX ВЕКА .....	22
<i>Н.А. Беляков, Е.А. Куцева</i>	
ДУХОВНОЕ ОБРАЗОВАНИЕ В РОССИЙСКОЙ ИМПЕРИИ И САМАРСКОЙ ГУБЕРНИИ В 1884–1914 ГОДАХ .....	24
<i>Д.П. Волков</i>	
ДЕЛО ТАФНЕЛЛА-СКОРОПАДСКОГО В ОЦЕНКАХ ДЕЯТЕЛЕЙ РУССКОЙ ЭМИГРАЦИИ .....	26
<i>Н.А. Мурзаков, О.А. Чернов</i>	
КУЛИКОВСКАЯ БИТВА: СПОРНЫЕ ВОПРОСЫ ИСТОРИОГРАФИИ .....	28
<i>И.О. Подлегаева, Е.П. Барина</i>	

## СЕКЦИЯ «ФИЛОСОФИЯ»

МЕСТО И РОЛЬ ОТРИЦАНИЯ В БЫТИИ ЧЕЛОВЕКА .....	30
<i>А.А. Бичкина, В.А. Конев</i>	
АНТРОПОЛОГИЧЕСКИЕ МОДЕЛИ ЧЕЛОВЕКА В ЭТИКЕ ЗАБОТЫ .....	31
<i>А.В. Лабазин</i>	
К ВОПРОСУ ОБ АГОНАЛЬНОЙ ДЕМОКРАТИИ: ОТВЕТ Ш. МУФФ .....	33
<i>В.М. Николаева, А.С. Костомаров</i>	
МУЖСКОЕ И ЖЕНСКОЕ В ПСИХОАНАЛИЗЕ Ж. ЛАКАНА .....	35
<i>А.А. Степанова, А.С. Костомаров</i>	
ТВОРЧЕСТВО И ПРОБЛЕМА ТЕЛЕСНОЙ ВЫРАЗИТЕЛЬНОСТИ .....	37
<i>М.Н. Усачева</i>	

## СЕКЦИЯ «ПОЛИТОЛОГИЯ»

АНАЛИЗ ОБРАЗА РОССИИ, США, УКРАИНЫ, КИТАЯ, ГЕРМАНИИ В СОЗНАНИИ РОССИЙСКИХ СТУДЕНТОВ .....	39
<i>Э.Б. Куприянычева, Е.В. Кандалинцева, Е.В. Терентьева</i>	
ИССЛЕДОВАНИЕ СТРАТЕГИИ ВЕДЕНИЯ АККАУНТА ПОЛИТИЧЕСКОГО ЛИДЕРА (НА ПРИМЕРЕ ПРОФИЛЕЙ ГЛАВ СУБЪЕКТОВ РОССИЙСКОЙ ФЕДЕРАЦИИ В СОЦИАЛЬНОЙ СЕТИ «ВКОНТАКТЕ») .....	41
<i>М.С. Прокаев, О.Г. Мальцева</i>	

## СЕКЦИЯ «МИРОВАЯ ПОЛИТИКА И ИСТОРИЯ ДИПЛОМАТИИ»

ЭНЕРГЕТИЧЕСКАЯ БЕЗОПАСНОСТЬ РЕСПУБЛИКИ КОРЕЯ: ПРОБЛЕМЫ И ПЕРСПЕКТИВЫ РАЗВИТИЯ .....	43
<i>В.А. Москвичева, О.В. Пекарш</i>	
ДИПЛОМАТИЧЕСКИЕ ОТНОШЕНИЯ ФРАНЦИИ И ВЕЛИКОБРИТАНИИ С ТУРЦИЕЙ В 1919–1923 ГГ. .....	45
<i>Е.И. Муралев, С.Г. Малкин</i>	
ВКЛАД ПУБЛИЧНОЙ ДИПЛОМАТИИ В ОСВОБОДИТЕЛЬНУЮ ВОЙНУ АНГОЛЫ .....	47
<i>Т.А. Полешкина, А.А. Бельцер</i>	
СОТРУДНИЧЕСТВО АСЕАН И РОССИИ В СФЕРЕ ЭНЕРГЕТИКИ: ПОТЕНЦИАЛ И ВЗАИМНЫЕ ИНТЕРЕСЫ .....	49
<i>А.Д. Толстикова</i>	

## СЕКЦИЯ «ЭКОНОМИЧЕСКАЯ ТЕОРИЯ»

ПРАВОВАЯ КУЛЬТУРА ПРЕДПРИНИМАТЕЛЬСКОГО СООБЩЕСТВА СОВРЕМЕННОЙ РОССИИ .....	51
<i>А.Ю. Андрианова, И.А. Лунин</i>	
КРЕДИТНАЯ ПОЛИТИКА РОССИЙСКИХ КОММЕРЧЕСКИХ БАНКОВ В СОВРЕМЕННЫХ УСЛОВИЯХ .....	53
<i>А.А. Куликова, Е.С. Матерова</i>	

## СЕКЦИЯ «ФИЛОСОФИЯ ТЕХНИКИ»

МЕТАФИЗИКА ЦУНАМИ .....	55
<i>Д.М. Тихомиров, Д.С. Пичугин, Р.О. Исаев</i>	

## СЕКЦИЯ «РОССИЙСКАЯ И ЗАРУБЕЖНАЯ ИСТОРИЯ»

ВТОРАЯ МИРОВАЯ ВОЙНА НА СТРАНИЦАХ СОВЕТСКИХ ЮРИДИЧЕСКИХ ИЗДАНИЙ В 1939–1941 ГГ. (НА МАТЕРИАЛАХ ЖУРНАЛА «КРОКОДИЛ») .....	57
<i>К.М. Дунавецкий, Я.А. Голубинов</i>	
АМЕРИКАНСКАЯ ПРЕССА О ДЕЯТЕЛЬНОСТИ АМЕРИКАНСКОЙ АДМИНИСТРАЦИИ ПОМОЩИ В СОВЕТСКОЙ РОССИИ .....	59
<i>К.С. Исаков, А.Б. Окунь</i>	
НЮРНБЕРГСКИЙ ПРОЦЕСС НАД ВРАЧАМИ: ПРОБЛЕМЫ АНГЛОЯЗЫЧНОЙ ИСТОРИОГРАФИИ ВТОРОЙ ПОЛОВИНЫ XX — НАЧАЛА XXI ВЕКА .	61
<i>М.Н. Калачева, Я.А. Голубинов</i>	
НЕЗАВИСИМОСТЬ КОСОВО КАК ПРЕЦЕДЕНТ .....	63
<i>Д.А. Костин, Е.А. Гуськов</i>	
РЕФОРМИРОВАНИЕ ГОСУДАРСТВЕННОГО УПРАВЛЕНИЯ В РОССИИ В НАЧАЛЕ XX ВЕКА В ВОСПРИЯТИИ ОБЩЕСТВА .....	65
<i>А.С. Лебедев</i>	
ТУРНИРНЫЕ БРАТСТВА КАК ФОРМА ДВОРЯНСКОЙ ОРГАНИЗАЦИИ (ФРАНКОНИЯ, XV ВЕК) .....	67
<i>К.С. Осипов</i>	
ПОЗИЦИЯ РЕСПУБЛИКАНЦЕВ И ДЕМОКРАТОВ ПО ВОПРОСАМ ОБРАЗОВАНИЯ В 70-Е ГГ. XIX В. В США .....	69
<i>А.В. Русланова, Е.А. Куцева</i>	
ВЛИЯНИЕ СОЦИАЛЬНО-ЭКОНОМИЧЕСКИХ ИЗМЕНЕНИЙ НА ФОРМИРОВАНИЕ ГОСУДАРСТВА СОВРЕМЕННОГО ТИПА В РОССИИ XVI–XVII ВВ. ....	71
<i>А.А. Рыбочкин, П.А. Мистрюгов</i>	
ГОРОДСКОЕ МОНУМЕНТАЛЬНОЕ ИСКУССТВО ПРОВИНЦИАЛЬНЫХ ГОРОДОВ .....	73
<i>А.Д. Савиных, О.А. Безгина</i>	

## СЕКЦИЯ «ЗАРУБЕЖНОЕ РЕГИОНОВЕДЕНИЕ И МЕЖДУНАРОДНЫЕ ОТНОШЕНИЯ»

ФЕНОМЕН КУЛЬТУРНОЙ РЕВОЛЮЦИИ В КИТАЕ .....	75
<i>С.В. Богатова, А.Е. Сошников</i>	
ВЛИЯНИЕ САНКЦИОННОЙ ПОЛИТИКИ ЕС НА ЕВРОПЕЙСКИЙ ТУРИСТИЧЕСКИЙ РЫНОК (НА ПРИМЕРЕ НЕМЕЦКОГО БАДЕН-БАДЕНА) ....	77
<i>А.Д. Жаркова</i>	

## СЕКЦИЯ «АРХЕОЛОГИЯ»

ГЕОМЕТРИЧЕСКИЕ МИКРОЛИТЫ ОРЛОВСКОЙ КУЛЬТУРЫ СТОЯНКИ АЛГАЙ .....	79
<i>А.А. Василенко</i>	
ЭКСПЕРИМЕНТАЛЬНОЕ МОДЕЛИРОВАНИЕ СРЕДНЕВЕКОВЫХ СТЕКЛЯННЫХ БУС САМАРСКОГО РЕГИОНА .....	81
<i>Т.Н. Виданова, Д.А. Сташенков</i>	
НОВЫЕ ДАННЫЕ ПО ИЗУЧЕНИЮ СРЕДНЕВЕКОВЫХ ПОГРЕБЕНИЙ НА Р. САМАРА .....	83
<i>В.С. Душарина, А.И. Королев</i>	
РАБОТЫ ВТОРОГО ОТРЯДА КУЙБЫШЕВСКОЙ АРХЕОЛОГИЧЕСКОЙ ЭКСПЕДИЦИИ (1950–1952 ГГ.) .....	85
<i>М.В. Соловьева, Д.А. Сташенков</i>	

## СЕКЦИЯ «ТЕОЛОГИЯ И ИСТОРИЯ РЕЛИГИЙ»

ПРАВОСЛАВНАЯ СИМВОЛИКА В АНСАМБЛЕ ПЛОЩАДИ СЛАВЫ .....	86
<i>Я.Я. Видяскина</i>	

К ВОПРОСУ О ФОРМИРОВАНИИ КУЛЬТА АМАТЭРАСУ В РЕЛИГИОЗНЫХ ТРАДИЦИЯХ ЯПОНИИ .....	88
<i>Д.Р. Нагуманова, М.В. Курочкин</i>	
ХРИСТИАНСКОЕ ПЕРЕОСМЫСЛЕНИЕ ТРАДИЦИОННОЙ ВОСТОЧНО-СЛАВЯНСКОЙ СИМВОЛИКИ В ДРЕВНЕРУССКОЙ БЕЛОКАМЕННОЙ РЕЗЬБЕ .....	90
<i>Д.Д. Садчикова</i>	
МЕЧЕТИ ГОРОДА САМАРЫ: ВОПРОСЫ СОЦИАЛЬНОГО СЛУЖЕНИЯ .....	92
<i>А.Н. Фатхутдинова</i>	
«ПОЧЕМУ ПРЕДПОЧИТАЛИ ОТДАВАТЬ ДЕТЕЙ В ЕПАРХИАЛЬНОЕ УЧИЛИЩЕ?»: ЗАПИСКИ РЯЗАНСКИХ «ЕПАРХИАЛОК» КОНЦА XIX — НАЧАЛА XX ВВ. ....	94
<i>А.А. Чаплыгина</i>	
<b>СЕКЦИЯ «ЛИТЕРАТУРОВЕДЕНИЕ»</b>	
ТРАДИЦИИ АНГЛИЙСКОЙ ЛИТЕРАТУРНОЙ ГОТИКИ В ПРОИЗВЕДЕНИЯХ А.А. БЕСТУЖЕВА-МАРЛИНСКОГО .....	96
<i>А.С. Гусейнов, А.В. Сеницкая</i>	
СИНЕСТЕЗИЯ КАК КЛЮЧ К ПОНИМАНИЮ РОМАНА В.В. НАБОКОВА «ДАР» .....	98
<i>Э.Д. Коверзнева, Т.В. Казарина</i>	
ТОПОС ВОЛШЕБНОГО ЛЕСА В ТВОРЧЕСТВЕ ПИСАТЕЛЕЙ НИГЕРИИ: АМОС ТУТУОЛА, ДАНИЕЛЬ ФАГУНВА, ВОЛЕ ЩОЙИНКА .....	100
<i>В.Р. Крутиков, А.Н. Анисимова</i>	
СТОЛИЦА И ПРОВИНЦИЯ В РОМАНЕ ЦЯНЬ ЧЖУНШУ «ОСАЖДЕННАЯ КРЕПОСТЬ» .....	101
<i>В.Р. Крутиков, А.Н. Анисимова</i>	
СВОЕОБРАЗИЕ СЮЖЕТОВ КРЕЩЕНИЯ И РАСПЯТИЯ В ТВОРЧЕСТВЕ ЕЛЕНЬ ШВАРЦ (НА ПРИМЕРЕ СТИХОТВОРЕНИЙ «ВОСПОМИНАНИЕ О ФРЕСКЕ» И «КИПАРИС ПОСЛЕ РАСПЯТИЯ») .....	103
<i>У.А. Липатова</i>	
Б.В. БЕР И А.К. ШЕЛЛЕР-МИХАЙЛОВ: ОСНОВНЫЕ МОТИВЫ «ЭПИСТОЛЯРНОГО ТЕКСТА» .....	104
<i>И.М. Перепелкин</i>	
РЕЛИГИОЗНО-ФИЛОСОФСКИЕ МОТИВЫ ПОЭЗИИ И.А. БРОДСКОГО .....	106
<i>М.В. Рябоконт, А.В. Сеницкая</i>	
СПЕЦИФИКА РОМАНТИЧЕСКОГО КОНФЛИКТА В РАССКАЗЕ МОРИ ОГЯ «БЛУЖДАНИЯ» .....	108
<i>П.С. Саленко, А.Н. Анисимова</i>	
ПРИМЕНЕНИЕ ЧИСЛОВОГО СПОСОБА ПРЕДСТАВЛЕНИЯ РИТМА ПРИ АНАЛИЗЕ СТИХОТВОРНОГО ТЕКСТА (НА ПРИМЕРЕ СТИХОТВОРЕНИЯ А.А. ФЕТА «ОСЕНЬ») .....	110
<i>М.А. Тумаева, Н.П. Перстнева</i>	
ПОЭТИКА АБСУРДА В ПЬЕСЕ В. НАБОКОВА «ИЗОБРЕТЕНИЕ ВАЛЬСА» .....	111
<i>К.В. Фололева, О.В. Журчева</i>	
ВРЕМЯ В ПЬЕСЕ А. ЖИТКОВСКОГО «ГОРКА» .....	112
<i>Д.М. Шедько, Л.Г. Тютелова</i>	
<b>СЕКЦИЯ «РУССКОЕ ЯЗЫКОЗНАНИЕ И ТЕОРИЯ ЯЗЫКА»</b>	
ЛИНГВОКУЛЬТУРОЛОГИЧЕСКИЙ АНАЛИЗ ЛЕКСИКИ С КОРНЕМ *KRAS- ВО ФРАЗЕОСОЧЕТАНИЯХ .....	114
<i>Д.М. Гудов, Л.Б. Карпенко</i>	
ОККАЗИОНАЛЬНЫЕ ОБРАЗОВАНИЯ В ТВОРЧЕСТВЕ А. УСАЧЕВА .....	116
<i>А.А. Красильникова, А.А. Безрукова</i>	
ПРОБЛЕМЫ СОБЛЮДЕНИЯ ЭТИКЕТА В СОВРЕМЕННОМ ОБРАЗОВАТЕЛЬНОМ ПРОСТРАНСТВЕ МЕЖДУ ПРЕПОДАВАТЕЛЯМИ И СТУДЕНТАМИ .....	117
<i>К.И. Мукалиева, А.А. Могилына, А.Б. Иванова</i>	
ФИКРАЙТЕРСКАЯ ЛЕКСИКА: ИСТОРИЯ РАЗВИТИЯ ОТ ЗАМКНУТОЙ ГРУППЫ ДО ОБЩЕУПОТРЕБИТЕЛЬНОГО СЛЕНГА .....	119
<i>О.В. Раудина</i>	
МЕТОД КОЛИЧЕСТВЕННО-ВРЕМЕННОЙ КОРРЕЛЯЦИИ В ДИСКУРСИВНЫХ ИССЛЕДОВАНИЯХ БЕРЕСТЯНЫХ ГРАМОТ .....	121
<i>А.Ю. Чиглаков</i>	
<b>СЕКЦИЯ «ИЗУЧЕНИЕ И ПРЕПОДАВАНИЕ РУССКОГО ЯЗЫКА НА РАЗНЫХ УРОВНЯХ ОБРАЗОВАНИЯ»</b>	
ОРГАНИЗАЦИЯ ПРОЕКТНОЙ РАБОТЫ СТУДЕНТОВ 1 КУРСА В РАМКАХ ФИЛОЛОГИЧЕСКОЙ ШКОЛЫ «ЛОГОСКОП» .....	123
<i>К.Н. Буниатян</i>	

ИЗУЧЕНИЕ ТЕМЫ «ПРИЧАСТИЕ» В 7 КЛАССЕ С ПРИМЕНЕНИЕМ АКТИВНЫХ МЕТОДОВ ОБУЧЕНИЯ .....	125
<i>И.В. Бычкова, Ю.А. Белкина</i>	
АНАЛИЗ ФРАЗЕОЛОГИЧЕСКИХ ЕДИНИЦ В РЕЧИ ГЕРОЕВ СКАЗОК: МЕТОДИЧЕСКОЕ ПРОЕКТИРОВАНИЕ ЭЛЕКТИВНОГО КУРСА .....	126
<i>Е.А. Грязнова, Ю.А. Белкина</i>	
ТЕКСТ ДЕТСКОЙ КНИГИ НА УРОКЕ РУССКОГО ЯЗЫКА: ВОСПИТАТЕЛЬНЫЙ ПОТЕНЦИАЛ ДИДАКТИЧЕСКОГО МАТЕРИАЛА УРОКА .....	127
<i>А.Е. Шевченко, Ю.А. Белкина</i>	
<b>СЕКЦИЯ «МАССОВАЯ КОММУНИКАЦИЯ»</b>	
АНАЛИЗ ВЗАИМОДЕЙСТВИЯ ОРГАНОВ ГОСУДАРСТВЕННОЙ ВЛАСТИ И СРЕДСТВ МАССОВОЙ ИНФОРМАЦИИ .....	129
<i>П.И. Агеева, А.В. Юкласова</i>	
ОСОБЕННОСТИ ИСПОЛЬЗОВАНИЯ ОДНОСОСТАВНЫХ ПРЕДЛОЖЕНИЙ В КАЧЕСТВЕ ЗАГОЛОВКОВ СТУДЕНЧЕСКИХ МЕДИА .....	131
<i>А.С. Бодина, О.А. Усачева</i>	
ИСПОЛЬЗОВАНИЕ МЕМОВ В СИТУАТИВНОМ МАРКЕТИНГЕ .....	133
<i>Д. Тихонович, Д.В. Тимошина</i>	
<b>СЕКЦИЯ «ПРОБЛЕМЫ ЛИНГВИСТИКИ И МЕЖКУЛЬТУРНОЙ КОММУНИКАЦИИ В НЕЯЗЫКОВЫХ ВУЗАХ»</b>	
ОБУЧЕНИЕ В БИЛИНГВАЛЬНОЙ ГРУППЕ: СЛОЖНОСТИ И ОСОБЕННОСТИ .....	135
<i>Э.Д. Балтаева</i>	
МОЛОДЕЖНЫЙ СЛЕНГ В СОВРЕМЕННОМ АНГЛИЙСКОМ ЯЗЫКЕ .....	137
<i>О.О. Борисова, Т.В. Бурдаева</i>	
СПЕЦИФИКА УПОТРЕБЛЕНИЯ ФРАЗЕОЛОГИЧЕСКИХ ЕДИНИЦ И ОСОБЕННОСТИ ИХ ПЕРЕВОДА В АНГЛОЯЗЫЧНОМ ДЕЛОВОМ ДИСКУРСЕ .....	139
<i>И.А. Кудашов</i>	
ВЛИЯНИЕ НАЦИОНАЛЬНОГО МЕНТАЛИТЕТА И ХАРАКТЕРА СТРАНЫ НА ПРОЦЕСС МЕЖКУЛЬТУРНОЙ КОММУНИКАЦИИ (НА ПРИМЕРЕ РОССИИ И КИТАЯ) .....	141
<i>Ю.А. Полагутина, Т.В. Бурдаева</i>	
<b>СЕКЦИЯ «ЛИНГВИСТИЧЕСКИЕ И ЛИНГВОДИДАКТИЧЕСКИЕ ПРОБЛЕМЫ ДИАЛОГА КУЛЬТУР»</b>	
ИНТЕГРАЦИЯ РОССИЕВЕДЧЕСКОГО КОМПОНЕНТА В ОБУЧЕНИЕ ИНОСТРАННОМУ ЯЗЫКУ С ЦЕЛЬЮ ПАТРИОТИЧЕСКОГО ВОСПИТАНИЯ ПО ПРИНЦИПУ ДИАЛОГА КУЛЬТУР .....	142
<i>П.А. Головина, О.А. Максимчик</i>	
ИНТЕРНАЦИОНАЛЬНАЯ ЛЕКСИКА В ДИСКУРСЕ ВЕБ-ДИЗАЙНА .....	144
<i>С.А. Ермахина, О.А. Макарова</i>	
СОДЕРЖАНИЕ САЙТА ДЛЯ УМК SAMARA FILES: КРАЕВЕДЧЕСКИЙ АСПЕКТ .....	146
<i>И.А. Запругаева, Э.С. Савицкая</i>	
РАСТИТЕЛЬНЫЕ ОБРАЗЫ В ПЕРЕВОДАХ КИТАЙСКОЙ ПОЭЗИИ .....	148
<i>Е.А. Коробач, Е.В. Вохрышева</i>	
МАРКЕРЫ НЕВЕРБАЛЬНОЙ КОММУНИКАЦИИ КИТАЙСКОЙ КУЛЬТУРЫ .....	150
<i>М.А. Слинченко, О.В. Мустафаева</i>	
<b>СЕКЦИЯ «ПЕРЕВОД И ПЕРЕВОДОВЕДЕНИЕ»</b>	
ЛЕКСИЧЕСКИЕ И ГРАММАТИЧЕСКИЕ ТРАНСФОРМАЦИИ ПРИ ПЕРЕВОДЕ С БОЛГАРСКОГО ЯЗЫКА НА РУССКИЙ .....	152
<i>Е.С. Свечникова, Л.Б. Карпенко</i>	
ВЛИЯНИЕ СОЦИАЛИСТИЧЕСКОЙ ИДЕОЛОГИИ НА РАЗВИТИЕ ПЕРЕВОДОВЕДЕНИЯ В СССР .....	154
<i>А.Р. Умяров</i>	
<b>СЕКЦИЯ «АНГЛИЙСКАЯ ФИЛОЛОГИЯ»</b>	
АФОРИЗМ КАК РАЗНОВИДНОСТЬ МАЛОФОРМАТНОГО ТЕКСТА: АСПЕКТЫ ЛЕКСИКО-СИНТАКСИЧЕСКОЙ ОРГАНИЗАЦИИ .....	156
<i>М.В. Безрукова, М.В. Черкунова</i>	
ЛИНГВОКУЛЬТУРНЫЕ РЕАЛИИ СИСТЕМЫ ОБРАЗОВАНИЯ ВЕЛИКОБРИТАНИИ: КЛАССИФИКАЦИЯ И ЛИНГВИСТИЧЕСКИЕ ОСОБЕННОСТИ .....	158
<i>П.А. Головина, О.А. Максимчик</i>	
МЕХАНИЗМЫ ФОРМИРОВАНИЯ ХУДОЖЕСТВЕННОГО КОНЦЕПТА «ДРАКУЛА» (НА МАТЕРИАЛЕ РОМАНА Б. СТОКЕРА «ДРАКУЛА» И ЕГО ЭКРАНИЗАЦИЙ) .....	160
<i>М.А. Ерофеева, Д.Д. Кузнецова</i>	

СРАВНИТЕЛЬНЫЙ АНАЛИЗ РЕЧЕВОЙ ПАРТИИ ШЕРЛОКА ХОЛМСА В РАМКАХ ЛИТЕРАТУРНОГО И КИНЕМАТОГРАФИЧЕСКОГО ДИСКУРСОВ .....	162
<i>А.Д. Захарова, М.В. Черкунова</i>	
РОЛЬ АНГЛОЯЗЫЧНЫХ АФОРИСТИЧЕСКИХ ВЫСКАЗЫВАНИЙ В РЕАЛИЗАЦИИ АВТОСЕМАНТИИ КАК КАТЕГОРИИ ТЕКСТА .....	164
<i>А.В. Кузюткина, И.Ю. Яковлева</i>	
ЛИНГВОСТИЛИСТИЧЕСКИЙ АНАЛИЗ РОЖДЕСТВЕНСКИХ ОБРАЩЕНИЙ ЕЛИЗАВЕТЫ II КАК ОБРАЗЦА ОРАТОРСКОГО МАСТЕРСТВА .....	166
<i>Я.И. Куренкова, И.Ю. Яковлева</i>	
СТИЛИЗАЦИЯ РАЗГОВОРНОЙ РЕЧИ ПЕРСОНАЖЕЙ ФАНТАСТИЧЕСКОГО РОМАНА МИШЕЛЯ ФЕЙБЕРА «КНИГА СТРАННЫХ НОВЫХ ВЕЩЕЙ» .....	168
<i>В.В. Подоляко, Е.В. Лосинская</i>	
<b>СЕКЦИЯ «НЕМЕЦКАЯ ФИЛОЛОГИЯ»</b>	
СМИ РОССИЙСКИХ НЕМЦЕВ В ФРГ: ЛИНГВОКУЛЬТУРНЫЕ ОСОБЕННОСТИ .....	169
<i>А.В. Александрова, С.И. Дубинин</i>	
МУЗЫКАЛЬНАЯ ОРГАНИЗАЦИЯ РОМАНА Т. БЕРНХАРДА «DER UNTERGENER» .....	171
<i>А.Д. Арутчева, Г.В. Кучумова</i>	
УСЛОВНЫЕ ПРЕДЛОЖЕНИЯ С СОЮЗОМ “FALLS” В НЕМЕЦКОМ ЯЗЫКЕ .....	173
<i>В.С. Захаров, О.А. Кострова</i>	
ОБРАЗ КИТАЯ В МЕДИЙНОЙ СРЕДЕ ФРГ .....	175
<i>Е.Д. Пинчук, Н.К. Данилова</i>	
ЛИНГВОКУЛЬТУРНЫЕ ОСОБЕННОСТИ НЕМЕЦКОЙ ТОПОНИМИКИ .....	177
<i>А.А. Тенигина, О.А. Кострова</i>	
<b>СЕКЦИЯ «ДЕЛОВОЙ АНГЛИЙСКИЙ ЯЗЫК»</b>	
СТРУКТУРНО-СОДЕРЖАТЕЛЬНЫЕ ХАРАКТЕРИСТИКИ ТЕКСТОВ РЕЗЮМЕ И СОПРОВОДИТЕЛЬНЫХ ПИСЕМ К РЕЗЮМЕ НА АНГЛИЙСКОМ ЯЗЫКЕ .....	179
<i>А.А. Тюрина, Н.А. Пыркина</i>	
ОСОБЕННОСТИ ПЕРЕВОДА ЭКОНОМИЧЕСКИХ ТЕРМИНОВ .....	181
<i>М.Д. Шиндина, О.В. Белякова</i>	
<b>СЕКЦИЯ «ИНОСТРАННЫЙ ЯЗЫК ДЕЛОВОГО ОБЩЕНИЯ»</b>	
ЧТО НУЖНО ЗНАТЬ О ЯЗЫКЕ ТЕЛА ДЛЯ ОСУЩЕСТВЛЕНИЯ УСПЕШНЫХ МЕЖДУНАРОДНЫХ ПЕРЕГОВОРОВ .....	183
<i>Л.Р. Язданова, И.Г. Баканова</i>	
CUSTOMER RELATIONSHIP MANAGEMENT .....	185
<i>I.S. Yangazov, I.V. Dukalskaya</i>	
<b>СЕКЦИЯ «ИНОСТРАННЫЙ ЯЗЫК В ОБЛАСТИ ПРОФЕССИОНАЛЬНОЙ КОММУНИКАЦИИ»</b>	
RÔLE DES EMPRUNTS FRANÇAIS DANS LA TERMINOLOGIE AÉRONAUTIQUE RUSSE .....	186
<i>Л.Ш. Азтамянова, Л.П. Меркулова</i>	
АНАЛИЗ ПЕРЕВОДА ТЕХНИЧЕСКИХ ТЕРМИНОВ В РЕКЛАМЕ .....	188
<i>М.А. Балабаева, Ю.Е. Мишина</i>	
AI IN PRODUCT DEVELOPMENT .....	190
<i>N.S. Vykov, A.V. Agureeva</i>	
ACTION DE PENSER CONVERGENT ET DIVERGENT AU COURS DU PHÉNOMÈNE CRÉATIVE DE METTEUR EN SCÈNE .....	191
<i>Л.А. Виноградова, В.Г. Григорьева</i>	
NON-COPLANAR PLANETARY-CENTRIC DYNAMICS SIMULATION OF LOW THRUST SPACECRAFT .....	193
<i>А.Ю. Демина, О.Л. Старинова, Е.С. Рябова</i>	
AIRBORNE DATA ACQUISITION SYSTEM AND FLIGHT EXPERIMENT ORDER FOR SMALL UAV AERODYNAMIC CHARACTERISTICS INVESTIGATION .....	196
<i>D.V. Zolotov, O.U. Espinosa Bارسenas, J.E. Mishina, O.E. Lukyanov</i>	



THE STUDY OF TU-160 DESIGN IMPROVEMENT USING MODERN MATERIALS .....	199
<i>К.О. Коваленко, С.О. Давыдова, В.Н. Климов</i>	
ГЕНЕТИЧЕСКАЯ ОБУСЛОВЛЕННОСТЬ ВОЗНИКНОВЕНИЯ ПОВЫШЕННОЙ УТОМЛЯЕМОСТИ У ПЕРЕБОЛЕВШИХ COVID-19 .....	200
<i>Е.А. Краснова, В. Лернер</i>	
ПЕРЕВОДЧЕСКИЕ ТРУДНОСТИ ПРИ ПЕРЕВОДЕ НАУЧНЫХ СТАТЕЙ В СФЕРЕ АВТОМАТИЗАЦИИ И ПРИЕМЫ ИХ ПРЕОДОЛЕНИЯ .....	202
<i>Е.Р. Кришталюк, Ю.Е. Мишина</i>	
USING REGULAR EXPRESSIONS FOR INPUT DATA VERIFICATION .....	204
<i>А.М. Nefedova, Y.E. Mishina</i>	
THE DEVELOPMENT OF LEARNING MOTIVATION BY MEANS OF THE EDUCATIONAL TELEGRAM CHANNEL .....	205
<i>V.A. Ostroverkh, E.A. Kozlenkova, E.A. Gradaleva</i>	
SHOCK WAVES EVOLUTION MODELING IN ORION BAR PDR .....	206
<i>I.A. Pomelnikov, D.S. Riashchikov, Y.E. Mishina, N.E. Molevich</i>	
IMPACT OF EXTERNAL FACTORS AS A BASIS FOR BUILDING A PLATFORM FOR ADOLESCENT MENTAL HEALTH .....	209
<i>A.R. Reznikova, O.N. Brega</i>	
BIOLOGICAL METHOD OF OIL AND OIL PRODUCTS SPILL CLEAN-UP ON THE GROUND .....	211
<i>Е.С. Русакова, Е.А. Елизарова</i>	
PERSPECTIVES D'UTILISATION DE LA REINE DES PRÉS EN PRATIQUE MÉDICALE ET PHARMACEUTIQUE .....	213
<i>N.S. Sokolov, S.Kh. Charipova</i>	
OPTIMISATION OF THE CURRENT RECRUITING SYSTEM FOR THE POSITION OF A FLIGHT ATTENDANT .....	215
<i>Н.С. Сорокина, С.О. Давыдова, А.А. Чайкина</i>	
THE SOCIAL MEDIA INFLUENCERS AS A SOURCE OF MARKETING PROMOTION .....	216
<i>А.К. Suldina, E.V. Postnikova</i>	
THE EVOLUTION OF MODERN THEATRICAL PRODUCTION .....	218
<i>A.V. Tsaryapkina, N.V. Nazarova</i>	
ИДИОМЫ В СФЕРЕ ПРОФЕССИОНАЛЬНОЙ КОММУНИКАЦИИ .....	220
<i>Е.Д. Цейтлин, Ю.Е. Мишина</i>	
KÜNSTLICHE INTELLIGENZ IN DER MODERNEN BILDUNG .....	222
<i>D.N. Schewljakowa, M.W. Sergejew</i>	
<b>СЕКЦИЯ «СИНОЛОГИЯ В XXI ВЕКЕ: ЯЗЫКОВАЯ КАРТИНА МИРА И МЕЖКУЛЬТУРНАЯ КОММУНИКАЦИЯ»</b>	
ПРОБЛЕМАТИКА СОЦИАЛЬНОЙ РЕКЛАМЫ В КИТАЙСКОМ МЕДИАПРОСТРАНСТВЕ .....	224
<i>И.В. Хайрова, О.В. Мустафаева</i>	
НУМЕРОЛОГИЯ В ОСНОВЕ КИТАЙСКОГО МИРОВОЗЗРЕНИЯ .....	226
<i>Е.А. Юзупкина</i>	
<b>СЕКЦИЯ «ЮРИДИЧЕСКИЕ НАУКИ»</b>	
НАЦИОНАЛЬНЫЕ И МЕЖДУНАРОДНЫЕ АСПЕКТЫ МНОЖЕСТВЕННОГО ГРАЖДАНСТВА .....	228
<i>М.С. Евстефеева, В.В. Полянский</i>	
ПРОБЛЕМЫ УДЕРЖАНИЯ ВЕЩИ ТРЕТЬЕГО ЛИЦА .....	230
<i>М.А. Заречин, Ю.С. Поваров</i>	
КВАЛИФИКАЦИЯ ХИЩЕНИЙ ЭЛЕКТРОННЫХ ДЕНЕЖНЫХ СРЕДСТВ В УСЛОВИЯХ КОНКУРЕНЦИИ НОРМ .....	231
<i>Д.А. Мурзабаева, Т.В. Кленова</i>	
ИСКУССТВЕННЫЙ ИНТЕЛЛЕКТ В АВТОРСКОМ ПРАВЕ .....	233
<i>А.М. Тагирова, О.А. Воробьева</i>	
<b>СЕКЦИЯ «ПЕДАГОГИКА»</b>	
ПРОДВИЖЕНИЕ БИЗНЕСА. SMM .....	234
<i>А.Ю. Абашкина, С.Г. Бедняк</i>	
ФОРМИРОВАНИЕ УЧЕБНОЙ МОТИВАЦИИ У МЛАДШИХ ШКОЛЬНИКОВ .....	236
<i>Е.А. Вернер, О.М. Семенова</i>	



ФОРМИРОВАНИЕ ПАТРИОТИЗМА ПОДРОСТКОВ ВО ВНЕКЛАСНОЙ РАБОТЕ .....	237
<i>П.А. Головина, О.К. Позднякова</i>	
ПРОФИЛАКТИКА ИГРОВОЙ КОМПЬЮТЕРНОЙ ЗАВИСИМОСТИ У МЛАДШИХ ШКОЛЬНИКОВ В РАМКАХ ОБРАЗОВАТЕЛЬНОГО ПРОЦЕССА .....	240
<i>И.А. Иванова, Ю.Б. Гуднинова</i>	
СОЦИАЛЬНЫЕ СЕТИ КАК СРЕДСТВО ПРОФИОРИЕНТАЦИИ ДЛЯ ШКОЛЬНИКОВ И СТУДЕНТОВ СРЕДНЕГО ПРОФЕССИОНАЛЬНОГО ОБРАЗОВАНИЯ .....	242
<i>М.В. Ковалева, Ю.А. Сорокина, О.И. Пугач</i>	
КЛЮЧЕВЫЕ КОМПЕТЕНЦИИ УЧИТЕЛЕЙ СОВРЕМЕННОЙ ЧАСТНОЙ ШКОЛЫ .....	244
<i>Д.А. Копырина, Д.П. Ткаченко, Е.А. Горлова</i>	
МАТЕМАТИЧЕСКАЯ ИГРА КАК СРЕДСТВО РАЗВИТИЯ ПОЗНАВАТЕЛЬНОЙ АКТИВНОСТИ У ДЕТЕЙ МЛАДШЕГО ШКОЛЬНОГО ВОЗРАСТА ...	246
<i>А.Д. Ларкина, Е.А. Денисова</i>	
ДИАГНОСТИКА ИНТЕРЕСА СТУДЕНТОВ-БАКАЛАВРОВ К ИЗУЧЕНИЮ ИСТОРИИ .....	248
<i>Е.А. Лузанова</i>	
ГЕЙМИФИКАЦИЯ ПРИ ИЗУЧЕНИИ СПЕЦИАЛЬНЫХ ДИСЦИПЛИН .....	250
<i>А.И. Марочкин, Е.Д. Репина, Е.А. Цой</i>	
ФОРМИРОВАНИЕ КОММУНИКАТИВНОЙ КОМПЕТЕНЦИИ КАК СРЕДСТВО РАЗВИТИЯ ЛИЧНОСТИ .....	252
<i>А.А. Осипова, И.В. Дукальская</i>	
ЭТИЧЕСКАЯ КАТЕГОРИЯ СОВЕСТЬ В СИСТЕМЕ САМОВОСПИТАНИЯ .....	253
<i>А.А. Преснякова, Е.М. Бондарчук</i>	
ПСИХОЛОГО-ПЕДАГОГИЧЕСКИЕ УСЛОВИЯ ОРГАНИЗАЦИИ ОБУЧЕНИЯ ШКОЛЬНИКОВ В ШКОЛЕ СЕМЕЙНОГО ТИПА .....	255
<i>С.Н. Романенко, Е.А. Денисова</i>	
ОСОБЕННОСТИ ФОРМИРОВАНИЯ ЛИЧНОСТИ ИТ-СПЕЦИАЛИСТА .....	258
<i>П.Ю. Тупилейкина, В.В. Козлов</i>	
НАСТАВНИЧЕСТВО КАК СРЕДСТВО ВОСПИТАНИЯ МОЛОДЕЖНОГО ЛИДЕРА .....	260
<i>И.М. Яханов, Д.Е. Трусова</i>	
<b>СЕКЦИЯ «ПСИХОЛОГИЯ»</b>	
КОРРЕКЦИОННО-ПЕДАГОГИЧЕСКАЯ И РАЗВИВАЮЩАЯ РАБОТА С ДОШКОЛЬНИКАМИ С ЗПР СРЕДСТВАМИ ТЕАТРАЛИЗОВАННО-ТАНЦЕВАЛЬНОГО ПЕДАГОГИЧЕСКОГО ТРЕНИНГА .....	262
<i>С.Е. Алашеева, И.Н. Григорьева</i>	
СПОСОБЫ КОММУНИКАЦИЙ ЖИВОТНЫХ .....	264
<i>А.В. Астафурова, О.С. Толстова</i>	
ХАРАКТЕРОЛОГИЧЕСКИЕ ОСОБЕННОСТИ ДЕВУШЕК, СКЛОННЫХ К РАЗВИТИЮ РАССТРОЙСТВА ПИЩЕВОГО ПОВЕДЕНИЯ .....	266
<i>Ю.В. Буташева, Н.В. Липина</i>	
ВЗАИМОСВЯЗЬ ТРЕВОЖНОСТИ И НЕВРОТИЗАЦИИ С КОПИНГ-СТРАТЕГИЯМИ ПРЕОДОЛЕНИЯ СТРЕССА У ОБУЧАЮЩИХСЯ ВЫПУСКНЫХ КЛАССОВ .....	268
<i>Е.А. Гужина, Ю.Р. Мухина</i>	
ОЦЕНКА ТЕНДЕНЦИИ ПРИБЛИЖЕНИЯ И ОТДАЛЕНИЯ ПРИ ВОСПРИЯТИИ МИМИКИ .....	270
<i>Е.В. Петрова, С.В. Зорина</i>	
ПСИХОЛОГИЧЕСКИЕ ОСОБЕННОСТИ ПЕРЕЖИВАНИЯ СТРАХА СМЕРТИ ВЗРОСЛЫМИ ЛЮДЬМИ .....	272
<i>О.А. Сермакшева, Г.А. Виноградова</i>	
<b>СЕКЦИЯ «ПЕДАГОГИКА И ПСИХОЛОГИЯ ХУДОЖЕСТВЕННОГО ОБРАЗОВАНИЯ»</b>	
ЦЕННОСТНЫЕ ОРИЕНТИРЫ УЧЕБНЫХ КНИГ К.Д. УШИНСКОГО В СОВРЕМЕННОЙ ЛИТЕРАТУРЕ ДЛЯ ПЕРВОНАЧАЛЬНОГО ОБУЧЕНИЯ ДЕТЕЙ .....	274
<i>А.Н. Владимирова, А.И. Смоляр</i>	
МОТИВАЦИОННО-ЦЕННОСТНЫЕ АСПЕКТЫ ПРОФЕССИОНАЛЬНОГО САМОСОЗНАНИЯ СТУДЕНТОВ ХУДОЖЕСТВЕННОГО УЧИЛИЩА .....	276
<i>А.В. Чуркин, А.И. Смоляр</i>	
ПСИХОЛОГИЧЕСКИЕ АСПЕКТЫ РЕАЛИЗАЦИИ ИНДИВИДУАЛЬНОГО ПОДХОДА К ОБУЧАЮЩИМСЯ В ИСПОЛНИТЕЛЬСКОМ КЛАССЕ .....	278
<i>Я.Н. Шкаева, Т.Н. Абросимова</i>	

## СЕКЦИЯ «СОВРЕМЕННЫЕ ПРОБЛЕМЫ КЛИНИЧЕСКОЙ ПСИХОЛОГИИ И ПСИХОЛОГИИ ЛИЧНОСТИ»

СОЦИАЛЬНАЯ ДИСТАНЦИЯ ВО ВЗАИМОДЕЙСТВИИ С ПСИХИЧЕСКИ БОЛЬНЫМИ В ЗАВИСИМОСТИ ОТ УРОВНЯ ИНФОРМИРОВАННОСТИ .....	280
<i>А.Ю. Абашкина, А.А. Яшихина</i>	
ЛИЧНОСТЬ ПРЕСТУПНИКОВ-РЕЦИДИВИСТОВ В СОВРЕМЕННОЙ ПЕНИТЕНЦИАРНОЙ НАУКЕ .....	282
<i>Е.В. Зюськаина, В.В. Сундукова</i>	
ВЗАИМОСВЯЗЬ ЭМОЦИОНАЛЬНОГО ИНТЕЛЛЕКТА И НЕВРОТИЧЕСКИХ ПРОЯВЛЕНИЙ У СПОРТИВНЫХ ТРЕНЕРОВ .....	284
<i>К.В. Никулина, М.Ю. Горохова</i>	
ВЛИЯНИЕ ЦИФРОВОГО ОБРАЗА ЖИЗНИ ЛИЦ МОЛОДОГО ВОЗРАСТА НА ПСИХОЛОГИЧЕСКУЮ АДАПТАЦИЮ В ВУЗЕ .....	286
<i>Е.К. Соколова, Л.А. Платонова</i>	
ВЗАИМОСВЯЗЬ ТИПА ПРИВЯЗАННОСТИ С НЕГАТИВНЫМИ ЧЕРТАМИ ЛИЧНОСТИ .....	288
<i>В.С. Федосова, Н.В. Липина</i>	

## СЕКЦИЯ «СОЦИАЛЬНАЯ ПСИХОЛОГИЯ ОБРАЗОВАНИЯ»

ЭТНОКУЛЬТУРНЫЕ ОСОБЕННОСТИ САМОКАТЕГОРИЗАЦИИ ИНОСТРАННЫХ СТУДЕНТОВ .....	290
<i>В.А. Гриненко</i>	

## СЕКЦИЯ «КУЛЬТУРОЛОГИЯ»

ФОРТЕПИАННАЯ МУЗЫКА С.В. РАХМАНИНОВА КАК ФЕНОМЕН ОТЕЧЕСТВЕННОЙ КУЛЬТУРЫ .....	292
<i>А.А. Антипина</i>	
РЕПРЕЗЕНТАЦИЯ ТЕЛЕСНОСТИ В ЦИФРОВЫХ МЕДИА О КРАСОТЕ .....	294
<i>В.Н. Ватрушкина, К.В. Рафикова</i>	
ФЕНОМЕН «НИЖНЕГО ИНТЕРНЕТА» В МОЛОДЕЖНОЙ СРЕДЕ .....	296
<i>О.А. Гнутов, К.В. Рафикова</i>	
ГОРОД В ПОРТРЕТАХ МОЛОДЫХ АВТОРОВ В ИНТЕРНЕТ-ИЗДАНИИ «БЕЗ ТОЧКИ» .....	298
<i>Ю.Д. Морозова, И.В. Колякова</i>	
ПРИНЦИП БРИКОЛАЖА В АРТ-ПРОЕКТИРОВАНИИ И КРЕАТИВНОЙ ПРАКТИКЕ: ТРАДИЦИИ АРХАИКИ И ИМПЕРАТИВЫ СОВРЕМЕННОСТИ	300
<i>Ю.Ю. Павлющенко, В.И. Ионесов</i>	
В ЗАЩИТУ МИСТЕРА ХАЙДА: «АПОЛОГИЯ» ЗЛОДЕЙСТВА И ОСОБЕННОСТИ ЕЕ РЕАЛИЗАЦИИ В МАССОВОЙ КУЛЬТУРЕ XXI ВЕКА .....	302
<i>П.С. Саленко, А.В. Синицкая</i>	

## СЕКЦИЯ «ТЕОРИЯ И ИСТОРИЯ КУЛЬТУРЫ»

ОБРАЗЫ И СИМВОЛЫ ИТАЛЬЯНСКОГО КИНЕМАТОГРАФА ВТОРОЙ ПОЛОВИНЫ 1920-Х — НАЧАЛА 1940-Х ГОДОВ .....	304
<i>Л.Т. Гимадиева</i>	
СОДЕРЖАНИЕ ОБУЧЕНИЯ ОСНОВАМ ИСКУССТВЕННОГО ИНТЕЛЛЕКТА В 5–6 КЛАССАХ ОБЩЕОБРАЗОВАТЕЛЬНОЙ ШКОЛЫ .....	306
<i>Э.Г. Гиндина, А.М. Иванов</i>	
РЕГИОНАЛЬНАЯ ПЕРИОДИЧЕСКАЯ ПЕЧАТЬ КАК ИСТОЧНИК ИЗУЧЕНИЯ ОТЕЧЕСТВЕННОЙ ТЕАТРАЛЬНОЙ КУЛЬТУРЫ В ГОДЫ «ЗОЛОТОЙ ПЯТИЛЕТКИ» 1966–1970 ГГ. (НА ПРИМЕРЕ «ВОЛЖСКОЙ КОММУНЫ») .....	308
<i>К.С. Ерохина, О.В. Тузова</i>	
ПОТЕНЦИАЛ НАСЛЕДИЯ РУССКИХ И РОССИЙСКИХ КОМПОЗИТОРОВ В СФЕРЕ ПАТРИОТИЧЕСКОГО ВОСПИТАНИЯ ШКОЛЬНИКОВ .....	310
<i>М.О. Иванова, М.А. Петинова</i>	
КУЛЬТУРА УЧАСТИЯ В КОММЕМОРАТИВНЫХ ПРАКТИКАХ СОВРЕМЕННОГО МУЗЕЯ .....	312
<i>А.А. Климова, В.И. Ионесов</i>	
КОГНИТИВНО-ПСИХОЛОГИЧЕСКИЕ ОСНОВАНИЯ СОЦИАЛЬНЫХ СТЕРЕОТИПОВ: ОБУСЛОВЛЕННЫЙ РАЗУМ, КУЛЬТУРНЫЕ КОДЫ И МОДЕЛИ ПОВЕДЕНИЯ .....	314
<i>Ю.С. Копылова, Е.Л. Чернышова</i>	
НАУЧНЫЕ ПОДХОДЫ В АРХИТЕКТУРЕ .....	316
<i>М.А. Кудряшова</i>	
КУЛЬТУРНАЯ МЕДИАЦИЯ В ПРОСТРАНСТВЕ СОВРЕМЕННОГО МУЗЕЯ .....	318
<i>А.В. Мальцева</i>	
РОЛЬ КОФЕЙНИ В КУЛЬТУРНО-ГАСТРОНОМИЧЕСКОМ ПРОСТРАНСТВЕ ГОРОДА .....	320
<i>Ю.Д. Пушкарева, Э.В. Климкина</i>	

ДРЕВНЕРУССКИЙ ЖЕНСКИЙ КОСТЮМ: ОСОБЕННОСТИ ИЗУЧЕНИЯ И РЕКОНСТРУКЦИИ .....	322
<i>С.А. Солодовникова, М.С. Чирков</i>	
АЛЛЕГОРИЧЕСКИЙ СЮЖЕТ «ПЛЯСКИ СМЕРТИ» В ТВОРЧЕСТВЕ ПОЭТОВ «СЕРЕБРЯНОГО ВЕКА» .....	324
<i>Т.С. Тимонин</i>	
ТАКТИЛЬНЫЙ ЭКСПОНАТ В КОММУНИКАТИВНОМ ПРОСТРАНСТВЕ МУЗЕЯ: ОПЫТ И ВОЗМОЖНОСТИ ПРОЕКТИРОВАНИЯ .....	326
<i>А.Р. Хисматова, Н.В. Чиркова</i>	
РОЛЬ МУЗЕЕВ В ФОРМИРОВАНИИ ОБРАЗОВ ПРОШЛОГО И ИСТОРИЧЕСКОЙ ПАМЯТИ .....	328
<i>А.А. Чекмасова, Э.В. Климкина</i>	
КУЛЬТУРА УЧАСТИЯ КАК СОЦИОКУЛЬТУРНЫЙ ФЕНОМЕН .....	330
<i>А.Л. Шатова, И.А. Зайцева</i>	

#### СЕКЦИЯ «ЭТНОЛОГИЯ»

ИСТОРИЯ И КУЛЬТУРНОЕ НАСЛЕДИЕ ВОЛЖСКИХ БУЛГАР В МУЗЕЙНЫХ ПРАКТИКАХ САМАРСКОГО КРАЯ .....	332
<i>Ю.Р. Ахмадуллина, Т.И. Ведерникова</i>	
ЭТНОКУЛЬТУРНЫЕ КОНТАКТЫ ЧУВАШЕЙ С. ПОКРОВКА БЕЗЕНЧУКСКОГО РАЙОНА САМАРСКОЙ ОБЛАСТИ .....	334
<i>С.С. Захаров, Е.А. Ягафова</i>	
МОРДОВСКО-РУССКИЕ КОНТАКТЫ В ТРАДИЦИОННОЙ КУЛЬТУРЕ НА МАТЕРИАЛАХ ПОЛЕВЫХ ИССЛЕДОВАНИЙ СЕЛА КОНОВАЛОВКА БОРСКОГО РАЙОНА .....	336
<i>А.А. Климова, Т.И. Ведерникова</i>	

#### СЕКЦИЯ «СОЦИАЛЬНО-ЭКОНОМИЧЕСКОЕ ОБРАЗОВАНИЕ»

РЕАЛИЗАЦИЯ НАЦИОНАЛЬНОГО ПРОЕКТА «ОБРАЗОВАНИЕ» .....	338
<i>М.А. Костицына, Е.Е. Термелева</i>	
РАЗВИТИЕ ОБРАЗОВАТЕЛЬНОГО МЕНЕДЖМЕНТА В УСЛОВИЯХ ЦИФРОВОЙ ТРАНСФОРМАЦИИ .....	340
<i>Д.Д. Соснин, Ю.П. Грабоздин</i>	

#### СЕКЦИЯ «ТЕОРИЯ И МЕТОДИКА ЕСТЕСТВЕННОНАУЧНОГО ОБРАЗОВАНИЯ»

ОКРУЖАЮЩИЙ МИР ЧЕРЕЗ УРАВНЕНИЯ И НЕРАВЕНСТВА .....	342
<i>Т.С. Платонова</i>	
МАТЕМАТИЧЕСКИЙ КОНСТРУКТОР ДЛЯ РЕШЕНИЯ ЗАДАЧ ПО ТЕОРИИ ВЕРОЯТНОСТЕЙ .....	344
<i>К.Ю. Тихонова, Ю.С. Шатрова</i>	
МЕТОДИЧЕСКИЕ ПОДХОДЫ К ИСПОЛЬЗОВАНИЮ НЕСТАНДАРТНЫХ ЗАДАНИЙ В КУРСЕ ХИМИИ 8 КЛАССА .....	346
<i>Я.А. Ульянова, Е.Г. Нелюбина</i>	

#### СЕКЦИЯ «СОВРЕМЕННЫЕ МЕТОДЫ ПРЕПОДАВАНИЯ МАТЕМАТИКИ И ИНФОРМАТИКИ»

ИСПОЛЬЗОВАНИЕ СРЕДСТВ STEAM ТЕХНОЛОГИИ В ПРОЦЕССЕ ОБУЧЕНИЯ МАТЕМАТИКЕ .....	348
<i>А.В. Горлова, Ю.С. Шатрова</i>	
ОСНОВНЫЕ НАПРАВЛЕНИЯ ФОРМИРОВАНИЯ У ШКОЛЬНИКОВ СПОСОБНОСТИ К САМОКОНТРОЛЮ И САМООЦЕНКЕ В ПРОЦЕССЕ ОБУЧЕНИЯ МАТЕМАТИКЕ .....	350
<i>В.А. Колесникова</i>	

#### СЕКЦИЯ «ТЕОРИЯ И ПРАКТИКА СОЦИАЛЬНОЙ И СОЦИОКУЛЬТУРНОЙ ДЕЯТЕЛЬНОСТИ»

СОЦИАЛЬНОЕ СОПРОВОЖДЕНИЕ НЕСОВЕРШЕННОЛЕТНИХ, НАХОДЯЩИХСЯ В КОНФЛИКТЕ С ЗАКОНОМ .....	352
<i>В.С. Кулакова, В.Н. Стрельникова</i>	
СОВРЕМЕННЫЕ ФОРМЫ СОХРАНЕНИЯ ТРАДИЦИЙ НАРОДНОЙ ХУДОЖЕСТВЕННОЙ КУЛЬТУРЫ ЯМАЛО-НЕНЕЦКОГО АВТОНОМНОГО ОКРУГА .....	354
<i>Д.В. Саяпина, Л.А. Галактионова</i>	
СОЦИАЛЬНАЯ ЗАЩИТА РАБОТНИКОВ ПРЕДПРИЯТИЯ .....	356
<i>М.Н. Юшина, В.Н. Стрельникова</i>	

## СЕКЦИЯ «СОЦИОЛОГИЯ»

НАЦИОНАЛЬНАЯ КУЛЬТУРА И ЕЕ ЗНАЧИМОСТЬ В ПОВСЕДНЕВНОЙ ЖИЗНИ СТУДЕНЧЕСКОЙ МОЛОДЕЖИ .....	358
<i>С.Р. Тухфатуллина, В.О. Брылев, В.В. Гридина</i>	

## СЕКЦИЯ «ЖУРНАЛИСТИКА»

ОБРАЗ СОВРЕМЕННОГО ИНТЕРВЬЮЕРА НА ВИДЕОХОСТИНГЕ YOUTUBE .....	360
<i>А.О. Плешков, Н.А. Захарченко</i>	
ГАСТРОНОМИЧЕСКИЙ КОНТЕНТ В РЕГИОНАЛЬНОМ ИНТЕРНЕТ-ПРОСТРАНСТВЕ .....	362
<i>М.А. Ситрова, Н.А. Захарченко</i>	

## СЕКЦИЯ «КУЛЬТУРА РЕЧИ И ДЕЛОВОЕ ОБЩЕНИЕ»

НОМИНАЦИИ ЛИЦ ЖЕНСКОГО ПОЛА С СЕМОЙ «ПРЕСТУПНАЯ ДЕЯТЕЛЬНОСТЬ» (НА МАТЕРИАЛЕ ЛЕКСИКОГРАФИЧЕСКИХ И ПУБЛИЦИСТИЧЕСКИХ ИЗДАНИЙ) .....	364
<i>А.М. Атеева, А.А. Безрукова</i>	
НАИМЕНОВАНИЯ ГАСТРОНОМИЧЕСКИХ ЗАВЕДЕНИЙ В САМАРЕ .....	366
<i>Д.Д. Масленникова, Т.Е. Баженова</i>	
КАТЕГОРИЯ ОЦЕНКИ В ИНТЕРНЕТ-ПУБЛИКАЦИЯХ О ЖЕНСКОМ ФИГУРНОМ КАТАНИИ .....	368
<i>А.С. Пигина, О.А. Усачева</i>	
ВЛИЯНИЕ МЕДИАПРОСТРАНСТВА НА РЕЧЬ И СТИЛЬ ОБЩЕНИЯ МОЛОДЕЖИ .....	370
<i>Ю.А. Полагутина, М.А. Доронина, Н.Ю. Темникова</i>	

## СЕКЦИЯ «ПСИХОЛОГИЯ ПРОФЕССИОНАЛЬНОЙ ДЕЯТЕЛЬНОСТИ»

МОББИНГ В ПРОФЕССИОНАЛЬНОЙ СРЕДЕ .....	372
<i>А.С. Малышева, Л.П. Овчинникова</i>	
ПРОБЛЕМА ПРОФЕССИОНАЛЬНОГО СТРЕССА .....	374
<i>Ю.А. Полагутина, Л.П. Овчинникова</i>	
ОСОБЕННОСТИ ФОРМИРОВАНИЯ НАДПРОФЕССИОНАЛЬНЫХ НАВЫКОВ У БУДУЩИХ СПЕЦИАЛИСТОВ СЕРВИСНОЙ ЭКОНОМИКИ .....	375
<i>А.Ю. Тимофеева, Е.Н. Королева</i>	

## СЕКЦИЯ «МЕДИАТЕКСТ: ТЕХНОЛОГИИ ВОЗДЕЙСТВИЯ»

ТИПОЛОГИЯ МЕДИАСИТУАЦИЙ В ТЕЛЕВИЗИОННОМ МЕДИАТЕКСТЕ .....	377
<i>А.О. Абрашкина, Ю.А. Черныш</i>	
СТИЛИСТИЧЕСКИЕ ПРИЕМЫ ПРИ ПРОВЕДЕНИИ ИНТЕРВЬЮ .....	379
<i>Т.С. Васильцова, Г.А. Доброзракова</i>	
ТРЕЙЛЕРЫ КАК ИНСТРУМЕНТ ПРОДВИЖЕНИЯ ВИДЕОИГР (НА ПРИМЕРЕ ИГР СЕРИИ «ASSASSIN'S CREED») .....	380
<i>Н.А. Гриднев, О.А. Усачева</i>	
ЖУРНАЛИСТСКИЙ И PR-ТЕКСТ: ТЕХНОЛОГИИ ВОЗДЕЙСТВИЯ .....	382
<i>М.А. Мордвинова, Г.А. Доброзракова</i>	

## СЕКЦИЯ «СВЯЗИ С ОБЩЕСТВЕННОСТЬЮ»

СТРУКТУРА ПРОФЕССИОНАЛЬНОГО ИМИДЖА ЮРИСТА .....	383
<i>А.С. Акопян, О.В. Щеголькова</i>	
РАЗРАБОТКА ЛИЧНОГО БРЕНДА ДЛЯ СПЕЦИАЛИСТА В СФЕРЕ ЭЗОТЕРИЧЕСКИХ УСЛУГ .....	385
<i>А.М. Власова, О.В. Щеголькова</i>	
СОЦИАЛЬНАЯ СЕТЬ VK КАК ОСНОВНОЙ ИНСТРУМЕНТ PR-КОММУНИКАЦИИ МАГАЗИНА ПРЯЖИ «ДЫШИ ВЯЖИ» .....	388
<i>М.Л. Грубова, П.Д. Кветкин</i>	
ЭТАПЫ СОЗДАНИЯ И СПОСОБЫ ПРОДВИЖЕНИЯ ЛИЧНОГО БРЕНДА ФИТНЕС-БЛОГЕРА В СОЦСЕТЯХ .....	390
<i>М.А. Золотарева, Д.В. Тимошина</i>	
PR-СТРАТЕГИЯ КРИЗИСНОГО РЕАГИРОВАНИЯ ПО ЗАМЕЩЕНИЮ УШЕДШИХ ИЗ РФ БРЕНДОВ (НА ПРИМЕРЕ КОМПАНИИ «ВКУСНО — И ТОЧКА») .....	392
<i>М.Е. Цуцких, Д.В. Тимошина</i>	

## СЕКЦИЯ «ДОКУМЕНТАЦИОННО-ИНФОРМАЦИОННЫЕ НАУКИ»

«ДОМ КНИГИ» КАК ОСНОВА КОНЦЕПЦИИ РАЗВИТИЯ ДЕТСКОЙ БИБЛИОТЕКИ .....	394
<i>Д.А. Алтынбаева, М.Г. Возрышева</i>	
МИР ХУДОЖЕСТВЕННОГО ПРОИЗВЕДЕНИЯ: КАК ЕГО ПОСТРОИТЬ И КАКИМИ ГЕРОЯМИ ЗАСЕЛИТЬ .....	396
<i>А.С. Гузь</i>	
СТРАТЕГИЯ РАЗВИТИЯ ЦЕНТРАЛИЗОВАННЫХ БИБЛИОТЕЧНЫХ СИСТЕМ В ИЗМЕНЯЮЩЕМСЯ ОБЩЕСТВЕ .....	397
<i>А.А. Клещина, И.Н. Ключакина</i>	
«САМАРСКАЯ СИМФОНИЯ»: ОПЫТ УЧАСТИЯ БИБЛИОТЕЧНОГО НАУЧНО-ИНФОРМАЦИОННОГО ЦЕНТРА СГИК В СОЦИОКУЛЬТУРНОМ ПРОЕКТИРОВАНИИ .....	399
<i>В.Э. Леонтьева, И.А. Богданова</i>	
РАЗВИТИЕ КРАЕВЕДЧЕСКОГО ТУРИЗМА В ОБЩЕДОСТУПНОЙ БИБЛИОТЕКЕ .....	401
<i>В.Е. Панина, И.А. Богданова</i>	
СОЦИОКУЛЬТУРНЫЕ МЕРОПРИЯТИЯ КАК ИНСТРУМЕНТ ПРОДВИЖЕНИЯ ИНФОРМАЦИОННЫХ РЕСУРСОВ НА ИНОСТРАННЫХ ЯЗЫКАХ .....	403
<i>М.П. Черникова, М.Г. Возрышева</i>	
СПРАВОЧНО-ПОИСКОВЫЕ СРЕДСТВА РОССИЙСКОГО ГОСУДАРСТВЕННОГО АРХИВА В Г. САМАРЕ .....	405
<i>О.В. Чихрина</i>	
ОФОРМЛЕНИЕ И ВЕДЕНИЕ ЛИЧНЫХ ДЕЛ: СОВРЕМЕННЫЕ КАДРОВЫЕ ПРАКТИКИ .....	406
<i>А.А. Чугунов, Л.Е. Чепелева</i>	
ОБЕСПЕЧЕНИЕ СОХРАННОСТИ ФОНДОВ ДЕТСКИХ И ЮНОШЕСКИХ БИБЛИОТЕК: ОРГАНИЗАЦИЯ РЕСТАВРАЦИИ КНИГ, ПОПУЛЯРНЫХ У ЧИТАТЕЛЕЙ .....	408
<i>А.С. Щур</i>	

## СЕКЦИЯ «ГОСУДАРСТВЕННОЕ И МУНИЦИПАЛЬНОЕ УПРАВЛЕНИЕ»

ПРОБЛЕМЫ УЧАСТИЯ МОЛОДЕЖИ В МЕСТНОМ САМОУПРАВЛЕНИИ ГОРОДСКОГО ОКРУГА САМАРА .....	410
<i>В.С. Дерябин, И.В. Андропова</i>	
ОСНОВНЫЕ ЭТАПЫ РАЗРАБОТКИ УПРАВЛЕНЧЕСКИХ ГОСУДАРСТВЕННЫХ РЕШЕНИЙ .....	412
<i>В.С. Минлебаева, С.М.Г. Широнова, В.А. Зимин</i>	
МОДЕРНИЗАЦИЯ ТЕХНОЛОГИЙ ПО ПРОТИВОДЕЙСТВИЮ КОРРУПЦИИ В ОРГАНАХ ВЛАСТИ НА ГОСУДАРСТВЕННОМ И МУНИЦИПАЛЬНОМ УРОВНЕ .....	414
<i>С.А. Русакова, Н.В. Лаптева</i>	
ПРАВОВЫЕ ВОПРОСЫ ЭКОЛОГИЧЕСКОЙ РЕАБИЛИТАЦИИ САРАТОВСКОГО ВОДОХРАНИЛИЩА .....	416
<i>Н.А. Скачкова, А.В. Янина, Е.Н. Никитина</i>	
СОДЕЙСТВИЕ ЗАНЯТОСТИ МОЛОДЕЖИ В САМАРСКОЙ ОБЛАСТИ .....	418
<i>П.С. Уланова, Д.И. Халимуллина, Н.В. Полянская</i>	

## СЕКЦИЯ «ПРОБЛЕМЫ СТАНОВЛЕНИЯ И РАЗВИТИЯ ГОСУДАРСТВЕННОЙ И МУНИЦИПАЛЬНОЙ СЛУЖБЫ»

МЕХАНИЗМЫ ПРОТИВОДЕЙСТВИЯ КОРРУПЦИОННЫМ ПРОЯВЛЕНИЯМ НА ГОСУДАРСТВЕННОЙ И МУНИЦИПАЛЬНОЙ СЛУЖБЕ .....	420
<i>А.З. Гильванов, О.А. Горбунова</i>	
КЛЮЧЕВЫЕ ПРОБЛЕМЫ ЦИФРОВИЗАЦИИ В ГОСУДАРСТВЕННОЙ И МУНИЦИПАЛЬНОЙ СЛУЖБЕ .....	422
<i>Е.А. Коваленко</i>	
ПРАВОВЫЕ ОСНОВЫ ВОЕННОЙ СЛУЖБЫ В СИСТЕМЕ ГОСУДАРСТВЕННОЙ СЛУЖБЫ .....	424
<i>А.М. Конопацкая, Р.Б. Товченко</i>	

## СЕКЦИЯ «ТАМОЖЕННОЕ ДЕЛО»

АДАПТИВНАЯ МОДЕЛЬ ФУНКЦИОНИРОВАНИЯ ИПП ПРИ ПЕРЕМЕЩЕНИИ ТОВАРОВ БТС 4-ГО УРОВНЯ .....	425
<i>Е.А. Грибалева, И.А. Пластунок</i>	
АНАЛИЗ ПЕРСПЕКТИВ ЭКСПОРТА ВОДОРОДА ИЗ РОССИЙСКОЙ ФЕДЕРАЦИИ В УСЛОВИЯХ РАЗВИТИЯ ВОДОРОДНОЙ ЭКОНОМИКИ ....	427
<i>Е.С. Корнилова, М.Ю. Деревянов</i>	

АНАЛИЗ ВЛИЯНИЯ КЛАССИФИКАЦИИ ТОВАРОВ В СООТВЕТСТВИИ С ТН ВЭД ЕАЭС НА МЕРЫ ТАМОЖЕННО-ТАРИФНОГО И НЕТАРИФНОГО РЕГУЛИРОВАНИЯ .....	429
<i>Д.Д. Яшанина, В.В. Батаев</i>	

#### СЕКЦИЯ «ОРГАНИЗАЦИЯ ПЕРЕВОЗОК, УПРАВЛЕНИЕ И БЕЗОПАСНОСТЬ НА ТРАНСПОРТЕ»

АЛГОРИТМ КОМПЛЕКСНОЙ ОЦЕНКИ СОСТОЯНИЯ ДРОССЕЛЬ-ТРАНСФОРМАТОРОВ И ИЗОЛИРУЮЩИХ СТЫКОВ .....	431
<i>Д.А. Волкова, А.В. Карманников, В.А. Надежкин</i>	
КОНТРОЛЬ ТЕПЛОВЫХ ПАРАМЕТРОВ ДРОССЕЛЬ-ТРАНСФОРМАТОРА С ПРИМЕНЕНИЕМ КВАДРОКОПТЕРА .....	434
<i>Н.А. Исайчева, М.В. Башаркин</i>	

#### СЕКЦИЯ «ФИЗИЧЕСКАЯ КУЛЬТУРА И СПОРТ СТУДЕНЧЕСКОЙ МОЛОДЕЖИ»

ИССЛЕДОВАНИЕ СОМАТИЧЕСКОГО ЗДОРОВЬЯ СЕЛЬСКИХ ШКОЛЬНИКОВ .....	436
<i>А.С. Афанасьева, С.Н. Блинков</i>	
БУЛЛИНГ В СТУДЕНЧЕСКОЙ СРЕДЕ .....	439
<i>К.А. Баймуратова, О.Н. Михайлова</i>	
ВЛИЯНИЕ ЗДОРОВОГО ОБРАЗА ЖИЗНИ НА ПРОЦЕСС СОЦИАЛИЗАЦИИ ОБУЧАЮЩЕЙСЯ МОЛОДЕЖИ .....	442
<i>А.С. Крючкова, Е.С. Солодилова</i>	
ВОЗМОЖНОСТИ ЦИФРОВЫХ ТЕХНОЛОГИЙ В ФОРМИРОВАНИИ МОТИВАЦИИ К САМОСТОЯТЕЛЬНЫМ ЗАНЯТИЯМ ФИЗИЧЕСКИМИ УПРАЖНЕНИЯМИ У СОВРЕМЕННЫХ СТУДЕНТОВ .....	444
<i>А.М. Сосновская, А.С. Земсков</i>	

#### СЕКЦИЯ «ФИЗИЧЕСКАЯ КУЛЬТУРА И СПОРТ ДЛЯ ЛИЦ С ОГРАНИЧЕННЫМИ ВОЗМОЖНОСТЯМИ ЗДОРОВЬЯ И ИНВАЛИДОВ»

МЕТОДИКА ПСИХОФИЗИЧЕСКОГО РАЗВИТИЯ ДЕТЕЙ С ОВЗ НА УРОКАХ ФИЗИЧЕСКОЙ КУЛЬТУРЫ В УСЛОВИЯХ ИНКЛЮЗИВНОГО ОБРАЗОВАНИЯ .....	446
<i>И.А. Королев, М.Н. Кодакова</i>	

#### СЕКЦИЯ «ЗДОРОВЬЕСБЕРЕГАЮЩАЯ ДЕЯТЕЛЬНОСТЬ ОБРАЗОВАТЕЛЬНЫХ УЧРЕЖДЕНИЙ»

ПОКАЗАТЕЛИ ПЕРФЕКЦИОНИЗМА В СТРУКТУРЕ ПРОФЕССИОНАЛЬНОЙ КОМПЕТЕНТНОСТИ СТУДЕНТОВ — БУДУЩИХ СПЕЦИАЛИСТОВ ЖЕЛЕЗНОДОРОЖНОГО ТРАНСПОРТА .....	448
<i>С.А. Гониченко, И.А. Васельцова</i>	
ОСОБЕННОСТИ ПРОВЕДЕНИЯ СЕКЦИОННЫХ ЗАНЯТИЙ ПО ВОЛЕЙБОЛУ У ДЕВОЧЕК 11–12 ЛЕТ КАК СРЕДСТВА УКРЕПЛЕНИЯ И СОХРАНЕНИЯ ЗДОРОВЬЯ ОБУЧАЮЩИХСЯ .....	450
<i>Ю.И. Камышова, С.В. Сафоненко</i>	

#### СЕКЦИЯ «ПРОБЛЕМЫ И ПЕРСПЕКТИВЫ РАЗВИТИЯ ИНДУСТРИИ ТУРИЗМА И ГОСТЕПРИИМСТВА»

ЭФФЕКТИВНЫЕ СПОСОБЫ ПРОДВИЖЕНИЯ ТУРИСТСКИХ УСЛУГ ДЛЯ СТУДЕНЧЕСКОЙ МОЛОДЕЖИ .....	452
<i>Е.А. Жилкин, Н.Д. Алексеева</i>	
МОНУМЕНТАЛЬНАЯ ЖИВОПИСЬ КАК КУЛЬТУРНО-ИСТОРИЧЕСКАЯ ОСНОВА ДЛЯ НОВЫХ ЭКСКУРСИОННЫХ МАРШРУТОВ ТОЛЬЯТТИ .....	454
<i>А.С. Сысуева, М.В. Соловьева, А.Д. Савиных, Е.С. Евченко</i>	

# Жемчужина Тольятти: архитектурный комплекс Поволжской академии Святителя Алексия

К.Д. Килимова, Е.Ю. Кузнецова

Поволжская академия образования и искусств имени Святителя Алексия, митрополита Московского, Тольятти, Россия

**Обоснование.** На сегодняшний день остро встают вопросы культурного воспитания. Изучение архитектуры города является его важным аспектом. Поволжская академия Святителя Алексия является уникальным архитектурным комплексом г. Тольятти, в образном решении которого воплощены традиции русского стиля и лежат масштабные образовательные и воспитательные задачи [2].

**Цель** — описать основные этапы истории строительства Поволжской академии имени Святителя Алексия от эскизного проекта, выявить, с какими целями было организовано строительство комплекса. Провести сравнительный анализ с памятниками архитектуры в русском стиле.

**Методы.** В ходе работы над исследованием было проанализировано значительное количество материала — проектные эскизы и наработки по устройству образовательного учреждения, находящиеся в музее Академии; визуальные и исторические материалы других зданий, выполненных в русском стиле: ГУМ, ГИМ, храм Казанской иконы Божьей Матери в Москве; творческие биографии архитекторов-проектировщиков здания — М.В. Демидовцева, В.Н. Ижилова, Д.С. Ульяновой.

**Результаты.** 14 февраля 2007 года с благословения Святейшего Патриарха Московского и всея Руси Алексея II началось строительство института имени Святителя Алексия, митрополита Московского. С этого момента началась реализация уникального проекта создания высшего учебного заведения нового типа, в котором государство и церковь выступают равнозначными партнерами. Первым этапом проектирования Академии можно назвать создание эскиза М.В. Демидовцевым, его эскиз отличается масштабность и философская глубина проекта — объединение в единое целое через архитектурные формы образования, воспитания и православия. На изначальном этапе проекта были определены основные пространства — учебный корпус, храм. Стилистику изначального проекта отличает обращение к древнерусской архитектуре псковской и новгородской школ, наиболее ярким свидетельством того служат боковые монументальные башни, заключающие фасад комплекса. Проект был представлен на заседании градостроительного совета в 2008 году [1]. Вторым этапом является работа В.Н. Ижилова, известного храмового зодчего России. В своих проектах архитектор воплощает традиции древнерусского и византийского стилей, что стало и основой для проекта Академии. Проект В.Н. Ижилова заложил общую концепцию, определил основные пространства, объемы и доминанты, определил виды фасадов. После утверждения проекта началась его реализация. Завершающий этап — доработки Д.С. Ульяновой, в которых был детализирован фасад здания [2].

Экстерьеру Академии вторят ее интерьеры и их убранство: сводчатые потолки, арки, тематичные росписи (например, зона главного входа — роспись, посвященная святым покровителям Академии), витражи (например, двери с витражами на сюжеты русской истории), мозаики (например, мозаики в атриуме, изображающие Богоматерь и Иисуса Христа), изразцы (зона главного входа), кованые перила, резные лавочки, светильники, фонари. Для создания внутреннего убранства в Академии работают профессионалы, как из Тольятти, так и из различных городов России — Москвы, Сергиева Посада, Ростова Великого, Суздаля, Ярославля, Абрамцево, к созданию фресок привлекались мастера из Белоруссии [3].

Результаты сравнительного анализа подтвердили использование стилистики русского стиля XIX века в проектировании Академии. Так, важным элементом здания Академии является стеклянный купол атриума, ГУМ в Москве так же имеет подобный конструктивный и стилистический элемент. Основные цвета, в которых выполнено здание Академии: красный, белый, зеленый — перекликаются с цветовой гаммой храма Казанской иконы Божьей Матери в Москве. Оконные проемы и детализировка фасадов при сравнении напоминают аналогичные фрагменты фасада ГИМа.



**Выводы.** Подобное архитектурное проектирование, которое наполняется как внешними, так и внутренними содержаниями, служит масштабной цели — образование и воспитание молодежи, формирование центра культуры и православия в молодом индустриальном городе.

**Ключевые слова:** архитектура; Поволжская академия Святителя Алексия; Тольятти; русский стиль; образование.

### Список литературы

1. livejournal.com [Электронный ресурс]. Здание Поволжского православного института: история строительства [дата обращения: 10.03.2023]. Доступ по: <https://en-abled.livejournal.com/4912.html>
2. www.pravinst.ru [Электронный ресурс]. Лекторий «Архитектура Поволжского православного института: возрождение традиции «русского стиля» [дата обращения: 23.03.2023]. Доступ по: [https://www.pravinst.ru/about\\_the\\_university/news/2968/](https://www.pravinst.ru/about_the_university/news/2968/)
3. ppi-ekskursiya.tilda [Электронный ресурс]. Экскурсия по Поволжской академии Святителя Алексия [дата обращения: 23.03.2023]. Доступ по: <http://ppi-ekskursiya.tilda.ws/>

### *Сведения об авторах:*

**Ксения Дмитриевна Килимова** — студент, группа ИЗО-201, кафедра изобразительного искусства; Поволжская академия образования и искусств имени Святителя Алексия, митрополита Московского, Тольятти, Россия. E-mail: [dydy\\_kakady@mail.ru](mailto:dydy_kakady@mail.ru)

**Евгения Юрьевна Кузнецова** — научный руководитель; кандидат искусствоведения; доцент кафедры изобразительного искусства; Поволжская академия образования и искусств имени Святителя Алексия, митрополита Московского, Тольятти, Россия. E-mail: [evgeniya2293@yandex.ru](mailto:evgeniya2293@yandex.ru)

## Акварельная техника в творчестве тольяттинских художников на основе материалов выставки «Разноцветная душа»

А.А. Конова, Е.Ю. Кузнецова

Поволжская академия образования и искусств имени Святителя Алексия, митрополита Московского, Тольятти, Россия

**Обоснование.** В современном Тольятти наблюдается подъем интереса к изобразительному искусству: открываются выставочные пространства, проходит большое количество художественных выставок, реализуются творческие проекты. Представители изобразительного искусства города — это художники, члены творческих объединений, работающие в различных жанрах и техниках, большое количество тольяттинских художников отдадут предпочтение акварели — сложной живописной технике.

**Цель** — анализ развития творчества тольяттинских художников-современников, работающих в технике акварели.

**Методы.** Общий срез и анализ творчества художников-акварелистов проводился на основе визуальных материалов ежегодной выставки акварелистов Тольятти — «АртБлюз», в 2023 г. выставка носила название «Разноцветная душа». В ходе работы был рассмотрен процесс становления творческой группы художников «Ультрамарин» (именно ее участники инициируют акварельные выставки и развивают данное направление в Тольятти), изучена творческая биография художественного руководителя «Ультрамарина» — Галеты Сергея Георгиевича, проведен художественный анализ экспонатов выставки «Разноцветная душа».

**Результаты.** Проект «АртБлюз» реализуется в Тольятти с 2009 г., однако выставку, посвященную исключительно акварельной живописи художников Тольятти, впервые организовали в 2019 г. Организатором проекта выступает творческо-образовательная группа художников, содружество акварелистов — «Ультрамарин». Художественным руководителем группы «Ультрамарин» и творческого проекта «АртБлюз» является Галета Сергей Георгиевич, заслуженный художник России, педагог, мастер акварельной живописи. Работы С. Галеты — это философская беседа со зрителем о прошлом и будущем, о добре и зле, о смысле жизни, произнесенная на языке цвета, света и ритма. В 2023 г. командой акварелистов также была проведена отчетная выставка — «Разноцветная душа» (ее название точно описывает представление С. Галеты о человеке: «Человек — это радуга: на протяжении всей жизни он стремится пройти путь от красного до фиолетового» [2]). Выставка открылась 16 февраля 2023 года в выставочном зале Поволжской академии Святителя Алексия, на выставке было представлено творчество 40 художников-акварелистов, общее количество экспонируемых работ — более 80. На открытии выставки С. Галета дал интервью, в котором точно описал акварельную технику: «Акварель — это тончайшие слои воды и краски, если в масле и пастеле можно что-то изменить, то в акварели не исправить ошибки, поэтому работать нужно точно, изящно и быстро [1]». Работы С. Галеты, представленные в экспозиции — натюрморты и абстрактные композиции, выполнены яркими красками, для своих картин художник использовал разные техники — по сухому, по мокрому, также были использованы и смешанные техники. На выставке представлены работы в различных жанрах, наиболее популярна техника акварели у тольяттинских художников для жанра натюрморт (Ю. Маслова, А. Голова, А. Дробот, Е. Фомина и др.), меньше представлен жанр портрета (А. Сорока, О. Курильцева, Н. Родионова) и пейзажа (А. Сорока, Е. Хмелев). Изучая приемы написания работ, следует сказать, что тольяттинские акварелисты уверенно работают со всеми техниками акварели, наиболее популярна для создания работ техника многослойной акварели (Ю. Маслова, А. Голова), также представлено достаточное количество работ в технике «по сырому» (А. Дробот, Е. Фомина), встречаются работы, выполненные в смешанных техниках, объединяющих акварель с белилами, пастелью и т. д. (О. Курильцева). Интересна и цветовая палитра работ, так, среди многоцветия следует выделить монохромные акварельные пейзажи А. Сорока, дихромные букеты Е. Фоминой.

**Выводы.** Выставка «АртБлюз. Разноцветная душа» демонстрирует зрителю широчайшие возможности акварели как серьезного живописного материала, предназначенного не только для этюдных работ и быстрых зарисовок, но и серьезных произведений. Картины художников-акварелистов, пронизанные любовью

к русской школе акварели, не оставляют равнодушным зрителя, обращают его к красоте мира сквозь призму натюрморта, пейзажа и абстракции.

**Ключевые слова:** Тольятти; художники-акварелисты; выставка «Разноцветная душа»; С.Г. Галета; акварельные техники.

### Список литературы

1. vk.com [Электронный ресурс]. Программа «Жизнь во Христе». Открытие выставки «Разноцветная душа» [дата обращения: 20.03.2023]. Доступ по: [https://vk.com/video/playlist/-94156379\\_3?section=playlist\\_3&z=video-94156379\\_456240047%2Fclub94156379%2Fpl\\_-94156379\\_3](https://vk.com/video/playlist/-94156379_3?section=playlist_3&z=video-94156379_456240047%2Fclub94156379%2Fpl_-94156379_3)
2. muzeisamsonova.ru [Электронный ресурс]. Цветная вселенная Сергея Галеты [дата обращения: 20.03.2023]. Доступ по: <https://muzeisamsonova.ru/galet/>

### *Сведения об авторах:*

**Алина Андреевна Конова** — студентка, группа ИЗО-201, кафедра изобразительного искусства; Поволжская академия образования и искусств имени Святителя Алексия, митрополита Московского, Тольятти, Россия. E-mail: 101.alina@mail.ru

**Евгения Юрьевна Кузнецова** — научный руководитель; кандидат искусствоведения; доцент кафедры изобразительного искусства; Поволжская академия образования и искусств имени Святителя Алексия, митрополита Московского, Тольятти, Россия. E-mail: evgeniya2293@yandex.ru

## Отражение культуры православия в натюрмортах тольяттинских художников

Л.Д. Образцова, Е.Ю. Кузнецова

Поволжская академия образования и искусств имени Святителя Алексия, митрополита Московского, Тольятти, Россия

**Обоснование.** Интерес к отечественной истории и культуре, в том числе и к православию, отражается сегодня во многих сферах жизни, способствует становлению молодого поколения, знающего и уважающего историю своей страны. Так же и в художественной среде — многие художники, в том числе и тольяттинские, обращаются к православию как к источнику вдохновения, идей и сокровенных смыслов.

**Цель** — рассмотреть православную тематику в натюрмортном жанре тольяттинских художников-современников.

**Методы.** В ходе работы над исследованием было изучено живописное творчество тольяттинских художников в жанре натюрморт (на основе материалов выставок, виртуальных галерей), определен список художников для анализа — Д. Анчуков, С. Горячева, О. Седых, Д. Елисеенко (данные художники были выбраны, так как именно среди их работ большое количество посвящено культуре православия), проанализированы творческие работы православной тематики в жанре натюрморт (вышеперечисленных художников) с точки зрения сюжета и композиции.

**Результаты.** Художник Д. Анчуков — представитель реалистического направления, работает в различных жанрах, преимущественно в технике масляной живописи, тематика православия прослеживается у художника как в пейзаже, сюжетной картине, так и в натюрморте [1]. Его работы отличает масштабность и детальность. Среди натюрмортов художника выделяется работа «Краски нашей Пасхи», которая рассказывает зрителю о русских традициях подготовки к празднику — крашение яиц. На картине мы видим луковую шелуху, свеклу, ягоды черники — натуральные красители, предметы крестьянского быта — крынки, плетеную корзину, расшитое полотенце, теплый колорит картины и натуральные фактуры приближают человека к простому и родному быту.

Художница С. Горячева работает преимущественно в натюрмортном жанре, стилистика живописи реалистичная. Многие натюрморты художница посвящает празднику Пасхи, например «Пасха», «Праздник Пасхи», «Пасха с одуванчиками» [2]. Пасхальные натюрморты художницы передают всю торжественность и радость события, они наполнены теплыми красными, бордовыми оттенками, предметы — самовар, цветы и яства — освящены ярким солнечным светом. Работы С. Горячевой обращают нас к традициям и детским воспоминаниям, используя при этом детали — народные платки, леденцы-петушки, цветы.

Художница О. Седых также преимущественно работает в натюрмортном жанре, наиболее любимы художницей цветочные композиции. Среди многочисленных работ художницы встречаются и натюрморты православной тематики, например «История вербы», «Пасхальная медуница», «Серебристое цветение» [4]. Работа «Серебристое цветение» интересна как по содержанию, так и по исполнению. На работе центральное место занимают два больших вербных букета, напоминающих зрителю о вербном воскресении, а зеленые яблоки, маленький горшочек с цветами и птичка, возможно, символизируют приближение весны. Особое внимание стоит уделить технике работы и ее цветовой гамме — работа выполнена в серебристых оттенках при помощи густых мазков краски. Мазки и общий колорит картины пересекаются с цветом и формой пушистых шариков вербы, что создает ощущение погружения в пространство картины, которое как будто все заполнено вербой.

Художник Д. Елисеенко, представитель реалистичной живописи, работает в различных жанрах, основной темой творчества является поколенческая связь. Многие работы художника обращаются к теме православия, например пейзажи «Среди колоколов», «Поволжский православный институт» [3]. Среди натюрмортов следует выделить работу «У иконы». На картине мы видим зажженную перед иконой свечу, раскрытую книгу (скорее всего Евангелие), медаль, на дальнем плане мундир и старые военные фото. Все это навеивает мысль о том, что предметы лежат для совершения молитвы за воина.

**Выводы.** Натюрморты тольяттинских художников отражают светлую и душевную атмосферу православия. Приведенные примеры современного изобразительного искусства показывают актуальность натюрморта православной тематики в живописи.

**Ключевые слова:** живопись; натюрморт; православие; тольяттинские художники.

### Список литературы

1. artnow.ru [Электронный ресурс]. Художник Анчуков Дмитрий [дата обращения: 05.04.2023]. Доступ по: <https://artnow.ru/ru/gallery/0/4475.html>
2. artnow.ru [Электронный ресурс]. Художник Горячева Светлана [дата обращения: 06.04.2023]. Доступ по: <https://artnow.ru/ru/gallery/0/2574.html>
3. artnow.ru [Электронный ресурс]. Художник Елисеенко Денис [дата обращения: 06.04.2023]. Доступ по: <https://artnow.ru/ru/gallery/0/6646.html>
4. artnow.ru [Электронный ресурс]. Художник Седых Ольга [дата обращения: 05.04.2023]. Доступ по: <https://artnow.ru/ru/gallery/0/28810.html>

### *Сведения об авторах:*

**Любовь Денисовна Образцова** — студентка, группа ИЗО-201, кафедра изобразительного искусства; Поволжская академия образования и искусств имени Святителя Алексия, митрополита Московского, Тольятти, Россия. E-mail: [lubaobraztsova@mail.ru](mailto:lubaobraztsova@mail.ru)

**Евгения Юрьевна Кузнецова** — научный руководитель; кандидат искусствоведения; доцент кафедры изобразительного искусства; Поволжская академия образования и искусств имени Святителя Алексия, митрополита Московского, Тольятти, Россия. E-mail: [evgeniya2293@yandex.ru](mailto:evgeniya2293@yandex.ru)

# Эволюция становления феномена визуальная культура

Н.Б. Родионова

Тольяттинский государственный университет, Тольятти, Россия

**Обоснование.** Общество обитает в той среде, где информация не только существует и передается из одного носителя в другой, но и создается. Создание, обработка полученной информации становятся неотъемлемой частью работы, общения, бытия. Грамотно оформленная информация является мощной среди политических практик, коммерции и повседневной жизни. Передача информации визуально подлежит рассмотрению и осмыслению.

**Цель** — определить эволюцию и роль термина «визуальная культура».

**Методы.** С. Эйзенштейн вписывает Эль Греко «в число предков киномонтажа. Если в этом случае он — своеобразный предтеча кинохроники, и перемонтаж его скорее информационный, то в другом виде города Толедо, в знаменитой "Буре над Толедо", он делает не менее радикальный монтажный переворот реального пейзажа, но здесь уже под знаком того эмоционального урагана, чем так примечательна эта картина» [3].

Фридрих Ницше затрагивал тему будущего, где говорил об образовательных учреждениях. Он говорил: «Студент связан с университетом посредством одного лишь уха, с которым то и дело взаимодействует рука» [1]. Философ осознавал ограниченность слова, поскольку придавал научное значение его употреблению.

В исследованиях Н.П. Сакулиной [2] определены признаки обучающихся с успешно сформированной визуальной культурой: целенаправленное аналитико-синтетическое восприятие предмета; формирование способности обобщения свойств предмета искусства; создание нового на основе имеющихся знаний и возможностей; восприятие и оценка, согласно имеющимся знаниям; способность к воображению.

**Результаты.** Термин «визуальная культура» появился благодаря различным исследованиям в философии, эстетике, психологии.

На визуальную культуру, как форму восприятия, повлиял технический прогресс и обилие информации, подлежащая структурированию и передаче. Она формировалась через призму времени: кино, театр, музыка.

**Выводы.** Визуальная культура стала неотъемлемым элементом в жизни современного человека. Зрительное восприятие самое простое из пяти видов чувств человека. Информация, полученная таким способом, быстрее формирует понимание. Преимуществом визуальной коммуникации является доступность, то есть понятна каждому.

**Ключевые слова:** компьютерная графика; визуальная культура; информация; медиаторство; массовая культура; элитарная культура; контент.

## Список литературы

1. Балашов Л.Е. Ф. Ницше — Гитлер философии. Памфлет. Москва, 2021. 76 с.
2. Сакулина Н.П. Рисование в дошкольном детстве. Москва: Просвещение, 1965. 214 с.
3. Эйзенштейн С. Эйзенштейн для XXI века / пер. Клейман Н.И., Костин С., Рябчикова Н.С. Москва: Музей современного искусства «Гараж», 2020. 336 с.

*Сведения об авторе:*

**Наталья Борисовна Родионова** — студентка, группа Х0м-2102а, институт Изобразительного и декоративно-прикладного искусства; Тольяттинский государственный университет, Тольятти, Россия. E-mail: natalypam@mail.ru

## Дендизм как социально-культурное явление первой половины XIX века

Н.А. Беляков, Е.А. Куцева

Самарский государственный социально-педагогический университет, Самара, Россия

**Обоснование.** Слово «денди» сильно укрепилось в русском языке и культуре, несмотря на свое иностранное происхождение. Включением этого слова в русскоязычный обиход во многом мы обязаны поэту Александру Сергеевичу Пушкину, ведь многие наизусть знают строки из «Евгения Онегина»: «Острижен по последней моде, как денди лондонский одет...». С тех пор понятие «денди» приобрело в общественном сознании форму синонима к словам «щеголь» или «стиляга», потому используется по сей день, когда мы хотим указать на модно одетого человека. Современное общественное понимание имеет мало что общего с изначальным смыслом слова, дендизм это не обозначение для модных людей, да и он затрагивает не только вопрос одежды, этот термин охватывает куда более широкие масштабы.

**Цель** — выявить изначальные аспекты дендизма в одежде, поведении и культуре и возможность их применения в наши дни.

**Методы.** Основным методом является изучение работ историков, трактатов и воспоминаний XIX века, теоретический анализ источников и литературы, выделение и рассмотрение отдельных аспектов стиля жизни, поведения и одежды денди XIX века, моделирование общей формы дендистского явления.

**Результаты.** Период первой половины XIX века выбирается для определения канонов классического дендизма, поскольку именно в те года зародился и развивался дендизм. Этимология слова «денди» не ясна, слово английское [7]. Отцом-основателем дендизма принято считать Джорджа Браммела [2, с. 19]. С его имени в конце XVIII века начинается виток в истории мужской моды, положивший начало дендизму — «мужской отказ», стремление к минимализму в одежде. На рубеже веков, не только из-за Браммела, но благодаря Великой французской революции и Наполеоновским войнам, из гардероба мужчин пропали напудренные парики, жюстокоры, аби, жабо, камзолы, треуголки. Им на смену пришли фраки, сюртуки, жилеты, шейные платки, цилиндры и двуголки, из старого стиля остались лишь кюлоты с чулками, к 1820-м годам их вытеснили брюки [6]. Сам Браммел в дендистском стиле в основу поставил принцип «заметной незаметности», когда денди определялся не по пестрости наряда, а по качеству ткани, крою, подбора цветов [2, с. 17]. Браммел выделял на фоне костюма искусно завязанный шейный платок, а граф Альфред д'Орсе скромную цветовую палитру наряда разбавлял ярким жилетом [2, с. 400–403]. Однако существовали так называемые денди-бабочки, которые привлекали внимание яркостью своих одежд, к таким принадлежали пресловутый д'Орсе и Бенджамин Дизраэли [3].

Классический дендизм ставил перед человеком не только правила в одежде, но и поведении, которые не каждый мог соблюдать. Джорджем Браммелом выделены несколько пунктов кодекса денди: ничему не удивляться, сохранять бесстрашие, уходить, как только было достигнуто впечатление [4]. Лорд Джордж Байрон и Оскар Уайльд связывали дендизм с личной свободой, творчеством и вольнодумством [5]. Оноре де Бальзак описал «правильный» стиль походки, расписывая нужное положение головы и поочередность движений, описал каноны «элегантной жизни», выражающиеся в бытовом аристократизме [1].

**Выводы.** Денди — социальный типаж со своими правилами внешности и поведения. В современном мире использование слова «денди» для характеристики современных людей без искажения смысла слова невозможно. Во внешнем виде денди были сторонниками «изысканного индивидуализма». В поведении они придерживались театрализованности и неспешности. В общении денди придерживались «холодной», либо «теплой» харизмы. Современному денди пришлось бы вернуться в одежде к XIX столетию,



полностью переключить стиль жизни и манер. Как итог, если бы денди существовали сейчас, то они выглядели бы не «модниками», а играли роль «белой вороны» в обществе.

**Ключевые слова:** дендизм; история; культура; история культуры; история моды; XIX век.

### Список литературы

1. Бальзак О. Патология общественной жизни. Теория походки. Москва: Новое литературное обозрение, 1995. С. 34–45.
2. Вайнштейн О.Б. Денди: мода/литература/стиль жизни. Москва: Новое литературное обозрение, 2006. С. 17–22; 47–49; 116–121; 350–352; 400–403; 496–498.
3. Стил В. Парижская мода: культурная история / под ред. Арутюнян С.А., пер. Кардаш Е. Москва: Новое литературное обозрение, 2020. С. 15.
4. Фетисова Т.А. Образ жизни денди. Москва: Вестник культурологи, 2008. С. 142–143.
5. Byron D. Byron 's letters of 1804-1813. London: London Heinemann, 1897. 246 p.
6. Flugel D. Psychology of fashion. Los Angeles: AMS Press, 1940. P. 128–130.
7. Johnson S. Johnson and Walker's English dictionary. Boston: Benjamin Perkins and co., 1828. P. 92.

### Сведения об авторах:

**Николай Александрович Беляков** — студент, группа ИФ-622ИПо, исторический факультет; Самарский государственный социально-педагогический университет, Самара, Россия. E-mail: belyakovnikolaschka@yandex.ru

**Елена Александровна Куцева** — научный руководитель, доцент кафедры всеобщей истории, права и методики обучения; Самарский государственный социально-педагогический университет, Самара, Россия. E-mail: kutseva@pgsga.ru

# Духовное образование в Российской империи и Самарской губернии в 1884–1914 годах

Д.П. Волков

Поволжская академия образования и искусств имени Святителя Алексия, митрополита Московского,  
Тольятти, Россия

**Обоснование.** Духовное образование в Российской империи было важной частью отечественной образовательной системы. Образование нужно было как священникам, так и другим сословиям, система духовного образования в определенной мере отвечала на этот запрос от государства и общества. В рассматриваемый период же система духовного образования окончательно формируется, наиболее полно представляя свои особенности. Актуальность данной работы также усиливается тем, что духовное образование Самарской губернии еще не получило должного освещения в научных исследованиях [1].

**Цель** — проанализировать систему духовного образования Самарской губернии в период с 1884 по 1914 годы.

**Методы.** Основными методами данного исследования стали: диахронный, позволяющий рассмотреть историю развития системы духовного образования в отдельно взятом регионе; метод контент-анализа, направленный на анализ содержания имеющихся источников; общенаучный метод анализа и синтеза; статистический метод.

**Результаты.** При рассмотрении системы духовного образования в Российской империи и Самарской губернии были выделены три основные ветви духовного образования, которые развивались в Самарской губернии [2].

Первой ступенью духовного образования являлись духовные училища. В Самарской губернии данного периода существовало три духовных училища: Самарское, Бугурусланское и Николаевское. Число обучающихся с 1884 по 1914 годы оставалось примерно одинаковым. Например, в 1884 году в училищах обучалось 509 человек, в 1914 — 648, рост незначительный. В духовных училищах Самарской епархии принимались дети из разных сословий, они получали общие знания в светских дисциплинах, обучались духовным предметам и получали воспитание в духе православия. Образование было дешевым, некоторые родители сами содержали своих детей, некоторые писали заявление, и их детей содержала церковь. Из духовных училищ Самарской епархии выходило в среднем около 500 человек, которые могли стать дьяконами или пономарями, а также для них открывалась возможность поступить в духовную семинарию, с семинарским же образованием можно было стать священником, продолжить образование, если позволяли финансы, или даже выбрать светскую профессию [3].

Следующей ступенью духовного образования для выпускников духовных училищ становилась духовная семинария, в которой давали как духовные, так и светские знания. В духовные семинарии ученики поступали в возрасте от 12 до 18 лет и учились шесть лет [4].

Обучалось в духовной семинарии Самарской епархии стабильно не больше 400 человек. Судя по воспоминаниям и различным заметкам, семинария отличалась довольно хорошим микроклиматом, с 1897 года уклад в семинарии стал менее строгим, были допущены многие светские принципы обучения и дополнительные предметы, при этом дух православия никуда не исчез. Мемуары одного из семинаристов свидетельствуют нам о том, что уклад в семинарии был довольно комфортным, отношения с преподавателями складывались уважительные, а сам учебный процесс был интересным и познавательным как в области духовных, так и в области светских наук [5].

Отдельной ветвью духовного образования являлись женские епархиальные училища, которые создавались по всей России в первую очередь для дочерей духовенства, однако на обучение поступали девушки из разных сословий. В епархиальных женских училищах давали базовые знания, но по большей части учили девушек быть верными женами, примерными родителями и хозяйками. Также давали знания по педагогике и дидактике. В Самарской губернии было одно женское епархиальное училище, располагавшееся в Самаре, в котором каждый год обучалось в среднем около 500 воспитанниц [3].

Во внеурочное время, которое воспитанницы проводили в училище, они занимались рукоделием, чтением рекомендованных учителями книг и слушанием лекций по различным темам.

В училище находилась библиотека, в которой хранилось более 5 тысяч томов. Читать книги можно было лишь под строгим надзором воспитательниц. Надзор был строгим, старались контролировать учениц, как на уроках, так и во внеурочное время. Надзор за литературой, читаемой ученицами, производили начальницы, инспекторы классов, преподавательницы словесности и русского языка.

Также в епархиальном училище находился физический кабинет, который пополнялся различными изобретениями для проведения лабораторных работ и экспериментов на уроках [3].

**Выводы.** Таким образом, мы можем видеть, что в Самарской губернии в рассматриваемый период была развита сеть духовных образовательных учреждений, в которых обучались по преимуществу дети священников и крестьян. Ученики получали знания, как духовные, так и светские, что давало возможность детям обучиться грамоте и построить в будущем не только духовную, но и светскую карьеру. Образование было дешевым, доступным, соответствующим требованиям эпохи. Сеть духовных образовательных учреждений являлась важной частью всей образовательной системы Самарской губернии.

**Ключевые слова:** духовное образование; семинария; училище; епархия; Самарская губерния; церковь; обучение.

### Список литературы

1. Леонтьева Т.Г. Вера и прогресс: православное сельское духовенство России во второй половине XIX – начале XX вв. Серия «Российское общество». Современные исследования. Москва: Новый хронограф, 2002. 272 с.
2. elib.shpl.ru [Электронный ресурс]. Всеподданнейший отчет Обер-прокурора Святейшего синода по ведомству православного исповедания ... [по годам]. СПб.; Пг., 1886–1916 [дата обращения: 09.03.2023]. Доступ по: <http://elib.shpl.ru/ru/nodes/23457>
3. pravoslavnoe-duhovenstvo.ru [Электронный ресурс]. Самарские епархиальные ведомости. Самара, 1867–1918 [дата обращения: 10.03.2023]. Доступ по: <https://pravoslavnoe-duhovenstvo.ru/library/material/1272/>
4. Самарская православная духовная семинария / под ред. Н. Огудина. Самара: Самарский дом печати, 2002. 191 с.
5. Свечников В.С. Самарская духовная семинария глазами семинариста сто лет назад // European Research. 2014. № 1. С. 57–60.
6. Смолич И.К. История Русской церкви. Ч. 1: 1700–1917. Москва: Издательство Спасо-Преображенского Валаамского Монастыря, 1996. 798 с.
7. Соловьев С.В. История Самарской духовной семинарии в период с 1858 по 1918 годы // Поволжский вестник науки. 2021. № 1. С. 45–47.
8. Якунин В.Н. Духовное образование, церковно-приходские и воскресные школы в Самарской епархии во второй половине XIX – начале XX века // Вестник Оренбургского государственного педагогического университета, 2019. № 3. С. 276–289. DOI: 10.32516/2303-9922.2019.31.19

*Сведения об авторе:*

**Денис Петрович Волков** — студент, группа И-301, кафедра теологии, философии, истории; Поволжская академия образования и искусств имени Святителя Алексия, митрополита Московского, Тольятти, Россия. E-mail: den.hop@mail.ru

## Дело Тафнелла-Скоропадского в оценках деятелей русской эмиграции

Н.А. Мурзаков, О.А. Чернов

Самарский государственный социально-педагогический университет, Самара, Россия

**Обоснование.** Внимание современных исследователей русской эмиграции привлекают российские дипломаты в эмиграции. Публикация сборника их переписки [2] открыла для изучения широкий круг тем, обсуждаемых ими в 1930-х гг. Дело Тафнелла-Скоропадского стало основной темой пяти писем сентября-октября 1935 г. от бывшего поверенного в делах в Лондоне Е.В. Саблина председателю «Совета послов» В.А. Маклакову, бывшему послу Временного правительства в Париже. Кроме того, личное присутствие Е.В. Саблина на слушании дела в суде говорит о высоком интересе к данному делу у бывшего российского дипломата. Несмотря на это, дело Тафнелла-Скоропадского не отражено ни в отечественной, ни в зарубежной историографии. Лишь публикация О.А. Казниной [1] затрагивает контакты между Е.В. Саблиным и одним из фигурантов дела, В.К. Коростовцем, в 1930 г.

**Цель** — рассмотреть подробности дела Тафнелла-Скоропадского и определить его оценку представителем российской дипломатии в эмиграции Е.В. Саблиным.

**Методы.** Основным методом исследования в работе является историко-генетический, применяемый для изучения происхождения различных событий, явлений, процессов. В контексте темы исследования данный метод применялся при изучении мнения Е.В. Саблина о деятельности фигурантов дела задолго до суда: контакты с В.К. Коростовцем в 1930 г. [1], письма Саблина Маклакову от 1 июня 1934 г. и 20 сентября 1935 г. о Коростовце, Луисе Тафнелле и его матери, «госпоже Бичам-Тафнелл» [2].

**Результаты.** Рассматриваемое дело раскрыло существование в Великобритании организации, занимающейся привлечением средств для вооруженного отделения Украины из состава СССР. При этом в самой Украине у организации не было функционирующих ячеек, а ее глава П.П. Скоропадский не имел поддержки на местах. Информацию об этом по каналам министерства иностранных дел Великобритании получил агент Скоропадского в Лондоне, британец Л. Тафнелл, и это стало поводом для иска. Е.В. Саблин, ранее сталкивавшийся с В.К. Коростовцем и матерью Л. Тафнелла, был удивлен неосведомленностью истца, и писал Маклакову следующее: «Некоторые англичане увлекаются "делами", в которых они решительно ничего не понимают, и что не проще было бы Тафнеллу, пользуясь присутствием в Лондоне многочисленных русских, просто обратиться к ним за советом, стоит ли собирать деньги на создание независимой Украины под главенством ясновельможного гетмана Скоропадского, и как вообще можно создать вот это новое государство и во что это предприятие может обойтись... И смех и горе» [2]. Кроме того, после слушания дела Саблин выразил желание сообщить о нем советскому полпреду, т. к. считал недопустимым существование такой организации в Великобритании, с которой у СССР установлены дипломатические отношения и поддерживается экономическое сотрудничество.

**Выводы.** Несмотря на изначально антагонистическую позицию русской эмиграции к советскому правлению, Е.В. Саблин выразил в оценке дела Тафнелла-Скоропадского тезис, сближающий российских дипломатов в эмиграции и советскую власть, — недопустимость нанесения ущерба территориальной целостности СССР. К середине 1930-х гг. в широких слоях русской эмиграции появляется понимание, что вооруженный сепаратизм не является эффективным способом борьбы с уже укрепившейся советской властью. Как выразился Е.В. Саблин, «агитация в пользу создания за счет территории СССР нового независимого государства... представляется предприятием довольно трудно осуществимым и пока что наносящим лишь убытки карманам доверчивых англичан» [2].

**Ключевые слова:** российская эмиграция; территориальная целостность; Е.В. Саблин; П.П. Скоропадский; англо-советские отношения.

## Список литературы

1. Казнина О.А. Русские в Англии: из переписки Е.В. Саблина. Россия в США: Сборник статей. Материалы к истории русской политической эмиграции. Вып. 7 / под ред. А.В. Попова. Москва: Институт политического и военного анализа, 2001. С. 161–185.
2. Чему свидетели мы были... Переписка бывших царских дипломатов 1934-1940 гг. Сборник документов. Кн. 1. 1934-1937 гг. / сост. Ю.И. Стрижов, и др. Москва: Гея, 1998. С. 328–341.

### *Сведения об авторах:*

**Никита Алексеевич Мурзаков** — студент, группа ИФ-619И0о, исторический факультет; Самарский государственный социально-педагогический университет, Самара, Россия. E-mail: murzakov.nikita@sgsru.ru

**Олег Александрович Чернов** — научный руководитель автора, доктор исторических наук, профессор; Самарский государственный социально-педагогический университет, Самара, Россия. E-mail: chernov@pgsga.ru

# Куликовская битва: спорные вопросы историографии

И.О. Подлегаева, Е.П. Барина

Самарский национальный исследовательский университет имени академика С.П. Королева, Самара, Россия

**Обоснование.** Куликовская битва — это часть культурно-исторического наследия, одно из ключевых событий в создании русского единого централизованного государства, которое всегда привлекало и до сих пор привлекает внимание различных ученых, прежде всего, историков и литературоведов. Однако в процессе исследования этого события возникли его различные интерпретации и целый ряд проблемных вопросов, в которых необходимо разобраться.

**Цель** — изучение официальной теории места проведения сражения и выявление ряда спорных вопросов, которые противоречат сложившейся официальной историографии.

**Методы.** Сравнительно-сопоставительный анализ фактов, утверждений отечественных исследователей Куликовской битвы.

**Результаты.** Информация о Куликовской битве, которая уже твердо устоялась в официальной историографии, взята из наиболее позднего литературного древнерусского произведения «Сказание о Мамаевом побоище» XV века, которое также, не может являться достоверным [3]. История любого государства наряду с непреложными фактами содержит большое количество мифов, легенд и фальсификаций, что является неотъемлемой частью исторического повествования большого временного диапазона. Традиционная версия событий Куликовской битвы, несмотря на ее преобладание в историческом дискурсе, подвергается сомнению. Не умаляя историческое значение Куликовской битвы, исследователи ставят под сомнение ряд ее ключевых обстоятельств, прежде всего, место сражения и численность ее участников.

После 1980 г. разгорелись научные споры относительно географической локализации местности сражения. Велась споры о берегах, на которых могла произойти сама битва. Представители официальной традиционной версии полагали, что битва произошла на правом берегу реки Непрядвы [4, с. 4–9]. Сторонники альтернативной версии переносили битву на левый берег реки [5]. Однако все эти теории не были подкреплены доказательствами. Были проведены исследования в области палеоботаники обоих берегов, что помогло опровергнуть существующие версии. По результатам было выявлено, что на левом берегу был лес, в то время как на правом — лесостепь с открытой местностью лишь в 2–3 километра длиной и шириной в один километр, что выявляет нереальность размещения участников Мамаева побоища ни на одном предполагаемом берегу [2]. Часто в качестве подтверждения этой версии приводятся данные о практически полном отсутствии оружия и человеческих останков на Куликовом поле. Действительно, были найдены лишь нательные кресты и наконечники стрел, а крупные находки являются редкостью и чаще всего объясняются исследователями бегством армии противника. Однако Куликовская битва проходила лишь в течение одного дня. Вооружение в XIV веке было достаточно дорогим и поэтому не могло быть оставлено на месте сражения. К тому же на предполагаемом месте сражения в дальнейшем на протяжении нескольких столетий занимались пашенным земледелием. В таких условиях сохранение археологических памятников и останков павших воинов становилось просто невозможным.

Вторым сомнительным фактом Куликовской битвы является количество участников. Исследователи подвергают критике достоверность численности русских войск, приводимой летописцами. Ими упоминается от 100 тыс. до свыше 400 тыс. воинов. Тульские археологи минимизируют количество участников сражения до 40 тыс. [1, с. 77–81]. Российский историк И.Н. Данилевский полагает, что на поле боя сошлось порядка 35 тыс. воинов — около 15 тыс. со стороны Московского государства и около 20 тыс. со стороны Орды. С их точки зрения, официальному числу участников со стороны Руси нереально было расположиться на Куликовом поле, к тому же спрятать засадный полк. С этим мнением сложно согласиться, на наш взгляд, численность русского войска была аналогичной численности армии Мамаева, которую исследователи оценивают в количестве не менее 100–150 тыс. воинов, так как при меньшем количестве войско Орды не воевало [6].

**Выводы.** Историография Куликовской битвы насчитывает сотни работ. Показания разных времен и историков демонстрируют абсолютно разные утверждения. Ввиду недостатка информации и фактов, касающихся данного сражения, тяжело добраться до истины. Однако мы можем обратить внимание на некоторые неоспоримые детали, касающиеся размеров поля, нереальности «спрятать» засадный полк на местности с лесостепной природной зоной, что является стимулом к дальнейшему исследованию спорных моментов Куликовской битвы.

**Ключевые слова:** Куликовская битва; «Сказание о Мамаевом побоище»; место сражения; численность участников битвы; историография.

### Список литературы

1. Азбелев С.Н. Куликовская битва по летописным данным // Исторический формат. 2016. № 1. С. 73–109.
2. Александровский А.Л. Палеопочвенные исследования на Куликовом поле. Куликово поле: Материалы и исследования / под ред. А.К. Зайцева. Москва, 1990.
3. Греков И.Б. О первоначальном варианте Сказания о Мамаевом побоище // Советское славяноведение. 1970. № 6. С. 27–36.
4. Зайцев А.К., Фоломеев Б.А., Хотинский Н.А. Проблемы междисциплинарного изучения Куликова поля. Куликово поле: Материалы и исследования / под ред. А.К. Зайцева. Москва, 1990.
5. Кучкин В.А. Победа на Куликовом поле // Вопросы истории. 1980. № 8. С. 3–21.
6. Селезнев Ю.В. Стратегия и тактика Мамаевы: К вопросу о численности ордынских войск на Куликовом поле. Куликово поле: Вопросы историко-культурного наследия / под ред. А.Н. Наумова. Тула, 2000. С. 297–299.

### *Сведения об авторах:*

**Ирина Олеговна Подлегаева** — студентка, группа 5101-410305D, исторический факультет; Самарский национальный исследовательский университет имени академика С.П. Королева, Самара, Россия. E-mail: podlegaeva\_i@mail.ru

**Екатерина Петровна Барина** — научный руководитель автора, доктор исторических наук, профессор; Самарский национальный исследовательский университет имени академика С.П. Королева, Самара, Россия. E-mail: barinova.ep@ssau.ru



# Место и роль отрицания в бытии человека

А.А. Бичкина, В.А. Конев

Самарский национальный исследовательский университет имени академика С.П. Королева, Самара, Россия

**Обоснование.** Отрицание является объектом исследования различных дисциплин, каждая из которых рассматривает определенный аспект данного феномена. В рамках этого мы можем говорить об отрицании в осмыслении лингвистики, логики, психологии и философии.

Отрицание в первую очередь есть отрицательное суждение, наиболее ярко выражаемое в конструкциях с «нет», «не», «ни». Отрицание, по результатам исследований лингвистов, присутствует в каждом языке. Однако оно осмысливается не только как форма, но и как некий акт, который образует содержательное понимание данного феномена. В связи с этим отрицание часто имеет негативную коннотацию. Так, эпитет «отрицательный» характеризует поступки, эмоции, состояния, влияние как деструктивные.

Художественная литература и кинематограф часто показывают отрицательного персонажа, антагониста, которого синонимично можно назвать «злодеем». Но является ли отрицающий человек отрицательным?

**Цель** — определить место и роль отрицания в бытии человека, исходя из анализа проблемы негативной интерпретации данного феномена и попытки ее преодоления.

**Методы.** В работе применяется феноменологический метод.

**Результаты.** Сущность феномена отрицания была определена Жан-Полем Сартром в трактате «Бытие и ничто». Оно рассматривалось в контексте феномена ничто, являющегося в бытии-для-себя через ничтожение. Последнее и продуцирует отрицание, которое рассматривается как констатация акта ничтожения.

Главный тезис французского философа касательно отрицания заключается в следующем: «Для того, чтобы сказать "нет", необходимо постоянное присутствие небытия в нас и вне нас» [1, с. 50]. Следовательно, для понимания отрицания мы должны обратиться к опыту ничтожения ничто. Что включает в себя этот опыт? Основываясь на примерах Сартра, мы можем видеть среди них потерю, отсутствие, разрушение, нехватку, исчезновение, которые не только отражают вторжение небытия в бытие, но и передают специфику сознания человека, бытийствующего посредством небытия. Данные проявления ничто, которые образно и эмоционально окрашены, человек находит не только в окружающем мире и других, но и в самом себе, заявляя, например, о потере или отсутствии смысла, крушении надежд, говоря о саморазрушении, о внутренней пустоте. Обнаружение подобных категорий переживается как тяжелый и болезненный опыт. Спектр этих негативных переживаний неосознанно закрепился за отсылающим нас к ничтожению отрицанием, что объясняет его негативное восприятие, попытка избегания которого представляет собой бегство от ничто.

Однако опыт ничтожения может быть рассмотрен шире просто негативного влияния. Переживая подобные экзистенциальные состояния, человек пытается все же их преодолеть. Начиная разговор о связи ничто и отрицания, Сартр указывает, что отрицание, а за ним и ничтожение, ведущее нас к ничто, имплицитно заложено в потенциальном ответе на какой-либо вопрос, то есть без вероятности отрицательного ответа не было бы и самого вопроса. Данный тезис можно расширить и на бытие человека в целом, где столкновение с Ничто продуцирует поиск и творчество (если можно что-то уничтожить, значит, можно что-то создать).

Однако отрицание выступает не только как точка отсчета. Оно поддерживает уже найденное, отделяет его от другого, позволяя человеку утвердить себя.

**Выводы.** Отрицание является важной составляющей человеческого бытия, отражая его специфическое проявление, связанное с ничтожением ничто. Возможность отрицания раскрывает бытие человека как свободное, конституируемое посредством совершения выбора.

**Ключевые слова:** феномен отрицания; отрицательность; ничто; ничтожение; человеческое бытие.

### Список литературы

1. Сартр Ж.-П. Бытие и ничто / пер с фр. В.И. Колядко. Москва: Республика, 2000. 638 с.

*Сведения об авторах:*

**Алина Александровна Бичкина** — студентка, социологический факультет, группа 5101-470401D; Самарский национальный исследовательский университет имени академика С.П. Королева, Самара, Россия. E-mail: Bichkina.99@mail.ru

**Владимир Александрович Конев** — научный руководитель автора, профессор, доктор философских наук, заслуженный деятель науки РФ.

# Антропологические модели человека в этике заботы

А.В. Лабазин

Самарский национальный исследовательский университет имени академика С.П. Королева, Самара, Россия

**Обоснование.** Понимая любую этику как систему понятий, ценностей и использующих их нарративов, с помощью которой субъект получает возможность принимать моральные решения и выносить моральные суждения о своих и чужих поступках, мы полагаем, что каждая этика предлагает нам также и некие антропологические модели человека.

**Цель** — исследовать антропологические модели человека, сформулированные в рамках этики заботы — моральной теории, исходящей из фундаментальности опыта заботы в жизни каждого человека и концептуализирующей заботу как наивысшую ценность и практическую деятельность.

**Методы.** Антропологический анализ некоторых моральных теорий, изложенных в работах по этике заботы.

**Результаты.** Мы начнем с анализа антропологической модели *Человека понимающего* из философии Айрис Мердок. Начинает она со взгляда на человека как существо автономное, не имеющее заранее заданного извне предназначения, а поэтому — преследующее только свои личные интересы. Более того, самость, в которой живет наше Я, характеризуется как «страна иллюзий», которые закрывают нас от реальности. Выход из этого «естественного» состояния человека находится в морали: отказе от своего эгоизма и выходе к реальности, как она есть. В этом нам помогает внимание. Для Мердок мораль начинается задолго до любого поступка и решения о поступании. Наши эмоции, речь и прочие компоненты внутренней ментальной жизни и когнитивные функции сознания являются частью нашего морального бытия. Поэтому внимание — основная моральная способность человека, главной целью которой является *понимание* другого человека таким, как он есть: отдельной самостоятельной человеческой реальностью, на которую мы не можем проецировать свои фантазии и которая заслуживает нашего уважения и заботы [1, 2].

Элизабет Спелман вводит такую антропологическую модель, как *Человек чинящий*. Она отмечает, что сам человек и окружающий его материальный и социальный мир по своей природе недолговечен, склонен к расстраиванию, порче и даже разрушению. Поэтому одной из главных потребностей человека является забота об окружающем мире вещей и людей. *Починка* почти непрестанно требуется от нас и указывает на то, насколько глубоко мы погружены в отношения с вещами и другими людьми, насколько наше благополучие взаимозависит от благополучия других. Этика заботы подчеркивает хрупкость нашего мира [4].

Вирджиния Хельд выдвигает антропологическую модель *Человека заботящегося*. Ее главная идея заключается в том, что каждый человек — это реляционное существо, то есть состоящее во множестве взаимозависимых отношений с другими, и многие из этих отношений являются отношениями заботы. Заботятся о детях, о стариках, о больных и многих других. Осознание опыта *заботы* о нас и других делает нас моральными субъектами, чьи идентичности конструируются через нарративы, которые производит окружающее нас общество. Однако каждый человек способен создавать свои контр-истории, производить переоценку ценностей и идеалов, выбирать новые жизненные пути. Получается, что автономия человека — это не его предзаданное качество, а навык, получаемый из социальной практики. Находясь в многочисленных отношениях, человек должен постоянно проводить их оценку и стремиться улучшать их, используя не только заботу, но и также уважение к другим людям. Необходимо осознавать взаимозависимость между людьми и возвращать друг в друге на практике доверие, взаимность заботы и уважение к автономности себя и других [3].

**Выводы.** Человек является реляционным и взаимозависимым существом, которому нужна этика, чтобы выстраивать более гармоничные отношения с другими людьми, осознавая хрупкость этого мира и ценность внимания к Другому и его автономности. Этика заботы призвана помочь нам в этом.

**Ключевые слова:** этика заботы; автономность человека; моральный субъект; антропология; феминистская философия.

### Список литературы

1. Мердок А. Суверенность блага // Логос. 2008. № 1. С. 117–137.
2. Blum L. Iris Murdoch. The Stanford encyclopedia of philosophy / ed. by E.N. Zalta, U. Nodelman, C. Allen, et al. Доступ по: <https://plato.stanford.edu/archives/win2022/entries/murdoch>
3. Held V. The ethics of care: Personal, political, and global. New York: Oxford University Press, 2006. DOI: 10.1093/0195180992.001.0001
4. Spelman E.V. The household as repair shop. Setting the moral compass: essays by women philosophers / ed. by C. Calhoun. New York: Oxford University Press, 2004.

### *Сведения об авторе:*

**Александр Владимирович Лабазин** — магистрант, группа 5201-470401D, социологический факультет; Самарский национальный исследовательский университет имени академика С.П. Королева, Самара, Россия. E-mail: alexlab013@gmail.com

# К вопросу об агональной демократии: ответ Ш. Муфф

В.М. Николаева, А.С. Костомаров

Самарский национальный исследовательский университет имени академика С.П. Королева, Самара, Россия

**Обоснование.** В современном западном мире демократия считается наиболее оптимальной формой государственного устройства, однако споры по поводу того, как именно должна быть организована демократия не угасают. Какова роль государства в демократическом обществе? Какие функции оно должно выполнять? Каким образом должно осуществляться взаимодействие между гражданами этого государства и властью? Этими и многими другими вопросами озадачена и политическая философия. Многие авторы предлагали свой взгляд на устройство демократического общества: либеральная демократия, агрегативная модель, делиберативная, агонистическая и многие другие. Постоянный поиск наиболее подходящей модели демократии, пересмотр взаимоотношений между сторонами в процессе возникновения конфликтных ситуаций, интерес к способам формирования политической идентичности в демократическом обществе — все это формирует актуальность, привлекает внимание к углубленному изучению различных моделей демократии.

**Цель** — рассмотреть принципы и структуру организации агональной демократии в работах Ш. Муфф.

**Методы.** В исследовании через критику делиберативной модели, основными представителями которой являются Д. Ролз и Ю. Хабермас, выявляются основные принципы и идеи, которые лежат в основе агональной модели демократического государства. Природа политического в работах Ш. Муфф раскрывается через идею полемоса, которая предполагает, что социальная жизнь требует дискуссий и агонистического плюрализма. Согласно идеям агональной демократии Ш. Муфф, невозможно построение такой конфигурации демократического общества, которая привела бы к утверждению рационального консенсуса и ликвидации имеющихся в обществе различий и противоречий. Демократическое устройство предполагает перевод какого-либо конфликта, антагонизма в пределы агональной дискуссии между противоборствующими и конфликтующими сторонами. Через критику концепции политического К. Шмитта в исследовании дается новое понимание политики и политического. Политическое сопряжено с полемосом и агонистическим плюрализмом, в то время как политика является следствием политического и связана с набором социальных практик, направленных на поддержание порядка в обществе. В результате исследования агональной модели демократии, предлагаемой Ш. Муфф, были описаны основные ее предложения, а также представлен ряд проблемных критических вопросов, которые могут послужить отправной точкой для новых, более эффективных и продуктивных форм взаимодействия в демократическом обществе.

**Результаты.** Изучены природа и специфика политического в концепции Ш. Муфф, рассмотрены критические позиции в отношении теории.

**Выводы.** Таким образом, главным вызовом для Муфф является не допущение развития антагонизмов до состояния «друг-враг», а поиск иного способа взаимодействия, заключающего в предложенной ею модели агонистической демократии, которая должна быть достигнута путем перехода антагонизма к агонизму посредством установления таких институтов, в рамках которых потенциальный антагонизм получил бы агонистическое воплощение. Основная идея предложенной модели демократии заключается в альтернативном взаимодействии сторон, поиске иного способа восприятия участника конфликта и ведения диалога.

**Ключевые слова:** модели демократии; критика; агонистическая демократия; понятие политического; политическая идентичность; политический плюрализм; конфликт.

## Список литературы

1. Слободяник Н.Б. Конструирование идентичности в политическом дискурсе: к вопросу о роли социального антагонизма (о концепции политического дискурса Лаклау и Муфф) // Политическая лингвистика. 2007. № 2. С. 60–67.
2. Муфф Ш. К агонистической модели демократии // Логос. 2004. № 2. С. 194.
3. Фомин К.В. Модели политической идентификации (Ч. Тейлор, Э. Лакло, Ш. Муфф) // Вестник Северного (Арктического) федерального университета. Серия Гуманитарные и социальные науки. 2017. № 2. С. 90–98. DOI: 10.17238/issn2227-6564.2017.2.90

*Сведения об авторах:*

**Варвара Михайловна Николаева** — студентка, группа 5301-410305D, исторический факультет; Самарский национальный исследовательский университет имени академика С.П. Королева, Самара, Россия. E-mail: nikolaevaria@icloud.com

**Артур Сергеевич Костомаров** — научный руководитель, кандидат философских наук, доцент; Самарский национальный исследовательский университет имени академика С.П. Королева, Самара, Россия. E-mail: arthur\_boyard@mail.ru

# Мужское и женское в психоанализе Ж. Лакана

А.А. Степанова, А.С. Костомаров

Самарский национальный исследовательский университет имени академика С.П. Королева, Самара, Россия

**Обоснование.** В современной культуре гендерные проблемы входят в число самых обсуждаемых и значимых. Во второй половине XX века мы можем наблюдать в обществе значительные изменения: преобразование института семьи и брака, трансформацию гендерных практик, появление подвижности мужских и женских социальных ролей. Подобного рода перемены вызывают постоянные споры о том, какое воздействие они оказывают на общество и на трансформацию ценностных установок. Обращение к пониманию природы мужского и женского в психоанализе Ж. Лакана способно не только ответить на вопрос о гендерном равенстве, но открыть новую возможность понимания человеком самого себя.

**Цель** — опираясь на психоанализ Ж. Лакана, определить специфику мужского и женского желания, а также формы его репрезентации в культуре.

**Методы.** Для выполнения поставленной цели проанализируем литературные данные [1–6]. В ходе анализа выявим, в чем, по мнению Ж. Лакана, заключается особенность женского и мужского начал, а также сравним их.

**Результаты.** В исследовании показано, что психоаналитическая традиция указывает на главенствующее место Отца в истории западноевропейской культуры, что подтверждает факт доминирования мужского начала над женским, благодаря чему на уровне научного обсуждения продолжается функционирование фаллических структур. В психоанализе З. Фрейда мужское начало определяется через страх кастрации. По мнению Ж. Лакана мужское через наслаждение ищет постоянного подтверждения в собственном существовании. Таким образом, мужское начало как бы оттягивает событие кастрации. Так, можно сделать вывод о том, что в психоанализе З. Фрейда и Ж. Лакана мужское начало представляется через страх кастрации, что заставляет мужчину актуализировать наслаждение и таким образом убеждаться в собственном существовании. По мнению З. Фрейда и Ж. Лакана, мужское всегда можно расценивать как «позитивное» начало, которое выражается в «позитивной» сексуальной энергии, а женское начало формулируется как «влечение к смерти», то есть негативное и разрушающее. Насколько мужское определяет себя через женское и посредством него как «не-женское», настолько женское обнаруживает себя на пределе мужского определения только как женское. Для женщины фаллос безразличен, в фаллической функции она не-вся. В силу того, что женское начало не вписывается в фаллическое и остается более таинственным, чем мужское, Лакан сравнивает женское наслаждение с религиозным экстазом. Мужское же наслаждение исчерпывается фаллическим, для субъекта в мужской позиции закон кастрации подчиняет его наслаждение целиком, тогда как женское наслаждение этим не исчерпывается. В современном мире предпочтение отдается воображаемому фаллосу, что выражается, по мнению Ж. Лакана, в вымышленной функции престижа и власти, следовании фантазму о наслаждении.

**Выводы.** В ходе анализа выявлено, что мужское начало связано с господством и руководством, важную роль для него (мужского начала) играет именно фаллическая функция. Женское начало полностью противоположно мужскому, оно противостоит ему. Женское начало выражается в становлении и в стремлении к универсальному.

**Ключевые слова:** психоанализ; женское начало; мужское начало; фаллическое; фантазм.

## Список литературы

1. Лакан Ж. Семинары. Книга 20. Еще. 1972–1973 / под ред. Ж.-А. Миллера. Москва: Гнозис/Логос, 2011. 176 с.
2. Мазин В.А. Введение в Лакана. Москва: Прагматика культуры, 2004. С. 128–134; С. 177–183.
3. Соколова О.В. «Мужское-женское»: генезис дискурса // Вестник Удмуртского университета. 2009. № 1. С. 117–119.
4. Юран А. О природе женского. Ориентиры в подходе к темному континенту. Санкт-Петербург, 2011.

5. Аристархова И.Л. Концепция женской идентичности в современном французском психоанализе: автореф. дис. ... канд. соц. наук. Москва: Издательство Института социологии РАН, 1998. С. 5–24.
6. Лакан Ж. Значение фаллоса. Инстанция буквы, или Судьба разума после Фрейда. Москва: Русское феноменологическое общество, Логос, 1997.

---

*Сведения об авторах:*

**Алина Александровна Степанова** — студентка, группа 5301-420304D, факультет филологии и журналистики; Самарский национальный исследовательский университет имени академика С.П. Королева, Самара, Россия. E-mail: stepalina888@gmail.com

**Артур Сергеевич Костомаров** — научный руководитель, кандидат философских наук, доцент кафедры философии; Самарский национальный исследовательский университет имени академика С.П. Королева, Самара, Россия. E-mail: arthur\_boyard@mail.ru



# Творчество и проблема телесной выразительности

М.Н. Усачева

Самарский государственный институт культуры, Самара, Россия

**Обоснование.** Проблема творчества как источника и силы, вдохновляющей автора на создание нового в культуре, — ситуация, которая издавна находится на пределе и границе открытости-закрытости, вечная и сокровенная тайна и в своей метафизической сущности непременно приглашает к диалогу. Одно из сущностных свойств культуры — создание нового, творчество форм. Прецедентом, т. е. импульсом к началу разговора о творчестве, служит, в нашем случае, опыт от соприкосновения с мистической силой искусства, его невербальным потенциалом, характером его бытийного присутствия и художественного развития в современной культуре, в частности в хореографии.

**Цель** — показать проективные возможности искусства созидать реальность, отринув привычные демонстрационные его функции в культуре, на примере хореографического искусства.

**Методы.** Методология историко-теоретической ретроспекции позволит исследовать вопрос, изучив историко-философские источники, и определиться с кругом экспертов. Экзистенциальный метод решит вопрос с проблемой описания невербального, воспринятого через экзистенциалы переживания.

**Результаты.** Согласно Мишелю Фуко, «телесная выразительность — это технологическая способность эстетически мыслить свое тело так, что отдельные образы, позы, жесты, фигуры — суть знаки интенсивности, а не репрезентация реальности, трансцендентная телу» [1, с. 103]. Тем самым, мы понимаем из вышесказанного, что и тело может стать потенциальным выразителем формы в аристотелевском смысле, демонстрируя через сконструированные позы, жесты и пр. авторскую идею, смысл. В современном танце телесная выразительность утрачивает свою каноничность высказывания, намеренно разрушая классические правила объективации, демонстрации значений.

Искусство не соизмеряется с реальностью, не имитирует ее через воссоздаваемый образ, а, напротив, создает прецедент или так часто встречающийся в искусстве формат перформанс. Это — сингулярность, неповторимое, исключение из правил, не изображение, а конструирование новой реальности, которой «научает» искусство.

Если рассмотреть саму специфику телесной выразительности как таковую, то еще Ницше замечал, что «тело есть идея более поразительная, чем "старая" душа» [2, с. 306]. В проявленной телесной экспрессивности могут пересекаться идея, музыка, форма и процессуальность как соединение разноколейного в едином. В теоретических исследованиях давно сложилась традиция осмысливать невербальные искусства по аналогии с вербальными и применять такие выражения, как «язык тела», «язык жестов» «музыкальный язык» и т. д. Насколько это правильно — это большой вопрос и дискуссия. Но несомненным остается то, что значимость высказывания искусства и смысловая интенция телесной выразительности присутствует непременно, формируя скрытый язык и тело [4, с. 366]. А Мерло-Понти в пандан писал, что тело, как невербальное высказывание указывает и «говорит» [5, с. 4].

**Выводы.** Таким образом, проблема телесной выразительности проходит, с одной стороны, через аналитику специфики ее представленности в современном культурном пространстве, характеризующемся общими постмодернистскими чертами (множественность, открытость, вариационность, мозаичность, отсутствие четких границ и канонов, минимализм выразительных средств). С другой стороны, проблема выразительности, а значит способ высказывания, укоренен в вопросе онтологии искусства, смене его функциональных задач: не изображать, а создавать, проектировать смысл.

**Ключевые слова:** телесная выразительность; искусство; хореография; творчество; невербальное.

## Список литературы

1. Беспалов О.В. Символическое и дословное в искусстве XX века. Москва: Памятники исторической мысли, 2010. 237 с.
2. Ницше Ф. Воля к власти: опыт переоценки всех ценностей. Ницше Ф. Избранные сочинения: в 3 т. Т. 1. Москва: REFL-book, 1994.
3. Новейший философский словарь. Постмодернизм / под ред. А.А. Грицанова. Мн.: Современный литератор, 2007. 402 с.

4. Делез Ж. Классовски, или тела-язык. Делез Ж. Логика смысла. Фуко М. *Theatrum philosophicum*. Москва: Раритет; Екатеринбург: Деловая книга, 1998. С. 366.
5. Мерло-Понти М. Тело как выражение — и речь (гл. из книги «Феноменология восприятия»). *Онтология. Эстетика. Религиозная философия* / под ред. Г.И. Беневича. Санкт-Петербург, 1993.

*Сведения об авторе:*

**Мария Николаевна Усачева** — студентка, группа РНХ-221, факультет современного искусства и художественных коммуникаций; Самарский государственный институт культуры, Самара, Россия. E-mail: usacevamaría@gmail.ru

## Анализ образа России, США, Украины, Китая, Германии в сознании российских студентов

Э.Б. Куприянычева, Е.В. Кандалинцева, Е.В. Терентьева

Самарский национальный исследовательский университет имени академика С.П. Королева, Самара, Россия

**Обоснование.** В данное время окружающий нас мир очень нестабилен и практически всегда изменяется. Наше государство стремится обезопасить наше существование внутри страны и оказать всяческую поддержку во всех сферах жизнедеятельности. Те или иные действия привлекают повышенное внимание общества к определенным странам, за счет чего часто меняется образ страны в глазах окружающих людей. Именно поэтому важно понимание созданного страной образа в сознании общества [2]. Работа с образом государства способствует пониманию того, как его воспринимает население, что может указать на определенные проблемы, нуждающиеся во внимании.

**Цель** — выявление составляющих образа государства и изучение особенностей образов России, США, Украины, Китая и Германии.

**Методы.** Изучение имеющегося в доступе материала. Далее по итогам рассмотрения материалов формируются общие полученные вводные данные по выделенным факторам [1–5]. Вводные данные необходимы для сравнения полученных результатов. Исходя из совокупности источников мы имеем стартовые данные о мнении молодых людей на различные вопросы, непосредственно затрагивающие факторы влияния на образ государства.

**Результаты.** Рассмотрены на примере уже существующих работ и выявлены факторы, влияющие на создание образа государства, которым являются:

- государственная власть;
- личностные характеристики главы страны;
- характерные черты граждан государства;
- благосостояние граждан государства;
- положение страны на политической арене;
- положительные и негативные стороны жизни в определенной стране.

Следующим этапом исследования стал опрос, проведенный среди студентов Самарского университета. В ходе которого было опрошено 67 студентов. Полученные ответы достаточно разнообразны, что указывает на серьезность отношения студентов к данному вопросу.

Полученные результаты возможно представить в виде анализов полученных ответов.

На данный момент молодые люди высказывают любовь к России, отмечают величие, но также указывают на существование проблем. Большинство ответов являются положительными.

Рассматривая отношение студентов к США, можно отметить тенденцию улучшения мнений, но и в то же время увеличение нейтральных высказываний.

Украина жителями России воспринималась преимущественно либо нейтрально — как соседствующее государство, либо откровенно враждебно.

Общее отношение к Китаю осталось достаточно теплым — больше людей относится к Китаю хорошо, и нет однозначно негативных отзывов, хотя, как и в 2021 году, есть респонденты, которые одновременно уважают, но опасаются, как экономического и политического конкурента России.

Общее отношение к Германии у молодежи значительно лучше, чем ранее: в настоящее время практически никто из опрошенных не настроен к этому государству враждебно, хотя по большей части множество культурных и общественных аспектов жизни в Германии не привлекает наших соотечественников.

**Выводы.** Во-первых, российская молодежь достаточно слабо интересуется другими странами и их состоянием, если это не влияет лично на нее и не вносит глобальные изменения в ситуацию в мире.

Так, студенты имеют цельное представление о США, как о главном сопернике России на мировой арене, и Украине, в связи с проведением специальной военной операции. Но в то же время о Германии и Китае большинство молодых людей могут сказать крайне мало.

Также стоит отметить, что за внутренней политикой России молодежь, напротив, следит крайне увлеченно. Современные студенты отличаются активной гражданской позицией: они называют множество недостатков жизни в России, но признают любовь к своей стране и готовность их исправлять.

Наконец, можно сказать, что общественное мнение в России крайне стабильно и меняется только в случае больших потрясений. Наиболее яркое подтверждение этого мы видим при анализе образа России и Украины: внешняя военная угроза сплотила россиян, что можно видеть по увеличению патриотических настроений, а также резко ухудшила отношение к Украине. Большинство же мнений об остальных странах остались прежними, что еще раз показывает консервативность российского мышления.

**Ключевые слова:** образ страны; Россия; Китай; Украина; США; Германия; политическое восприятие; российские студенты; массовое политическое сознание.

### Список литературы

1. Кошелева А.Н., Проект Ю.Л., Хороших В.В. Представления современной студенческой молодежи о российской действительности // Психология человека в образовании. 2022. Т. 4, № 2. С. 154–164. DOI: 10.33910/2686-9527-2022-4-2-154-163
2. Марин Е.Б. Образы представителей России и США у российской молодежи // Вестник Кемеровского государственного университета. 2019. Т. 21, № 1. С. 101–111.
3. Марин Е.Б., Калита В.В. Образы представителей США и Китая у студенческой молодежи Владивостока // Вестник Кемеровского государственного университета. 2020. Т. 22, № 1. С. 163–174.
4. Амеленков А.А., Викулина М.А., Ускова Т.В. Концептуализация образа власти: анализ результатов ассоциативного эксперимента // Вестник МГЛУ. Гуманитарные науки. 2020. № 10. С. 839.
5. Шестопад Е.Б. «Они» и «мы»: восприятие своей и других стран российскими гражданами // Общественные науки и современность. 2021. № 2. С. 90–102.

### *Сведения об авторах:*

**Елизавета Валерьевна Кандалинцева** — студентка группы 1407-240501D, институт авиационной и ракетно-космической техники; Самарский университет. Самара, Россия. E-mail: kandalintseva.el@mail.ru

**Екатерина Владимировна Терентьева** — студентка группы 1407-240501D, институт авиационной и ракетно-космической техники; Самарский университет, Самара, Россия. E-mail: Terka2502@yandex.ru

**Элла Борисовна Куприянычева** — научный руководитель авторов, кандидат философских наук, доцент; Самарский университет, Самара, Россия. E-mail: ella5@mail.ru

# Исследование стратегии ведения аккаунта политического лидера (на примере профилей глав субъектов Российской Федерации в социальной сети «ВКонтакте»)

М.С. Прокаев, О.Г. Мальцева

Самарский государственный аграрный университет, п.г.т. Усть-Кинельский, Россия

**Обоснование.** В контексте развития цифровых средств коммуникаций взаимодействие власти с электоратом претерпевает изменения, заключающиеся в переносе диалога в интернет-пространство, а именно в социальные сети [1]. С недавних пор на законодательном уровне для региональных чиновников была закреплена деятельность по увеличению доверия к власти. Одним из ключевых моментов в рамках данной деятельности является создание и развитие системы «Инцидент менеджмент», направленной на мониторинг мнений и пожеланий граждан. Таким образом, возникает необходимость исследовать, как представители региональных органов власти используют социальные сети для взаимодействия с обществом и как данная деятельность влияет на уровень доверия граждан.

**Цель** — проанализировать стратегии ведения аккаунтов политического лидера (на примере профилей глав субъектов Российской Федерации в социальной сети «ВКонтакте»).

**Методы.** На основе открытых данных произведен анализ активности глав субъектов Российской Федерации в социальных сетях. Выбор политических лидеров для анализа сделан на основе рейтинга, представленного Центром политического анализа и социальных исследований совместно с Центром общественно-политических проектов в ноябре 2021 года.

Достойные результаты по активности в социальных медиа согласно данному рейтингу занимают Д. Артюхов (Ямало-Ненецкий АО) и Д. Азаров (Самарская область) [2].

Для анализа выбрана популярная среди российских пользователей социальная сеть «ВКонтакте». Согласно данным авторитетной российской компании медиаисследований Mediascope, в марте 2023 года месячный охват целевой аудитории (люди старше 12+) в социальной сети «ВКонтакте» составил 86 873,5 тысяч человек [3].

В работе были использованы возможности сервиса глубокой аналитики аккаунтов социальных сетей LiveDune. В базе данных сервиса содержится порядка 150 млн аккаунтов различных социальных сетей, информация о которых постоянно обновляется в фоновом режиме. Также среди жителей Самарской области двух возрастных категорий (18–25 лет, 40–55 лет) был проведен блиц-опрос по отношению к деятельности губернатора Д. Азарова в социальной сети «ВКонтакте».



Рис. 1. Анализ аккаунта Д. Азарова



Рис. 2. Анализ аккаунта Д. Артюхова

**Результаты.** Данные, полученные при анализе аккаунтов политических лидеров, представлены на рисунках 1 и 2. Отмечен половозрастной состав, профессиональный состав аудитории, образование и др. На сегодняшний день политический лидер, губернатор Самарской области владеет одним из самых развитых и наполненных аккаунтов среди коллег. Положительными сторонами его аккаунта являются: постоянная связь с общественностью, контроль ситуации на своей странице в социальной сети, регулярные ответы на вопросы подписчиков; связка активности губернатора с решением задач, поставленных Президентом России; освещение в публикациях в социальных сетях вопросов, с которыми жители Самарской области обращались на прямой линии к Президенту РФ; значительная часть публикаций сделана в ходе личного общения губернатора с гражданами во время поездок по региону; публикация интересного контента о Самарской области. Губернатор Ямало-Ненецкого автономного округа Д. Артюхов также проявляет активную жизненную позицию в своем регионе. Выделим положительные стороны ведения его аккаунта: широкое использование фактов и цифр в публикациях; связка активности губернатора с решением задач, поставленных Президентом России; регулярное использование формата прямых линий с жителями ЯНАО в социальных сетях; значительная часть публикаций сделана в ходе личного общения губернатора с гражданами во время объезда региона (проект «Честный маршрут»).

**Выводы.** Подводя итоги проведенного исследования, можно отметить следующее, социальные сети позволяют значительно сократить «дистанцию» между обществом и властью, снять социальную напряженность по острым вопросам, напротив, игнорирование региональными властями этого инструмента коммуникации приводит к росту недовольства граждан, снижению рейтинга доверия к власти в целом. Социальные сети могут являться важным инструментом оценки эффективности деятельности представителей региональной власти.

**Ключевые слова:** социальные сети; аккаунт; рейтинг доверия; ВКонтакте.

### Список литературы

1. Зимова Н.С., Фомин Е.В., Смагина А.А. Социальные сети как новый канал взаимодействия общества и власти // Научный результат. Социология и управление. 2020. Т. 6, № 2. С. 159–171. DOI: 10.18413/2408-9338-2020-6-2-0-11
2. centerforpoliticsanalysis.ru [Электронный ресурс]. Политологи представили рейтинг эффективности использования губернаторами соцсетей [дата обращения: 08.05.2023]. Доступ по: <https://centerforpoliticsanalysis.ru/news/read/id/politologi-predstavili-rejting-effektivnosti-ispolzovaniya-gubernatorami-sotssetej>
3. mediascope.net [Электронный ресурс]. Интернет. Регион: Россия 0+ Год/Месяц: Март 2023 г. Целевая аудитория: люди старше 12+ [дата обращения: 08.05.2023]. Доступ по: <https://mediascope.net/data/>

*Сведения об авторах:*

**Максим Сергеевич Прокаев** — студент, 2 группа 4 курса, инженерный факультет; Самарский государственный аграрный университет, п.г.т. Усть-Кинельский, Россия. E-mail: maksimks127@gmail.com

**Ольга Геннадьевна Мальцева** — научный руководитель, старший преподаватель; Самарский государственный аграрный университет, п.г.т. Усть-Кинельский, Россия. E-mail: nechaeva-og@mail.ru



# Энергетическая безопасность республики Корея: проблемы и перспективы развития

В.А. Москвичева, О.В. Пекарш

Самарский национальный исследовательский университет имени академика С.П. Королева, Самара, Россия

**Обоснование.** Одним из условий устойчивого развития государства является его энергетическая безопасность. Особая роль в становлении национальной энергетической безопасности отводится международным факторам (характеру развития международных отношений с поставщиками энергоресурсов, степени надежности зарубежных поставок энергоресурсов, разнообразию источников поставляемого сырья, политической стабильности стран-соседей, вопросам геополитики, степени вовлеченности государства в систему международных конвенций и организаций в сфере энергетики и энергетической безопасности, состоянию мирового энергетического рынка, глобальным проблемам экологии). Актуальность данной работы обусловлена возрастающей ролью Южной Кореи на мировом рынке и стремительным увеличением ее потребности в энергии на фоне мирового энергетического кризиса.

**Цель** — оценить влияние международных факторов на формирование энергетической безопасности Республики Корея.

**Методы.** В работе используется метод сравнительного анализа, с помощью которого оценивается, насколько значительно тот или иной международный фактор влияет на энергобезопасность Южной Кореи.

**Результаты.** Южная Корея в значительной степени зависит от импорта энергоресурсов и располагает разнообразной сетью международных поставщиков энергоносителей, включая такие страны, как Австралия, Саудовская Аравия, США, Объединенные Арабские Эмираты, Катар, Российская Федерация и др [1]. Существует риск нарушения энергетических поставок на территорию Южной Кореи из арабских государств ввиду политической нестабильности на Ближнем Востоке [2]. События 2022 года на международной арене привели к сокращению южнокорейского импорта российского ископаемого топлива [3]. Отсутствие прогресса по вопросу ядерного разоружения КНДР тормозит развитие энергетического партнерства двух Корей. Пандемия COVID-19 и вызванный ею глобальный экономический кризис привели к усилению колебаний цен на нефтепродукты — важной статьи экспорта Республики Корея [4]. Карантинные меры в Китае, крупном южнокорейском экономическом партнере, также отрицательно повлияли на ее экономический рост [5]. Глобальные изменения климата — еще одна проблема энергетической безопасности Южной Кореи, требующая особого внимания. Изменения температуры уже сегодня влияют на колебания спроса на энергоресурсы [6]. Южная Корея подписала ряд международных соглашений в области энергетики, включая, например: Договор к Энергетической хартии, Парижское соглашение, обязательства в области изменения климата и др. Республика Корея также активно участвует в международных организациях (Международное агентство по возобновляемым источникам энергии, Международное энергетическое агентство, G20, Глобальный институт зеленого роста и др.), признавая важность глобального сотрудничества и взаимной выгоды для достижения устойчивого развития энергетики. Страна движется к увеличению доли возобновляемых источников энергии в национальном энергобалансе, о чем свидетельствует десятый базовый энергетический план Южной Кореи, доработанный в январе 2023 года [7].

**Выводы.** Роль международных факторов в обеспечении энергетической безопасности Республики Корея является определяющей. Будучи страной с ограниченными внутренними энергетическими ресурсами, Южная Корея в значительной степени полагается на международное сотрудничество и торговлю для обеспечения своих энергетических потребностей. Зависимость страны от импортных источников энергии оказывает наибольшее влияние на формирование энергетической безопасности Республики Корея. В то же время международным фактором, оказывающим наименьшее воздействие на энергетическую безопасность Южной Кореи, являются глобальные усилия по переходу на возобновляемые источники энергии. Несмотря



на то, что Республика Корея поставила перед собой амбициозные цели в области возобновляемых энерго-ресурсов, на их реализацию потребуется еще достаточное количество времени и инвестиций. Ввиду этого глобальный переход на возобновляемые источники энергии окажет минимальное влияние на энергетическую безопасность Южной Кореи в краткосрочной перспективе.

**Ключевые слова:** энергетическая безопасность; международные факторы; Южная Корея; ископаемое топливо; возобновляемые источники энергии; геополитика; глобальное сотрудничество.

### Список литературы

1. kita.org [Электронный ресурс]. KITA.org [дата обращения: 20.03.2023]. Доступ по: [http://www.kita.org/kStat/byCom\\_AllCount.do](http://www.kita.org/kStat/byCom_AllCount.do)
2. news.un.org [Электронный ресурс]. ООН: ситуация в Йемене рискует окончательно выйти из-под контроля [дата обращения: 22.03.2023]. Доступ по: <https://news.un.org/ru/story/2022/02/1418332>
3. www.eastasiaforum.org [Электронный ресурс]. Russia and the US add to South Korea's economic challenges [дата обращения: 22.03.2023]. Доступ по: <https://www.eastasiaforum.org/2023/01/27/russia-and-the-us-add-to-south-koreas-economic-challenges/>
4. Рожнецова М.И. Энергетическое будущее Кореи за альтернативными источниками энергии // Корееведение в России: направление и развитие. 2022. Т. 3, № 3. С. 148–152.
5. investkorea.org [Электронный ресурс]. Park G. Economic Trends // Invest Korea. 2023. P. 3 [дата обращения: 24.03.2023]. Доступ по: [https://www.investkorea.org/upload/kotraexpress/2023/02/images/2302\\_full.pdf](https://www.investkorea.org/upload/kotraexpress/2023/02/images/2302_full.pdf)
6. www.iea.org [Электронный ресурс]. Korea climate resilience policy indicator [дата обращения: 25.03.2023]. Доступ по: <https://www.iea.org/articles/korea-climate-resilience-policy-indicator>
7. energytracker.asia [Электронный ресурс]. Tachev V. South Korea's energy mix and its 10th basic energy plan [дата обращения: 25.03.2023]. Доступ по: <https://energytracker.asia/south-koreas-energy-mix-and-its-10th-basic-energy-plan/>

### *Сведения об авторах:*

**Василиса Андреевна Москвичева** — студентка, группа 5101-410305D, исторический факультет; Самарский национальный исследовательский университет имени академика С.П. Королева, Самара, Россия. E-mail: [vas\\_lisa019@mail.ru](mailto:vas_lisa019@mail.ru)

**Ольга Валентиновна Пекарш** — научный руководитель, доцент; Самарский национальный исследовательский университет имени академика С.П. Королева, Самара, Россия. E-mail: [ovterechina@gmail.com](mailto:ovterechina@gmail.com)

## Дипломатические отношения Франции и Великобритании с Турцией в 1919–1923 гг.

Е.И. Муралев, С.Г. Малкин

Самарский государственный социально-педагогический университет, Самара, Россия

**Обоснование.** После Первой мировой войны франко-британские отношения стали приходить в упадок. Особую роль в этом сыграла Война за независимость Турции 1919–1923 гг., которая для европейских держав оказалась камнем преткновения, выявившим самые различные противоречия между Парижем и Лондоном, не менее серьезные, чем на европейской политической арене. В результате союзнические отношения оказались под угрозой. Различные подходы дипломатии Франции и Великобритании в отношении Турции позволяют выяснить, насколько решительны были европейские державы в своих интересах на Ближнем Востоке.

**Цель** — определить динамику и выявить внутреннюю логику отношений Франции и Великобритании с Турцией в 1919–1923 гг.

**Методы.** В работе используется сравнительно-аналитический метод, в ходе которого на основе достижений отечественной и зарубежной историографии заявленной проблемы были проанализированы документы МИД Великобритании и Франции.

**Результаты.** Изучение решения турецкого вопроса 1919–1923 гг. позволило проследить, к каким методам готовы были прибегнуть Париж и Лондон для достижения своих целей на Ближнем Востоке. Великобритания действовала через позицию силы, при этом не прибегая к использованию в боевых действиях армии и флота, в Лондоне такая позиция была направлена на расчленение Османской империи. Однако адмирал Кальтроп считал, что такая политика Лондона играет на руку только французам, но несмотря на это мнение британская политика оставалась антитурецкой.

К 1921 г. среди европейских держав стало проскальзывать мнение, что конфликт Греции и Турции слишком затянулся, а игнорирование правительства Мустафы Кемаля ни к чему не приведет. Британский комиссар в Константинополе Х. Румбольд в телеграмме министру иностранных дел Керзону писал, что Верховное национальное собрание Турции нужно признать хотя бы де-факто. Во Франции в это время правительство Бриана призывало союзников к достижению мира с Турцией. Лондон в свою очередь обвинял французам в поставках оружия туркам со складов в Константинополе. Как итог протурецких настроений в Париже — подписание Анкарского договора, по которому Франция признавала ВСНТ. К концу 1922 г. Великобритания оказалась на пороге полномасштабного конфликта с Турцией, для Франции ситуация развивалась по более благоприятному сценарию.

На Лозаннской конференции в 1923 г. обстановка изменилась коренным образом, причиной тому служили приоритеты Великобритании и Франции на конференции. Для Лондона было важно решить вопрос Проливов и Мосула, Париж намеревался решить финансово-экономические вопросы (долги, капитуляции и т. д.). Керзон решил выстроить игру в свою пользу, искусственно создав кризисную ситуацию. Январский проект мирного договора вызвал острую реакцию среди турецкого общества. Как подмечал министр иностранных дел Турции Исмет-паша, выставленные в договоре жесткие французские требования ставили Турцию в кабальное положение. В турецкой прессе стали нарастать антифранцузские настроения. 24 июля 1923 г. был подписан мирный договор, который для Турции и Великобритании стал дипломатической победой, Франция же стала чуть ли не главным врагом для Анкары, не без помощи Лондона.

**Выводы.** Обе державы прибегли к разной тактике воздействия на Турцию для достижения своих целей. Если Лондон действовал с позиции силы, хоть и руками Греции и, какое-то время, Франции, то Париж прибегнул к созданию дружественных отношений с Анкарой. В ходе Лозаннской конференции стороны поменялись местами (во всяком случае, в представлении их турецких контрагентов), благодаря дипломатическим усилиям Керзона. Такой подход держав оправдывал себя, но вызывал нарастание напряженности в Антанте, едва не приведя к разрыву союза.

**Ключевые слова:** Франция; Великобритания; Ближний Восток; Анкарский договор; Лозаннская конференция.

## Список литературы

1. Миллер А.Ф. Очерки новейшей истории Турции. Москва, Ленинград: Изд-во Академии наук СССР, 1948. 280 с.
2. Фомин А.М. «Военная тревога» на Ближнем Востоке в 1923 году: история забытого кризиса // Новая и Новейшая история. 2022. № 3. С. 151–171. DOI: 10.31857/S013038640017361-5
3. Фомин А.М. Война с продолжением. Великобритания и Франция в борьбе за «Османское наследство», 1918–1923. Москва: русский фонд содействия образованию и науке, 2010. 449 с.
4. Шамсутдинов А.М. Национально-освободительная борьба в Турции. 1918–1923 гг. Москва: Наука, 1966. 360 с.
5. Documents on British Foreign Policy, 1919–1939. Ser. 1. London: Her Majesty's Stationery Office, 1947. 969 p.

### *Сведения об авторах:*

**Егор Иванович Муралев** — студент, группа ИФ-619ИПо, исторический факультет; Самарский государственный социально-педагогический университет, Самара, Россия. E-mail: vettel20@mail.ru

**Станислав Геннадьевич Малкин** — научный руководитель, доктор исторических наук, профессор; Самарский государственный социально-педагогический университет, Самара, Россия. E-mail: s.g.malkin@mail.ru

## Вклад публичной дипломатии в освободительную войну Анголы

Т.А. Полешкина, А.А. Бельцер

Самарский национальный исследовательский университет имени академика С.П. Королева, Самара, Россия

**Обоснование.** Африканский континент продолжает играть важную для России роль на международной арене. Только за текущий год наши делегации посетили не одну страну Африканского континента. Актуальной является и публичная дипломатия. В современной международной ситуации мягкая сила по-прежнему остается одним из важнейших способов распространения своего влияния. Поэтому изучение первых примеров применения публичной дипломатии на сегодняшний день заслуживает внимания.

**Цель** — выявить вклад публичной дипломатии антиколониальных движений в борьбе Анголы за независимость.

**Методы.** Библиографический анализ источников и литературы, историко-генетический, хронологический.

**Результаты.** С XVI века Ангола была объектом португальской колониальной экспансии. Лишь спустя три с половиной столетия в государстве начали появляться освободительные движения, а в 1961 г. началась война за независимость. Эта борьба в Португалии имеет разные названия в зависимости от политических взглядов: «Заморская война», «Колониальная война» или «Африканская война». В бывших португальских колониях ее называют «Войной за независимость». Попытки привлечь внимание мирового сообщества к проблеме португальского колониализма и разоблачить Португалию предпринимались с начала 50-х годов. Особое место в этом процессе занимал Марио де Андраде, который внес большой литературный вклад в колониальную борьбу Анголы [2]. В 1956 году было создано Народное движение за освобождение Анголы (МПЛА) [3]. На формирование МПЛА повлияли несколько факторов. Одним из них является Великая Октябрьская социалистическая революция. По времени эти два события разделены десятилетиями. С первых дней существования МПЛА ее руководитель, А. Нето, был знаком с марксистско-ленинской теорией, которая имела значительное, если не решающее влияние как на создание организации, так и на ее программу. Другим фактором является победа над фашистской Германией [4]. Особое внимание руководство МПЛА уделяло международным связям. Налаживая отношения с теми или иными странами, МПЛА стремилось заручиться их материальной поддержкой, стремилось найти идейных союзников в своей антиколониальной борьбе, чтобы оказать давление на европейские державы, в частности на Португалию, и добиться признания своей независимости [1]. Первым важным международным событием для МПЛА стал пятый конгресс, состоявшийся в сентябре 1957 года в Киеве. Это был единственный конгресс, проводившийся за пределами Португалии. Особую роль сыграла «Декларация о предоставлении независимости колониальным странам и народам» от 14 декабря 1960 года. Инициатором данной идеи выступил СССР. В 1970 году в Риме прошла конференция в поддержку народов португальских колоний, на которой присутствовали представители 171 международной и национальной организации. Конференция не только позволила привлечь внимание европейских стран к проблеме колониализма, но также позволила лидерам движений за освобождение от колониальной зависимости (Агостиньо Нето, Амилкару Кабралу, Марселино) получить аудиенцию у Папы Римского [5]. В 1962–1963 годах МПЛА приняло участие в ряде важных международных конференций и еще больше укрепило братское сотрудничество с африканскими и социалистическими странами, получив от них значительную практическую помощь. В период борьбы Португалия сталкивалась с рядом проблем (эмбарго на поставки оружия и другие санкции), что вводилось международным сообществом. Страна теряла свою популярность на международной арене, ее дипломатические отношения с другими странами ухудшались. В ООН Португалия стала терять свою роль: режим *Estado Novo* ослабевал и не находил поддержки у союзников.

**Выводы.** Народное движение за освобождение Анголы вело активную внешнюю политику, в том числе и общественную дипломатию, продвигая свои идеи и интересы, заручаясь поддержкой других государств. За свободу Африки на международном уровне боролись и другие государства, как Африканского континента, так и других частей света. В частности, страны победительницы во Второй мировой войне оказывали

сильное давление на колониальные Империи, выступая за падение колониализма, предоставления независимости африканским народам. Таким образом, общественная дипломатия имела не меньшее значение для Анголы, чем открытые военные столкновения с португальскими войсками.

**Ключевые слова:** Ангола; Народное движение за освобождение Анголы; антиколониальная война; Португалия; СССР.

### Список литературы

1. Дженчакова О.А. история территориальных конфликтов в Анголе (на примере анклава Кабинда): дис. ... канд. ист. наук. Москва, 2021. 203 с.
2. Нажесткина О.И. № 282. Из дневника О.И.Нажесткина. Запись беседы с руководителем НСТА Л. Паскалем и Б. Домбеле 1.02.1963г. Россия и Африка. Документы и материалы 1961 — начало 1970-х / под ред. А.Б. Давидсона, О.И. Мазова. Москва: РОССПЭН, 2001.
3. portalus.ru [Электронный ресурс]. Некрасова Л. Юность поэзии Анголы и Мозамбика [дата обращения: 31.03.2023]. Доступ по: [https://portalus.ru/modules/shkola/rus\\_readme.php?subaction=showfull&id=1296215931&archive=003&start\\_from=&ucat=&](https://portalus.ru/modules/shkola/rus_readme.php?subaction=showfull&id=1296215931&archive=003&start_from=&ucat=&)
4. Титов В.Ф. Ангола: формирование марксистской мысли. Москва: Изд-во МГУ, 1985. С. 10.
5. Шубин В.Г. Горячая «холодная война»: Юг Африки (1960–1990 гг.) / под ред. А.Ю. Урнова. Москва: Языки славянских культур, 2013. 368 с.

### *Сведения об авторах:*

**Татьяна Александровна Полешкина** — студентка, группа 5101-410305D, исторический факультет; Самарский национальный исследовательский университет имени академика С.П. Королева, Самара, Россия. E-mail: [tanya-poleshkina@mail.ru](mailto:tanya-poleshkina@mail.ru),

**Александр Анатольевич Бельцер** — научный руководитель, кандидат исторических наук, доцент; Самарский национальный исследовательский университет имени академика С.П. Королева, Самара, Россия. E-mail: [belcer.aa@ssau.ru](mailto:belcer.aa@ssau.ru)

# Сотрудничество АСЕАН и России в сфере энергетики: потенциал и взаимные интересы

А.Д. Толстикова

Самарский национальный исследовательский университет имени академика С.П. Королева, Самара, Россия

**Обоснование.** Сейчас в России возрос интерес к Ассоциации стран Юго-Восточной Азии. В новой внешнеполитической концепции Российской Федерации от 2023 г. подчеркивается роль АСЕАН и цель России стать ведущим игроком на рынках АТР.

**Цель** — оценить потенциал и возможные взаимные интересы АСЕАН и России в сфере энергетики.

**Методы.** В ходе работы был использован сравнительно-аналитический метод, с помощью данных из открытых источников правительств АСЕАН и России, публикаций в новостных ресурсах энергетических агентств и всемирных онлайн сетях, касающихся данной тематики.

**Результаты.** Наиболее успешным можно считать сотрудничество между Россией и Вьетнамом в области энергетики, пример — «Вьетсовпетро». Вьетнам с интересом относится к проектам в атомной, гидроэнергетике.

В 2022 г. президент Индонезии во время визита в Москву подтвердил продолжение работы общего предприятия «Роснефть» и «Pertamina». В перспективе рассматривается возможность строительства плавающих нефтедобывающих платформ.

Что касается России и Малайзии, то компании в основном сотрудничают при добыче газа в Ираке, в качестве перспективы рассматривается совместная добыча в Арктике. Россия активизировала инвестиции в Мьянму, в том числе и в энергетический сектор. В атомной энергетике основа для дальнейшего расширения проектов была положена «Росатомом», который заключил соглашение с правительством Мьянмы в июле 2022 г.

Что касается Лаоса, то наиболее развитое сотрудничество с Россией представлено в гидроэнергетике. Отмечается, что не весь гидроэнергетический потенциал Лаоса используется. В прошлом году правительство государства заявило о намерении построить еще 246 гидрообъекта.

Однако не со всеми странами АСЕАН имеются примеры сотрудничества в энергетике. В отдельную категорию можно выделить такие страны, как Филиппины, Бруней, Таиланд, Камбоджа и Сингапур. Связи между местными компаниями и российскими партнерами сводятся к единичным или вообще отсутствуют. Важно не забывать, что, помимо положительных моментов, существует еще ряд преград не только в отрасли энергетики, но и в экономическом сотрудничестве. Существует напряженная ситуация с логистикой и транспортом. Также неопределенная ситуация с денежными переводами из АСЕАН в Россию.

**Выводы.** Безусловно, единого подхода для развития сотрудничества в области энергетики для стран АСЕАН не существует. Однако можно сделать вывод, что практически все государства Ассоциации открыты для взаимодействия. Вьетнам, Индонезия, Мьянма, Малайзия и Лаос уже имеют некоторый опыт в сотрудничестве, тогда как Филиппины, Бруней, Таиланд и Камбоджа только на первых этапах. Поэтому энергетика имеет огромный потенциал и выгодна для обеих сторон.

**Ключевые слова:** АСЕАН; энергетика; Россия; Азиатско-Тихоокеанский регион; Внешнеполитическая концепция; энергетический кризис.

## Список литературы

1. www.mid.ru [Электронный ресурс]. Концепция внешней политики Российской Федерации (утверждена Президентом России В.В. Путиным) от 31.03.2023 №229 [дата обращения 01.04.2023]. Доступ по: <https://www.mid.ru/ru/detail-material-page/1860586/>
2. valdaiclub.com [Электронный ресурс]. Колдунова Е. Россия — АСЕАН: пределы и возможности экономического партнерства [дата обращения 04.04. 2023]. Доступ по: <https://ru.valdaiclub.com/a/highlights/rossiya-asean-predely-i-vozmozhnosti/>
3. roscongress.org [Электронный ресурс]. Россия — АСЕАН [дата обращения 01.04.2023]. Доступ по: <https://roscongress.org/sessions/eef-2022-rossiya-asean/discussion/#>

4. asean.org [Электронный ресурс]. ASEAN statistic yearbook 2021 [дата обращения 11.03.2023]. Доступ по: [https://asean.org/wp-content/uploads/2021/12/ASYB\\_2021\\_All\\_Final.pdf](https://asean.org/wp-content/uploads/2021/12/ASYB_2021_All_Final.pdf)
5. asean.org [Электронный ресурс]. The official website of the ASEAN [дата обращения 11.03.2023]. Доступ по: <https://asean.org>

*Сведения об авторе:*

**Анастасия Дмитриевна Толстикова** — студентка, группа 5303-410305D, исторический факультет; Самарский национальный исследовательский университет имени академика С.П. Королева, Самара, Россия. E-mail: [asay.t.02@mail.ru](mailto:asay.t.02@mail.ru)



# Правовая культура предпринимательского сообщества современной России

А.Ю. Андрианова, И.А. Лунин

Самарский государственный экономический университет, Самара, Россия

**Обоснование.** В условиях прозрачности экономических отношений и их многообразия для каждого общества определяющим становится вопрос эффективного функционирования системы правового воспитания. Исходя из существующего предпринимательского права в России, правовую культуру хозяйствующих субъектов стоит определять как степень их профессионального правосознания и законопослушности, имеющую свое выражение в осуществлении экономической деятельности в полном соответствии с требованиями и нормами существующего законодательства. Генри Форд, американский промышленник середины XIX в. — середины XX в., считал: «Вполне естественно работать в сознании, что благосостояние добывается только честной работой». Таким образом, закрепляя практическим опытом своего предпринимательского труда закономерное единство величины получаемого дохода и законности его извлечения, что, в свою очередь, влияет на формирование правосознания предпринимателя. Стоит отметить, что на сегодняшний момент актуальным является вопрос отношения современной российской молодежи к праву, ведь оно выступает в качестве критерия эффективности правовой социализации представителей такой социально-демографической группы, которая является неотъемлемым звеном будущего предпринимательства. Среди наиболее актуальных проблем остается исследование особенностей формирования правовой культуры молодого поколения.

**Цель** — посредством проведения опросов анализировать ценностное отношение к праву молодежи, желающей делать или уже сделавшей первые шаги в сфере предпринимательства. А также определить качественную и количественную величину результативности реализуемых в стенах Самарского государственного экономического университета мероприятий, популяризирующих предпринимательство.

**Методы.** Были опрошены студенты 1–2 курсов Самарского государственного экономического университета.

**Результаты.** В первом опросе участвовали 105 человек. Ответы на вопросы, приведенные на диаграммах (рис. 1), позволили увидеть ту невидимую, находящуюся в правосознании студентов часть правовой культуры, которая выражается в правовой убежденности субъектов права. У большинства студентов (90,5 %) сформировалось не только позитивное, но и авторитетное отношение к праву. А еще большая часть опрошенных (95,2 %) считает необходимым для предпринимателя владеть правовыми знаниями.

Далее рассмотрим формирование предпринимательских компетенций, позволяющих студентам уже в стенах вуза апробировать первый опыт предпринимательства. Второй опрос прошли 74 человека.

Большинство респондентов информировано о проведении в стенах университета таких мероприятий, как бизнес-интенсивы, Центр компетенций, акселераторы, бизнес-инкубаторы (рис. 2). Однако



Рис. 1. Ценностное отношение современной молодежи к праву



Рис. 2. Популярность обучающих мероприятий по формированию предпринимательских компетенций среди студентов СГЭУ

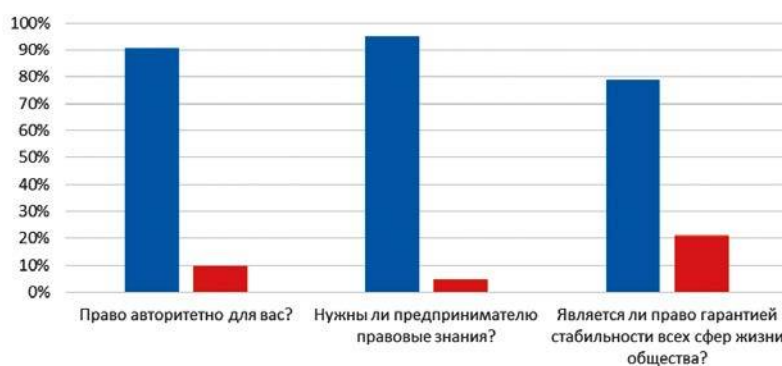

Рис. 3. Эффективность обучающих мероприятий по формированию предпринимательских компетенций среди студентов СГЭУ

возможностями, организованными СГЭУ, по собственному желанию никак не пользуются 35,1 % респондентов (рис. 2). Подавляющему большинству респондентов опыт участия в данных мероприятиях показался полезным (81,3 %), а для 73,4 % студентов выступил правовой социализацией (рис. 3).

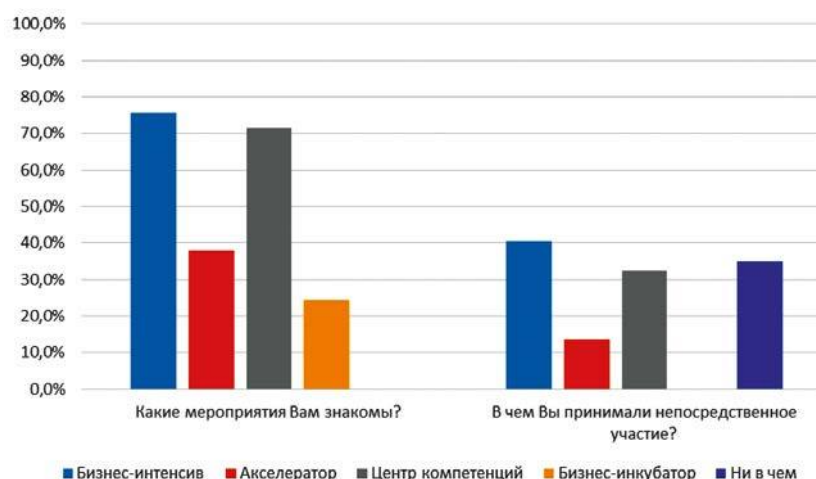
**Выводы.** 1. Высокий уровень правовой культуры современной молодежи, как будущих членов предпринимательского сообщества, является инструментом формирования благоприятной среды для развития предпринимательства в целом.

2. Молодое поколение в своем подавляющем большинстве осознает надобность моделирования и реализации процесса формирования правовой культуры предпринимательской деятельности. Кроме того, молодежь уделяет праву роль стабилизатора всех четырех сфер жизни общества.

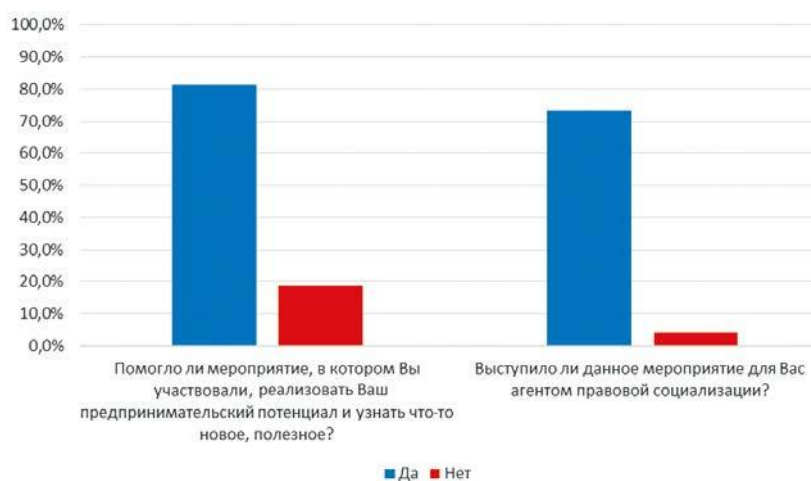
3. На сегодняшний день каждому студенту предоставляются возможности освоения правовых основ предпринимательской деятельности и формирования готовности к предпринимательскому труду в условиях рыночной экономики. Студенты СГЭУ информированы о большинстве обучающих мероприятий, такие как бизнес-интенсивы, акселераторы, бизнес-инкубаторы, Центр компетенций, и амбициозно участвуют в подобных проектах, хоть и в несколько меньшем своем количестве.

**Ключевые слова:** правовая культура; предпринимательское сообщество; правосознание современной молодежи; мероприятия по формированию предпринимательских компетенций; правовое воспитание.

*Сведения об авторах:*

**Анна Юрьевна Андрианова** — студентка, группа ЭУП022о1, институт экономики предприятий; Самарский государственный экономический университет, Самара, Россия. E-mail: andrianova.a@icloud.com

**Игорь Анатольевич Лунин** — научный руководитель, старший преподаватель кафедры экономической теории; Самарский государственный экономический университет, Самара, Россия. E-mail: LuninI.A@sseu.ru

# Кредитная политика российских коммерческих банков в современных условиях

А.А. Куликова, Е.С. Матерова

Самарский государственный экономический университет, Самара, Россия

**Обоснование.** В нынешней непростой экономической и политической ситуации: санкционная политика, инфляция, безработица, пандемия — изменяется рынок потребительского кредитования. В зависимости от того, насколько активно население пользуется кредитами, банки предлагают различные кредитные предложения. Новые способы кредитования, предлагаемые банками, способствуют привлечению наибольшего числа клиентов, что, в конечном итоге, свидетельствует о грамотной и четко сформулированной кредитной политике банка.

**Цель** — установить степень зависимости изменения кредитной политики коммерческих банков от изменений в экономике.

**Методы.** Для достижения цели в работе были проведены статистические исследования 5 популярных коммерческих банков РФ: ПАО «Сбербанк», ПАО «ВТБ», АО «Газпромбанк», АО «Альфа-Банк», ПАО «Совкомбанк» — для выбора оптимального банка для кредитования. Также методами статистического анализа установлена зависимость кредитной политики коммерческих банков от изменений в экономике страны за последние пять лет (в 2018–2022 гг.).

**Результаты.** На основании проведенного статистического анализа уровня кредитных ставок, предлагаемых банками населению за последние пять лет, установлено, что процентные ставки по потребительским кредитам для физических лиц в период с 2018 по 2021 год плавно снижались, а в 2022 г. резко повысились вслед за усугублением геополитической ситуации в стране (рис. 1). Данная тенденция была продиктована изменением ключевой ставки, установленной Центральным банком России. Наименьший процент по кредиту был предоставлен клиентам «Альфа-банка». Высокие процентные ставки «Совкомбанка» связаны с более рискованной кредитной политикой банка.

Полученные результаты подтверждаются динамикой изменения ключевой ставки в стране [1]. Самая низкая ключевая ставка (4,25 %) была зафиксирована в конце 2020 — начале 2021 года. Соответственно, ставки по кредитованию находились на уровне 13–14 % годовых для долгосрочных и 10–10,5 % годовых для краткосрочных кредитов. Самый высокий процент по ключевой ставке (20 %) был установлен на начале 2022 года. Соответственно, рост ставок по кредитам был зафиксирован на уровне 24–26 % годовых для долгосрочных и 14–15 % годовых для краткосрочных кредитов.



Рис. 1. Процентные ставки по кредитованию физ. лиц в пяти российских коммерческих банках

**Выводы.** На основании анализа изменения процентных ставок по кредитам пяти коммерческих банков выявлена зависимость их кредитной политики от ключевой ставки ЦБ, инфляции и собственной инициативы.

При низком уровне инфляции (2018–2020 гг.) Банк России снижает ключевую ставку. Коммерческие банки смягчают условия кредитования, и кредиты становятся более доступными. Население активно вкладывает средства в приобретение товаров и услуг. Объем кредитования увеличивается. Экономика развивается.

Сдерживание высокого уровня инфляции (2021–2022 гг.) регулируется ключевой ставкой. Ее повышение влечет за собой и рост процентных ставок по кредитам. Потребность в кредитовании снижается. Население переходит в стадию сбережения и накопления денежных средств. Экономика замедляется.

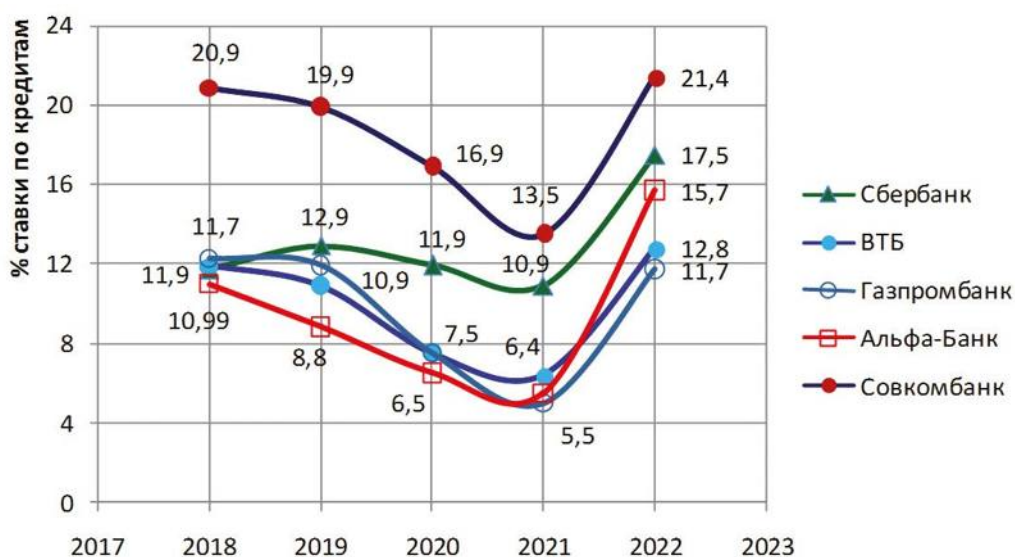
В работе составлен рейтинг банков в зависимости от условий кредитных предложений, из которого следует что клиентам «Альфа-банка» предоставляется кредит с самой низкой процентной ставкой, а клиенты «Совкомбанка» могут воспользоваться кредитом с более высокой процентной ставкой, не подтверждая своих доходов.

Установленный банком размер процентной ставки, комиссий и другие условия непосредственно влияют на объем кредитования банка и его финансовый рейтинг. Высокий финансовый рейтинг банка является гарантом успешности банка и позволяет судить о его грамотной кредитной политике.

**Ключевые слова:** кредитная политика; коммерческий банк; анализ процентных ставок; условия кредитования; ключевая ставка; банковский рейтинг.

### Список литературы

1. cbr.ru [Электронный ресурс]. Процентные ставки и структура оборота по кредитам, предоставленным в рублях. Доступ по: [https://cbr.ru/statistics/bank\\_sector/int\\_rat/LoansDB/](https://cbr.ru/statistics/bank_sector/int_rat/LoansDB/)

*Сведения об авторах:*

**Алиса Арсеньевна Куликова** — студентка, 1 курс, группа ЭБ22о2, программа специалитет: «Экономическая безопасность»; Самарский государственный экономический университет, Самара, Россия. E-mail: [super.alisakuliko@yandex.com](mailto:super.alisakuliko@yandex.com)

**Елена Сергеевна Матерова** — научный руководитель автора, кандидат экономических наук, доцент; Самарский государственный экономический университет, Самара, Россия. E-mail: [Nedlen63@yandex.ru](mailto:Nedlen63@yandex.ru)

# Метафизика цунами

Д.М. Тихомиров, Д.С. Пичугин, Р.О. Исаев

Самарский государственный технический университет, Самара, Россия

**Обоснование.** Исследуемой темой в данной статье является просвещенный катастрофизм — понятие, введенное Жан-Пьером Дюпои в его работе «Малая метафизика цунами» [1]. В представленной статье данный термин используется для более широкого рассмотрения в контексте общественных процессов. Рассматривается общественная реакция на последствия природных катаклизмов, произошедших в разные периоды истории.

**Цель** — выявление изменений общественной реакции на природные катастрофы. Рассмотрение реакции происходит исключительно в контексте «божественного» или других сверхъестественных сил, который является частью понятия просвещенного катастрофизма.

**Методы.** В своей работе «Малая метафизика цунами» Жан-Пьер Дюпои придает множество характеристик понятию просвещенного катастрофизма. Одна из характеристик понятия — «уловка», цель которой показать, что человечество, т. е. «мы» — «жертвы насилия, продолжаем держать в уме, что причина происходящего — в нас же самих» [1]. Согласно автору, общество, прежде всего, обращается к богу, т.е. пытается найти замысел в наличии природных катастроф. При этом, также ссылаясь на автора, люди склонны находить причины катаклизмов в собственных недостатках.

Для сравнения общественной реакции Жан-Пьер Дюпои также приводит землетрясение в Лиссабоне в 1755 году и землетрясение в Таиланде в 2004 году. В «Малой метафизике цунами» Дюпои анализирует реакцию на это событие крупнейших философов: Вольтера и Ж.Ж. Руссо. Автор утверждает, что реакция СМИ и общественных деятелей на происшествие в XXI веке «практически один в один» повторяет реакцию французских философов на землетрясение XVIII века [1]. Руссо в своем «Письме господину Вольтеру» [2] спрашивает Вольтера: «Вам бы хотелось чтобы землетрясение случилось не в Лиссабоне, а где-нибудь в сердце пустыни?» Дюпои также пишет, что основные волнения по поводу землетрясения в Таиланде были обоснованы тем, что на курортах Таиланда в то время присутствовало большое количество европейских туристов. Раскрывая взгляды Вольтера, Дюпои сравнивает их с реакцией американского комментатора Дэвида Брукса. Вольтер, в отличие от Руссо, в «Поэме о гибели Лиссабона» [3] настаивает на бессмысленности и беспощадности происшедшего. Брукс, в свою очередь, в своем комментарии «A Time to Mourn» [4] описывает произошедшее в Таиланде не как божественную волю, а как хаос стихии, соглашаясь с Вольтером.

**Результаты.** Для сравнения общественной реакции на природные катастрофы обратимся к землетрясению в Турции и Сирии, которое началось 6 февраля 2023 года. Масштаб катастрофы во многом сопоставим с цунами в Таиланде и землетрясением в Лиссабоне, так как землетрясение 2023 года также затронуло сразу несколько регионов и уже унесло жизни нескольких десятков тысяч человек. Данные события также можно рассматривать как схожие, ввиду наличия туристического аспекта, по мнению Дюпои, этот фактор был ключевым при рассмотрении последствий цунами в Таиланде. Несмотря на это, пострадавших в Турции туристов было не так много, поскольку к моменту начала землетрясения еще не начался туристический сезон.

**Выводы.** Говоря об опыте теодицеи, Жан-Пьер Дюпои делает вывод, что в сознании человека именно бог ответственен за страдания людей от природных катастроф. Однако, исходя из результатов исследования, можно сделать вывод, что последние катастрофы в общественном сознании встречаются другим способом. Люди все больше склонны делать вывод, что именно технологии определяют уровень страдания человека, так как без развития определенных технологий страданий будет больше, что видно из сравнения реакции на последние землетрясения в Японии и Турции. В «формуле» Дюпои сегодня бог

заменяется технологиями, именно они определяют уровень природного зла, которое будет вынуждено встретить человечество.

**Ключевые слова:** метафизика; катаклизм; Ж.-П. Дюпои; катастрофизм; социальная философия.

### Список литературы

1. Гринбаум А. Сакрализация будущего. Дюпои Ж.-П. Малая метафизика цунами / пер. с фр. А. Захаревич. Санкт-Петербург: Издательство Ивана Лимбаха, 2019. С. 131–140.
2. www.cambridge.org [Электронный ресурс]. Cambridge Core [дата обращения: 8.04.2023]. Доступ по: <https://www.cambridge.org/core/series/cambridge-texts-in-the-history-of-political-thought/CC1E9888A90FEA2D68B4CF40E7F7A1E7>
3. people.whitman.edu [Электронный ресурс]. Voltaire, «Poem on the Lisbon disaster, or an examination of the axiom: all is well» (1756) [дата обращения: 8.04.2023]. Доступ по: <http://people.whitman.edu/~iversojr/Candide/lisbon.htm>
4. www.nytimes.com [Электронный ресурс]. A time to mourn, by David Brooks [дата обращения: 8.04.2023]. Доступ по: <https://www.nytimes.com/2005/01/01/opinion/a-time-to-mourn.html?searchResultPosition=1> [

### *Сведения об авторах:*

**Дмитрий Михайлович Тихомиров** — студент, группа 111; институт инженерно-экономического и гуманитарного образования, Самарский государственный технический университет, Самара, Россия. E-mail: growshon@mail.ru

**Данила Сергеевич Пичугин** — студент, группа 111; институт инженерно-экономического и гуманитарного образования, Самарский государственный технический университет, Самара, Россия. E-mail: danilpicugin95@gmail.com

**Роман Олегович Исаев** — научный руководитель, кандидат философских наук; Самарский государственный технический университет, Самара, Россия. E-mail: romanceisaev@gmail.com



# Вторая мировая война на страницах советских юмористических изданий в 1939–1941 гг. (на материалах журнала «Крокодил»)

К.М. Дунавецкий, Я.А. Голубинов

Самарский национальный исследовательский университет имени академика С.П. Королева, Самара, Россия

**Обоснование.** Изучение политической сатиры позволяет увидеть, как в государственных СМИ отражается то или иное событие. Ведь многие эпизоды мировой политики не получали какую-либо оценку в советской прессе. Эта задача во многом перекладывалась на юмористические и сатирические издания. Самым известным из них был, конечно, «Крокодил», чьи яркие запоминающиеся карикатуры были «понятнее, эмоциональнее и, главное, нагляднее любой литературной формы» [5]. Редакторы и карикатуристы, как работники пропагандистского фронта, были обязаны подстраиваться под актуальную политическую конъюнктуру. В данном контексте представляет особый интерес период с сентября 1939 г. по июнь 1941 г. Это время характеризуется потеплением отношений между Советским Союзом и Германией. Такой резкий поворот, естественно, нашел свое отражение и на страницах «Крокодила».

**Цель** — выявить особенности освещения событий Второй мировой войны в период 1939–1941 гг. в советской сатирической прессе (на примере журнала «Крокодил»).

**Методы.** Использовался историко-генетический метод и историко-сравнительный метод. Было проанализировано 47 номеров «Крокодила» в период с сентября 1939 г. по июнь 1941 г., а также 10 за предыдущие годы.

**Результаты.** «Крокодил» в силу подписания советско-германского соглашения о ненападении (т. н. «пакта Молотова — Риббентропа») прекратил любую антифашистскую пропаганду, что привело к парадоксальному освещению событий Второй мировой войны без упоминания ее главного участника, нацистской Германии. Вместо этого на первый план вышло обличение западных держав (Великобритании, Франции и США). Первой вменялось разжигание и эскалация войны [1]. Социал-демократические партии европейских держав назывались предательницами интересов рабочего класса [2]. Журнал подчеркивал бессмысленность войны и ее классовый характер, печатая, например, карикатуры с изображением бомбардировок Лондона во время «Битвы за Британию». Они демонстрировали как безвыходное положение Британии, так и неравенство в ее обществе [3]. Несмотря на некоторое сострадание к простому английскому народу, карикатуры недвусмысленно показывали, что обычные британцы больше страдали от имущественного расслоения, чем от бомбежек. «Крокодил» даже в каком-то смысле «перевыполнил» план: в журнале замалчивались любые действия не только Германии, но и Италии, которая даже не фигурирует в пакте. При этом за предыдущие года было опубликовано 130 карикатур на итальянские темы [5].

Особенностью советской пропаганды, вызванной подписанием «пакта», стало не только исчезновение в «Крокодиле» карикатур о действиях Германии. Если до войны уступчивость Великобритании и Франции в отношении Германии (т. н. «политика умиротворения») всячески порицалась и обличалась [4], то после начала войны уже их нежелание идти на мировую с Гитлером стало трактоваться как агрессия. Однако в связи с ухудшением советско-германских отношений ситуация на пропагандистском фронте начала меняться к началу 1941 г. [6]. Германия теперь уже не рассматривалась в качестве надежного партнера. Фактический запрет на упоминание Германии в «Крокодиле» сохранялся, но одновременно практически полностью прекратилась антибританская пропаганда. Так, за первое полугодие 1941 г. вышло всего три антибританские карикатуры (по сравнению с 21 шт. в 1940 г.).

**Выводы.** Политическая конъюнктура заставляла художников «Крокодила» освещать события, не упоминая их реальную первопричину — немецкий нацизм. Это, вкуче с созданием отрицательного образа западных государств (а также прямыми заявлениями руководства страны о вине этих стран в развязывании войны [7]), должно было создать у читателя представление об англо-французских агрессорах и относительно



мирной Германии. Вместе с тем, когда угроза войны с Третьим Рейхом стала вполне реальной, пропаганда сильно ослабила свои нападки на западные демократии.

**Ключевые слова:** Вторая мировая война; пропаганда; Крокодил; политическая сатира; карикатуры; пакт Молотова — Риббентропа.

### Список литературы

1. Крокодил. 1940. № 04–08, № 10.
2. Крокодил. 1939. № 29, № 31–32. 1940. № 03, № 07.
3. Крокодил. 1940. № 13–14, № 16, № 20, № 22.
4. Крокодил. 1938. № 05; № 23; № 25; № 31.
5. Голубев А.В. «Если мир обрушится на нашу Республику»: Советское общество и внешняя угроза в 1920-1940-е гг. Москва: Кучково поле, 2008. 384 с.
6. Чубарьян А.О. Канун трагедии: Сталин и международный кризис: сентябрь 1939 — июнь 1941 года. Москва: Наука, 2008. 476 с.
7. Комсомольская правда. 1939. № 274.

### *Сведения об авторах:*

**Константин Михайлович Дунавецкий** — студент 1 курса направления подготовки «История», группа 5103-460301D, исторический факультет; Самарский национальный исследовательский университет имени академика С.П. Королева, Самара, Россия. E-mail: kdunavetsky@gmail.com

**Ярослав Анатольевич Голубинов** — научный руководитель автора, кандидат исторических наук, доцент кафедры всеобщей истории, международных отношений и документоведения; Самарский национальный исследовательский университет имени академика С.П. Королева, Самара, Россия. E-mail: golubinovyaa@ssau.ru

# Американская пресса о деятельности американской администрации помощи в Советской России

К.С. Исаков, А.Б. Окунь

Самарский национальный исследовательский университет имени академика С.П. Королева, Самара, Россия

**Обоснование.** В 1921 году в Советской России начался голод, с которым государство справиться в одиночку оказалось не в состоянии вследствие Первой мировой войны, революции и Гражданской войны. В таких условиях было принято решение обратиться к мировой общественности через М. Горького. На призыв откликнулся ряд международных гуманитарных организаций, в числе которых находилась Американская Администрация помощи (далее — АРА) с Гербертом Гувером во главе. Лидер организации уже был известен и набирал популярность как политик. Не меньший интерес вызывала постреволюционная Россия, что приводило к бурным политизированным обсуждениям в изданиях различной идеологической направленности.

Пресса, с одной стороны, являлась выразителем общественного мнения, а с другой — сама же его и формировала. Данные факты позволяют проследить мнение читателей как о самом голоде в России, так и о деятельности АРА, что является актуальным в свете развития исторической имагологии, которая рассматривает образы и взаимные представления стран друг о друге.

**Цель** — проанализировать методы, которые использовали американские периодические издания при конструировании образа АРА во время ее деятельности в Советской России в 1921–1923 гг.

**Методы.** Исследование основано на методах исторической имагологии, которые позволяют проследить формирование образа АРА, дихотомии «свое/чужое». Так, американские журналисты с первых дней настраивали своих читателей на высокую сложность работы, которую предстоит проделать Администрации [5]. Трудности требовали высокого профессионализма от людей, решающих эти проблемы, — от сотрудников АРА. Важным их качеством выделялась быстрота действий, решительность: спустя 30 дней после письма Горького столовые АРА уже кормят голодающих детей [4]. Важны были акценты и на масштабах работы АРА: общий тоннаж продовольствия, отправленного в Россию [2]; количество людей, получающих помощь, сравнение числа получивших помощь с числом погибших в ходе Первой мировой войны [3]. Неотъемлемой частью образа АРА были результаты ее деятельности. Их показали с помощью контраста «до и после»: например, описывали ситуацию, когда улицы города были заполнены беженцами, выпрашивающими хлеб, а затем давалась современная автору ситуация: люди выглядели в большей части сытыми и довольными, и чтобы найти голодающих — нужно было постараться [3].

**Результаты.** Формирование образа АРА происходило с использованием разнообразных методов. Так, образ эффективности вырисовывался через демонстрацию успехов: акцент на масштабах, улучшение ситуации «было — стало», благодарности от видных деятелей и простого народа, а также сравнение числа спасенных с числом убитых в ходе Первой мировой войны.

**Выводы.** В конструировании образа АРА прослеживается пропагандистский элемент, выделенный еще Ю. Ю. Хмелевской [1, с. 68]. Связан этот элемент с формированием образа АРА как носителя общегуманитарных ценностей, а, следовательно, образа положительного, продвигаемого через печатные издания. Организация являлась олицетворением всего «американского» — методы ведения дел, эффективность и дух милосердия. Через миссию АРА американцы могли не только лучше понять себя, но и, сравнивая свою систему с советской, понять, кем они не являются, так как в периодических изданиях ярко проявлялась дихотомия «мы/они», «изобилие/нищета», что накладывало свой отпечаток и на формирование образа «другого», закрепление его в сознании читателей.

**Ключевые слова:** Американская Администрация помощи; АРА; голод 1921–1923 гг.; имагология; Советская Россия.

## Список литературы

1. Хмелевская Ю.Ю. Голодающее Поволжье и другие регионы России в освещении американских журналистов (1921–1923 гг.) // Материалы межрегионального научно-практического семинара, посвященного 200-летию установления дипломатических отношений России и США: «Americana». Т. 9 / под ред. А.И. Кубышкина. Волгоград: Волгоградский государственный университет, 2008. С. 53–70.
2. Plattsburgh Daily Press. 1923. June 16.
3. Plattsburgh Daily Press. 1923. August 2.
4. The Washington Herald. 1921. September 5.
5. The New York Times. 1921. September 25.

### *Сведения об авторах:*

**Кирилл Сергеевич Исаков** — студент, группа 5201-460401D, исторический факультет; Самарский национальный исследовательский университет имени академика С.П. Королева, Самара, Россия. E-mail: doomsday163@mail.ru

**Александр Борисович Окунь** — научный руководитель, кандидат исторических наук, доцент; Самарский национальный исследовательский университет имени академика С.П. Королева, Самара, Россия. E-mail: aokun07@gmail.com

# Нюрнбергский процесс над врачами: проблемы англоязычной историографии второй половины XX — начала XXI века

М.Н. Калачева, Я.А. Голубинов

Самарский национальный исследовательский университет имени академика С.П. Королева, Самара, Россия

**Обоснование.** Нюрнбергский процесс стал важной вехой в истории человечества, ему посвящено множество исследовательских трудов. Однако куда беднее выглядит историография специального Нюрнбергского процесса над врачами. Так, в СССР и России не было издано по этой теме ни одного фундаментального труда. Поэтому важно понять, как менялись взгляды исследователей за рубежом и изучить англоязычную историографию данного процесса.

**Цель** — охарактеризовать нынешнее состояние зарубежной (англоязычной) историографии Нюрнбергского процесса над нацистскими врачами.

**Методы.** Общенаучные и специально-исторические методы исследования: анализ, синтез, сравнительно-исторический метод, метод аксиологического анализа.

**Результаты.** Первая научная работа о нацистских врачах вышла в свет в 1949 г., вскоре после вынесения приговоров. Книга А. Митчерлиха — это отчет о действиях американского военного трибунала, который расследовал военные преступления немецких медиков [3]. Митчерлих делает вывод о том, что «врачи позора» не вели изначально исследований, целью которых было бы продление или спасение человеческой жизни. Они лишь выполняли приказы центрального правительства и придумывали оправдания своему поведению, рационализируя его в собственных глазах, как это бывает с теми, кто желает избавиться от чувства вины. После труда А. Митчерлиха долгое время не было новых научных работ, не считая мемуаров свидетелей и жертв этих страшных событий, которые детально рассматривали бы проблемы врачебной этики в связи с истязаниями людей в нацистских лагерях. Только в 1986 г. вышла книга Р. Лифтона [2], который сделал упор на изучении личных историй, чтобы выявить, как вовлеченные в работу концлагерей (узники или врачи) воспринимали окружающую действительность и свое положение внутри нее. «Расцвет» в историографии Нюрнбергского процесса над врачами на Западе наступает в начале XXI в. Особо можно отметить монографию Paul Weindling [5]. Автор предлагает ценное понимание динамики судебного процесса и уязвимости этики перед требованиями научного прогресса. По мнению Вайндлинга, правительства стран-победителей не увидели, что честная конфронтация со злодеяниями в конечном итоге укрепила бы клинические исследования, а не подорвала их. Одним из заметных современных авторов по указанной проблематике является профессор университета Осло Ким Кристиан Примель, который провел историографический анализ Нюрнбергского процесса и процесса врачей и выявил некоторые недостатки в исследованиях правосудия переходного периода, а также предложил методы, которые могут это исправить [4]. Помимо этого, Примель отметил, что «историки и юристы не очень-то ладят друг с другом», причем и те, и другие в ходе дискуссии должны прийти, по его мнению, не только к конфронтации, но и к пониманию друг друга.

**Выводы.** Начиная с 90-х годов XX века и по сей день все чаще права человека становятся центральной темой научных трудов, касающихся Нюрнбергского процесса врачей. Пробуждение интереса к процессу врачей связано, по-видимому, с общим закономерным ростом ценности человеческой жизни к концу XX в. — началу XXI в. Западноевропейские и американские исследователи обращают внимание на развитие международного права после Нюрнберга и рождение новых законов, регулирующих медицинские исследования. Так, суд над врачами привел к созданию Нюрнбергского кодекса. В нем изложены основные условия и этические нормы, при которых можно проводить эксперименты над людьми. Несмотря на то, что историкам становились доступными новые подробности о суде над нацистскими медиками, на протяжении тридцати лет в историографии этого процесса наблюдается лакуна. Однако в наше время положение дел стремительно меняется: на Западе в свет выходит все больше качественных, актуальных исследований по данному вопросу.

**Ключевые слова:** Малые Нюрнбергские процессы; Нюрнбергский процесс врачей; историография; Вторая мировая война; медицинские военные преступления.

### Список литературы

1. Annas G.J. The nazi doctors and the Nuremberg code: Human rights in human experimentation. Oxford: Oxford University Press, 1992. P. 149–157.
2. Lifton R.J. The nazi doctors: Medical killing and the psychology of genocide. New York: Basic Books, 1986. P. 45–79, 384–414.
3. Mitscherlich A. Doctors of Infamy: The story of the nazi medical crimes. New York: Henry Schuman, 1949. 172 p.
4. Priemel K.C. Consigning Justice to History. Transitional trials after the Second World War // Hist J. 2013. Vol. 56, No. 2. P. 553–581. DOI: 10.1017/S0018246X13000058
5. Weindling P.J. Nazi medicine and the Nuremberg trials: From medical war crimes to informed consent. New York: Palgrave Macmillan, 2005. P. 340–343.

### *Сведения об авторах:*

**Мария Надырхановна Калачева** — студентка 1 курса направления подготовки «История», группа 5103-460301D, исторический факультет; Самарский национальный исследовательский университет имени академика С.П. Королева, Самара, Россия. E-mail: mashakot678@gmail.com

**Ярослав Анатольевич Голубинов** — научный руководитель автора, кандидат исторических наук, доцент кафедры всеобщей истории, международных отношений и документоведения; Самарский национальный исследовательский университет имени академика С.П. Королева, Самара, Россия. E-mail: golubinov.yaa@ssau.ru

# Независимость Косово как прецедент

Д.А. Костин, Е.А. Гуськов

Самарский филиал Московского городского педагогического университета, Самара, Россия

**Обоснование.** В наше время мы все чаще слышим в СМИ апелляцию к признанию Косово для оправдания тех или иных политических действий [2, 3]. Для Российской Федерации тема решения суда от 22 июля 2010 г. стала актуальна во время крымских событий и признания ДНР и ЛНР. В свою очередь, в Западной Европе отсылались к нему во время беспорядков в Каталонии [3, 4]. Также происходили односторонние объявления независимости, которые по всем критериям подходят под постановления суда ООН, но были проигнорированы международным сообществом. Поэтому стоит разобраться, является ли признание правомерности одностороннего объявления независимости Косово прецедентом и каково его влияние на международные отношения в начале XXI века.

**Цель** — проанализировать влияние кризиса в Косово в 2008 г. на международные отношения в начале XXI века.

**Методы.** С помощью историко-компаративного метода были проанализированы различные случаи одностороннего объявления независимости. Были рассмотрены референдумы в Венеции, Крыму, ДНР, ЛНР, Каталонии и Иракском Курдистане [1–3, 6, 7]. Благодаря этому удалось найти общие черты сепаратистских движений, а также их различия и выделить причины, почему в одних случаях они получали поддержку, а в других полностью игнорировались международным сообществом. Историко-генетический метод позволил проследить изменения в международных отношениях после решения суда ООН от 22 июля 2010 г., в частности эволюцию подхода к односторонним объявлениям независимости со стороны крупных политических игроков [4].

**Результаты.** По итогам проведенного исследования удалось выделить факторы успешного обретения независимости и признания. Из приведенных нами примеров успеха добились лишь те движения, что имели поддержку извне. В случае Косово, Крыма, ДНР и ЛНР движения за независимость имели поддержку из-за рубежа, что и позволяло им совершать решительные действия в отстаивании права на самоопределение, а на примере Венеции, Каталонии и Иракского Курдистана мы видим, что подобные движения без оказания зарубежной поддержки не добились каких-либо результатов [1–3, 6, 7]. При анализе влияния решения суда ООН от 22 июля 2010 г. можно заметить, что апеллируют к нему в основном крупные политические игроки при поддержке сепаратистов в важных для них регионах.

**Выводы.** Рассмотрев примеры одностороннего объявления независимости, можно сказать, что постановление Международного суда ООН от 22 июля 2010 г. воспринимается как прецедент в международном праве, которым воспользовались различные сепаратистские движения. При этом признание правомерности одностороннего объявления независимости Косово не только развязало руки многим сепаратистам, но и позволило крупным политическим игрокам отстаивать свои интересы в важных для них регионах путем их поддержки.

**Ключевые слова:** международные отношения; Косово; ООН; политический кризис; сепаратистские движения.

## Список литературы

1. top.rbc.ru [Электронный ресурс]. В Луганской и Донецкой областях подвели итоги референдума [дата обращения: 02.03.2023]. Доступ по: <https://web.archive.org/web/20140515002538/http://top.rbc.ru/politics/12/05/2014/923136.shtml>
2. crimea.gov.ru [Электронный ресурс]. Декларация о независимости Автономной Республики Крым и города Севастополя [дата обращения: 01.03.2023]. Доступ по: <http://crimea.gov.ru/textdoc/ru/6/project/1203pr.pdf>
3. news.mail.ru [Электронный ресурс]. Каталония подвела окончательные итоги референдума о независимости [дата обращения: 03.03.2023]. Доступ по: <https://web.archive.org/web/20171007020944/https://news.mail.ru/politics/31246025/?frommail=1>
4. news.un.org [Электронный ресурс]. Международный Суд ООН решил, что декларация о провозглашении независимости Косово не противоречит международному праву [дата обращения: 01.03.2023]. Доступ по: <https://news.un.org/ru/story/2010/07/1167021>
5. Югославия в XX веке. Очерки политической истории / под ред. К.В. Никифорова. Москва: Индрик, 2011. 888 с.

6. [www.washingtonpost.com](https://www.washingtonpost.com/world/middle_east/iraq-bans-flights-to-kurdish-region-as-rift-grows-over-independence-bid/2017/09/29/860e326e-a532-11e7-b573-8ec86cde1ed_story.html) [Электронный ресурс]. Tillerson says Kurdish independence referendum is illegitimate [дата обращения: 03.03.2023]. Доступ по: [https://www.washingtonpost.com/world/middle\\_east/iraq-bans-flights-to-kurdish-region-as-rift-grows-over-independence-bid/2017/09/29/860e326e-a532-11e7-b573-8ec86cde1ed\\_story.html](https://www.washingtonpost.com/world/middle_east/iraq-bans-flights-to-kurdish-region-as-rift-grows-over-independence-bid/2017/09/29/860e326e-a532-11e7-b573-8ec86cde1ed_story.html)
7. [www.rischiocalcolato.it](https://archive.ph/20140322124151/http://www.rischiocalcolato.it/2014/03/veneto-libero-indipendente-nato-in-europa-leuro-problema-italiano.html) [Электронный ресурс]. Veneto Libero, Indipendente (nella Nato in Europa e con l'Euro... Il Problema è lo STATO ITALIANO) [дата обращения: 02.03.2023]. Доступ по: <https://archive.ph/20140322124151/http://www.rischiocalcolato.it/2014/03/veneto-libero-indipendente-nato-in-europa-leuro-problema-italiano.html>

---

*Сведения об авторах:*

**Денис Алексеевич Костин** — студент, факультет педагогики и психологии; Самарский филиал Московского городского педагогического университета, Самара, Россия. E-mail: [wuka.buka@mail.ru](mailto:wuka.buka@mail.ru)

**Евгений Александрович Гуськов** — научный руководитель, кандидат исторических наук, доцент; Самарский филиал Московского городского педагогического университета, Самара, Россия. E-mail: [guskovea@mgpu.ru](mailto:guskovea@mgpu.ru)



# Реформирование государственного управления в России в начале XX века в восприятии общества

А.С. Лебедев

Поволжская академия образования и искусств имени Святителя Алексия, митрополита Московского, Тольятти, Россия

**Обоснование.** Законодательные документы, преобразовывающие государственное управление, годов Первой российской революции означали формирование нового строя. В отечественной историографии сложившийся «новый строй» имеет различные оценки. По одним, император сохранял самодержавную власть, по другим, она становилась ограниченной, путем учреждения парламента и создания конституции. В России с периода реформирования начала XVIII века наблюдаются проблемы с совместной работой власти и общества. Отмечается отсутствие выстроенного диалога между властью и обществом. Изучение же восприятия российским обществом, включающим в себя представителей интеллигенции, дворянства, представителей власти и политических партий различной идеологической направленности, изменений системы государственного управления в России может способствовать пониманию развития российской политической культуры и традиции, а также построению и налаживанию диалога между властью и обществом.

**Цель** — проанализировать восприятие различными социальными группами российского общества, а также политическими и общественными организациями реформ государственного управления в России в начале XX века.

**Методы.** Общенаучные и специально-исторические методы исследования: анализ, синтез, индукция, проблемно-хронологический, сравнительно-исторический.

**Результаты.** Власть, осознавала общественную потребность реформирования системы государственного управления, однако все действия, направленные на сглаживание общественного возмущения, не несли кардинальных изменений, отмечается затянутость проводимых реформ. Сторонниками правительства изменения воспринимались как весьма неструктурированные, нерешительные попытки удовлетворить народ. Для консервативных общественно-политических организаций Государственная дума являлась политической ошибкой власти. Несмотря на борьбу за сохранение самодержавия царя, консерваторы всегда желали достойного народного представительства, чего Дума не могла обеспечить на тот момент. Подавляющая часть интеллигенции принимала саму идею изменений системы, однако она не была удовлетворена ее реализацией и отмечала явное несоответствие действий власти положениям, провозглашенным Манифестом 17 октября. Дворянство воспринимало проводимые изменения негативно, по причине страха умаления собственных прав по итогу реформ, появляется тезис об отсутствии у власти конкретного плана действий. Революционные партии не воспринимали Думу в качестве полноценного парламента и законодательного органа. Дума допускалась к использованию лишь в качестве средства пропаганды и политического воспитания. Целью партий было уничтожение самодержавия и установление демократической республики. Либеральные партии считали, что Дума не отражает народного мнения должным образом. Они стремились к развитию конституционализма в стране с помощью мирного реформирования, развитию, которое могла бы обеспечить Дума, однако при ином подходе к реализации изменений. После «третьеиюньского переворота» удалось сформировать Государственную думу, которая была способна вести конструктивный диалог с правительством, особенно это проявилось в работе либеральных партий и Всероссийского национального союза, однако, ввиду особенностей избирательного законодательства 1907 года, Думы следующих созывов не могли представлять интересы населения страны.

**Выводы.** Преобразование государственного управления, а также развитие парламентаризма и народного представительства в том виде, в котором оно предстало в Российской империи в годы Первой российской революции, воспринималось представителями различных социальных групп российского общества начала XX века отрицательно, не удовлетворяя ни одну из них по различным причинам. Реформы были чужды определенной части общества, так как они не соответствовали ожиданиям общества. Другой части изменения казались лишними и воспринимались как ошибка со стороны власти. Государственная дума не соответствовала партийным взглядам на дальнейшее развитие государства, представляя собой,

в восприятии членов партий, либо защиту самодержавия, либо ошибку власти, либо, опять же, не соответствовала ожиданиям. Даже с условием достижения конструктивного диалога правительства и Думы после «третьеиюньского переворота», Думы следующих созывов не были в состоянии представлять интересы населения государства.

**Ключевые слова:** партии; интеллигенция; дворянство; общество; революция 1905–1907; Государственная дума; либералы; революционеры; консерваторы; парламентаризм; Манифест 17 октября; реформы государственного управления.

*Сведения об авторе:*

**Александр Сергеевич Лебедев** — студент 4-го курса направления подготовки «Педагогическое образование», профиль «Историческое образование», группа И-401; Поволжская академия образования и искусств имени Святителя Алексия, митрополита Московского, Тольятти, Россия.  
E-mail: alexanderlebedevk@gmail.com

# Турнирные братства как форма дворянской организации (Франкония, XV век)

К.С. Осипов

Самарский национальный исследовательский университет имени академика С.П. Королева, Самара, Россия

**Обоснование.** Начиная с 70-х годов прошлого столетия современная историческая наука проявляет значительный интерес к истории немецкого дворянства. Несмотря на проделанный объем работы, многие вопросы развития немецкой низшей знати получили слабое освещение в научной литературе. Среди них рыцарский турнир Позднего Средневековья, породивший в ряде регионов Верхней Германии особую форму дворянской организации — турнирные братства. В немногочисленных работах, посвященных исследованию проблем рыцарского турнира в Германии [1, 9], авторы придерживались традиционных для исторической науки представлений. Они стремились указать на кризис социального, экономического и военного положения низшего дворянства, объясняя рост популярности турниров в XV в. как рост популярности «военной игры» низшей знати, теряющей свои общественные позиции. В наиболее масштабных работах турнирные братства получили сравнительно малое внимание [7, р. 21–30; 8, s. 96–102, 185–197; 10, р. 94–97], специального исследования в этой области до сих пор не появилось.

Тем не менее турнирные братства на протяжении XV в. являлись важным аспектом общественной жизни низшей знати, играли существенную роль в имперской и территориальной политике. Реконструкция организации турнирных братств Франконии производится на основе учредительных и «турнирных» уставов [2, 4, 6], вспомогательных источников нарративного характера [3].

**Цель** — выявить особенности организационных форм турнирных братств Франконии и определить степень их влияния на развитие дворянской организации в Германии Позднего Средневековья.

**Методы.** Определение методов исследования было произведено исходя из характера источников. Содержащиеся в них нормы, выстроенные в конструкции диспозиция — санкция, обилие обращений к характерным для Верхней Германии правовым формулам сделали необходимым применение методов историко-правового исследования. Наряду с ними, методологическую основу исследования составляют методы филологического анализа текста, позволяющие раскрыть содержание вокабуляра, характерного для турнирных братств.

**Результаты.** Турнирные братства оказывали значительное влияние на политическое поведение своих членов, как в рамках турнира, так и за его пределами. Присутствующие в уставах нормы регламентировали комплекс социальных отношений: морально приемлемое поведение дворянина, внешний облик и вопросы роскоши, родословной и происхождения. Турнирные братства регулировали взаимодействия с княжескими и городскими властями. Регламентации подвергалось социальное поведение участника вне турниров — вопросы военной и судебной помощи, механизмы разрешения споров и регулирования отношений вражды. Инструментом наказания в турнирных братствах выступали материальные штрафы и корпоративные санкции — запрет на допуск к турнирам братства, исключение из его рядов, что фактически означало лишение членства в благородном сословии: закрывало доступ к займам, бракам, военной и судебной помощи. В турнирных братствах нашли отражение политические практики, распространенные в дворянских обществах Империи Позднего Средневековья [5, р. 104–107].

Для регламентации указанных отношений в турнирных братствах Франконии существовал комплекс должностей и институтов: внешние отношения организации и внутренний порядок регулировал дворянский капитан («*Hauptmann*»); организацией турниров и регламентацией внутритурнирного распорядка заведовал «Турнирный король» («*Turnierkönig*»); вопросами происхождения участников и допуска к турниру занимался «Суд шлемов» («*Helmesgericht*»).

**Выводы.** Турнирные братства Франконии характеризуются нами как обладающие высокой степенью институционализации социальных отношений. Внутри данных объединений были сформированы институты и принципы управления, характерные для развития организации низшей знати Германии в XV–XVI вв. Выработанные во Франконии организационные принципы распространялись за ее пределы посредством

кроссрегиональных политических контактов и попытки создания общеимперской турнирной организации — Турнира Четырех Земель. В организационном развитии низшей знати Германии Позднего Средневековья турнирные братства являются одним из ключевых факторов динамики данного процесса.

**Ключевые слова:** Священная Римская империя; Верхняя Германия; Франкония; рыцарский турнир; турнирные братства; низшая знать.

### Список литературы

1. Das ritterliche Turnier im Mittelalter / J. Fleckenstein, Hrsg. Göttingen: Vandenhoeck und Ruprecht, 1985.
2. Gradl H., Hrsg. Die Bamberger Turnierordnung von 1478 // Bericht des Historischen Vereins Bamberg. 1883. Bd. 45. S. 87–97.
3. Stechlin K., Hrsg. Ein spanischer Bericht über ein Turnier in Schaffhausen im Jahr 1436. // Basler Zeitschrift für Geschichte und Altertumskunde. 1915. Bd. 14. S. 145–175.
4. Gumpfenberg L.A. von. Die Gumpfenberger auf den Turnieren: Nachtrag zur Geschichte der Familie von Gumpfenberg. Würzburg: Friedrich Ernst Thein, 1862.
5. Hardy D. Associative political culture in the Holy Roman Empire. Upper Germany, 1346–1521. Oxford: Oxford University Press, 2018. P. 1346–1521. DOI: 10.1093/oso/9780198827252.001.0001
6. von Gumpfenberg A.L., Hrsg. Nachrichten über die Turniere zu Würzburg und Bamberg in den Jahren 1479 und 1486 // Archiv des Historischen Vereines von Unterfranken und Aschaffenburg. 1867. Bd. 19. (2). S. 164–210.
7. Ninnes R.J. German imperial knights. Noble misfits between princely authority and the crown, 1479–1648. London–NY: Routledge, 2021. 322 p. DOI: 10.4324/9780429295898
8. Ranft A. Adelsgesellschaften. Gruppenbildung und Genossenschaft im spätmittelalterlichen Reich. Sigmaringen: Jan Thorbecke Verlag, 1994.
9. Rühl J. German tournament regulations of the 15th century // J Sport Hist. 1990. Vol. 17. P. 163–182.
10. Zmora H. The feud in Early Modern Germany. Cambridge: Cambridge University Press, 2011.

*Сведения об авторе:*

**Кирилл Сергеевич Осипов** — студент, группа 5301-460301D, исторический факультет; Самарский национальный исследовательский университет имени академика С.П. Королева, Самара, Россия. E-mail: Kirill.Osipov1337@yandex.ru

# Позиция республиканцев и демократов по вопросам образования в 70-е гг. XIX в. в США

А.В. Русланова, Е.А. Куцева

Самарский государственный социально-педагогический университет, Самара, Россия

**Обоснование.** В 70-е годы XIX века вновь стали популярны вопросы распространения образования в Америке. Во время Гражданской войны в США вся инфраструктура была нацелена на обзор поражений или успехов на фронте, после войны сфера образования вновь стала актуальной и начала звучать по-другому (к поддержке образования для белого населения прибавилась поддержка прав и свобод чернокожего населения).

**Цель** — раскрытие позиций политических партий по вопросам образования на основе анализа СМИ и источников личного происхождения в США 1860–1870-х гг.

**Метод.** В работе используются сравнительно-исторический и ретроспективный методы.

**Результаты.** Для анализа СМИ нами было взято несколько газет разной политической направленности. Так, газеты «The New York herald», «The Democratic press», «New York Staats Zeitung», «N.Y. Commercial Advertiser» определяли себя как сторонники Демократической партии. «The National Republican», «The Westliche Post», «Watertown republican» относили себя к Республиканской партии, а газеты «Freeman's Journal», «Harper's Weekly» и «The Anderson intelligencer» были политически нейтральными.

Так, анализируя газеты сторонников Демократической партии, мы можем сделать вывод, что партия чаще игнорировала школьный вопрос либо высказывалась весьма категорично, когда вопросы из сферы образования приобретали более серьезный характер. В газете «The Democratic press» вышла статья, в которой сторонники партии осудили речь президента Гранта, в частности его идею о создании государственных школ. По их мнению, государственное образование страны требует увеличения налогообложения и это станет бременем для граждан из-за предрассудков президента [3]. Стоит отметить, что такая безапелляционная позиция партии будоражила умы их сторонников: «Staats Zeitung» из Чикаго и «Volks Halt» из Цинциннати, которые хоть и являлись сторонниками демократов, но раскритиковали партию за их ультимативную позицию по школьному вопросу. Авторам остается непонятным вопрос: почему Демократическая партия так твердо стоит на убеждении, отрицающем поддержку образования от лица государства [1].

Переходя к партии республиканцев, мы можем выделить, что данная политическая организация неоднократно выражала поддержку всеобщему государственному образованию. В газете «Harper's Weekly» в 1872 году поднимались вопросы образования, связанные с рабством на территории страны. В статье «Знамена времени» 1872 года автор развивает тему распространения образования на все слои населения [4]. Так, сенатор Стюарт (республиканец) предложил поправку к Конституции США, которая содержала следующие аспекты в изменении образования: если штат не может самостоятельно учредить и поддерживать общее школьное образование, то Конгресс имеет право сам создать в штате такую систему и поддерживать ее за счет пособий от государства [5]. В 1876 году президент Грант (республиканец) также активно поддерживал позицию своей партии и в своем Послании Конгрессу рекомендовал внести на ратификацию поправку к Конституции, согласно которой каждый из штатов обязан учредить и содержать бесплатные государственные школы для обучения детей в курсе начальной школы [2].

**Вывод.** Позиция двух великих политических партий в третьей четверти XIX века по вопросу о государственных школах определена четко и безошибочно. Как только вопрос принял серьезный характер, Республиканская партия «выдвинулась на передний край» и стала защитником государственных школ, начав решать этот вопрос на своих съездах штата и страны, а демократы игнорировали проблему образования.

**Ключевые слова:** США; образование; демократы; республиканцы; государство.

## Список литературы

1. Carleton D. Landmark congressional laws on education. Westport, Conn.: Greenwood Press, 2002. P. 73.
2. loveman.sdsu.edu [Электронный ресурс]. Message to Congress by President Grant, 1876 [дата обращения: 17.03.2023]. Доступ по: <https://loveman.sdsu.edu/docs/1876GrantEighthAnnualMessage.pdf>

3. clck.ru [Электронный ресурс]. President message // The Democratic press. 1875. Vol. 8, No. 20. P. 815 [дата обращения: 02.04.2023].  
Доступ по: <https://clck.ru/33owWJ>=
4. Signs on the time // Harper's Weekly. 1874. Vol. 18, No. 911. P. 491–493.
5. System of education // The National Republican. 1874. Vol. 15, No. 276. P. 1. Доступ по: <https://clck.ru/33ovsh> =

---

*Сведения об авторах:*

**Арина Валерьевна Русланова** — студентка группы м22СПз, исторический факультет; Самарский государственный социально-педагогический университет, Самара, Россия. E-mail: [ruslanova.a@sgspru.ru](mailto:ruslanova.a@sgspru.ru)

**Елена Александровна Куцева** — научный руководитель автора, кандидат исторических наук, доцент; Самарский государственный социально-педагогический университет, Самара, Россия. E-mail: [kutseva@pgsga.ru](mailto:kutseva@pgsga.ru)

# Влияние социально-экономических изменений на формирование государства современного типа в России XVI–XVII вв.

А.А. Рыбочкин, П.А. Мистрюгов

Самарский национальный исследовательский университет имени академика С.П. Королева, Самара, Россия

**Обоснование.** На современном этапе отечественной историографии в области теории развития современного государства существует проблема оценки экономического фактора. Если советские исследователи никогда не рассматривали экономические процессы как предпосылки к формированию государства современного типа [2, 3], то постсоветские ученые недостаточно раскрыли экономическую специфику новой концепции [1].

**Цель** — выявить социально-экономические процессы, приведшие к формированию современного государства.

**Методы.** Данная работа придерживается принципов историзма при системном подходе. Используется историко-генетический, историко-системный и метод исторической периодизации.

**Результаты.** Важнейшим процессом в формировании государства современного типа необходимо считать переход от вольности службы к подданству. При феодализме важнейшим способом поощрения к службе все еще остается земельное пожалование. Россия начала XVI века — государство с множеством удельных анклавов, а скудость земельных ресурсов разукрупняла наделы до той степени, когда они были способны поколебать суверенитет правящей династии [3, 4]. Вместе с тем стоит отметить внешне-политические проблемы набегов кочевников, подрывавших производительные силы. Для консолидации общества и укрепления суверенитета страны было необходимо формирование общего правового и фискального поля, для чего были предприняты компромиссные мероприятия по интеграции удельных князей к нетитулованному боярству, они постепенно лишались иммунитетных прав [5]. При данном переходе устанавливается институт поместья, малоэффективный с экономической точки зрения, однако консолидирующий всех членов данных государственных земельных держаний [6]. С реформами Ивана Грозного формируются корпорации служилых людей по отечеству, служилых людей по прибору и приказных людей, данные корпорации задают направления внешней и внутренней политики, что сказывается на экспансии плодородных земельных ресурсов Дикого Поля. Формируются корпоративные организации, которые расширяют публичную власть в стране [1].

Тем не менее государство все еще находилось в противоречии со своим классом, что выразилось в неудачах Ливонской войны, борьба между расширением фискального поля и обеспечением безопасности на Юге рассредоточила силы. Противоречия привели к опричнине, закончившейся длительным структурным кризисом, ударившим по служилому населению, ряд факторов ставил служилый город и казачество против государства. В качестве примеров можно привести положение детей боярских Юга России, поместья их не отличались должным качеством, обеление поместья составляло 10 % от всей площади, провинциальные же корпорации не имели доступа к решению своих нужд [7], в отличие от корпораций московских и владимирских дворян, к тому же государство принудило их пахать государственную пашню. Не только служилые по отечеству, но также и служилые по прибору и купцы отделялись от остального посадского населения, что также вызывало недовольство, присовокупляем также произвол воевод и налоговый гнет [8]. Высшие слои землевладельческой знати в виде княжат тяготели к своим прежним уделам и не желали политической власти опричников.

Соответственно, Смуту 1607–1613 гг. стоит рассматривать как «служилую» политическую революцию между служилыми людьми и княжатами, тяготевшими к порядкам Речи Посполитой. Утвержденная династия Романовых установила ряд решений, ускоривших процесс становления современного государства: возвышение помещиков и защита служилых городов, создание корпораций городского казачества, поддержка купечества, начинается процесс формирования единого внутреннего рынка, что является основанием для возникновения современной бюрократии [9, 10].



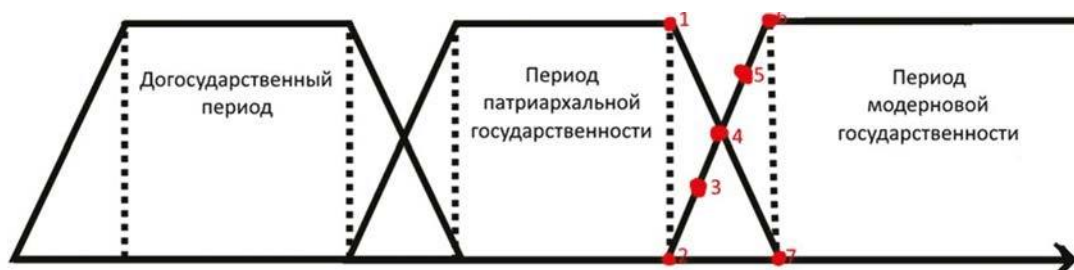

**Рис. 1.** Схема перехода политических систем с нумерацией ключевых событий: 1 — начало процесса уничтожения удельной системы (лишение иммунитета Суздальско-Нижегородского княжества, 1448 г.); 2 — начало процесса создания служилой системы (создание государева поместья, 1478 г.); 3 — расширение публичной власти (создание служилых корпораций и их политических организаций, 1549–1552 г.); 4 — «Служилая» политическая революция 1607–1613 гг.; 5 — распад удельных отношений и укрепление служилых (процесс приравнивания поместья и вотчины, создание изолированной группы служилых людей, отмена местничества); 6 — утверждение современного государства (учреждение Правительствующего Сената 1711 г., Табеля о рангах 1722 г.); 7 — исчезновение удельной системы (лишение иммунитета духовных феодалов 1701–1721 гг.)

**Выводы.** Таким образом, используя системный подход, можно обозначить данный процесс на схеме (рис. 1) и заключить, что ряд социально-экономических процессов совпадает с процессом формирования абсолютизма при наличии ряда восточных архаизмов в системе российской государственности.

**Ключевые слова:** абсолютизм; государство модерна; Смутное время; служилые по отечеству; удельная система; XVI век; XVII век.

### Список литературы

1. Кром М.М. Рождение государства: Московская Русь XV-XVI веков. Москва: Новое литературное обозрение, 2018. 256 с.
2. Черепнин Л.В. Образование Русского централизованного государства в XIV-XV веках: Очерки социально-экономической и политической истории Руси. Москва: Соцэкгиз, 1960. 899 с.
3. Сахаров А.М. Образование и развитие Российского государства в XIV-XVII вв. Москва: Высшая школа, 1969. 224 с.
4. Милов Л.В. Великорусский пахарь. Москва: РОССПЭН, 2001. С. 9–17.
5. Кобрин В.Б. Власть и собственность в средневековой России. Москва: Мысль, 1985. С. 48–68.
6. Милов Л.В. Общее и особенное российского феодализма (постановка проблемы) // История СССР. 1989. № 2. С. 39–67.
7. Скрынников Р.Г. Социально-политическая борьба в Русском государстве в начале XVII века. Ленинград: Изд-во ЛГУ, 1985. С. 145.
8. Флоря Б.Н. Польско-литовская интервенция в России и русское общество. Москва: Индрик, 2005. 416 с.
9. Законодательные акты Русского государства второй половины XVI-первой половины XVII века. Тексты / под ред. Н.Е. Носова. Ленинград: Наука, 1986. №№ 82, 86, 91, 93, 112, 153, 173, 174, 175, 191, 202, 208, 209, 225, 240, 241, 246, 253, 261, 264, 287, 288, 297, 298.
10. Полное собрание законов Российской империи. Собрание 1-е. Санкт-Петербург. [б. и.]. 1830. Т. 1, № 107, 122.

### Сведения об авторах:

**Артем Анатольевич Рыбочкин** — студент, группа 5203-460301D, исторический факультет; Самарский национальный исследовательский университет имени академика С.П. Королева, Самара, Россия. E-mail: mrwerewolf4@gmail.com

**Павел Алексеевич Мистрюгов** — научный руководитель, кандидат исторических наук, доцент; Самарский национальный исследовательский университет имени академика С.П. Королева, Самара, Россия. E-mail: pavel892006@yandex.ru

## Городское монументальное искусство провинциальных городов

А.Д. Савиных, О.А. Безгина

Тольяттинский государственный университет, Тольятти, Россия

**Обоснование.** На сегодняшний день во всем мире, в том числе в российских городах, проводятся фестивали и конкурсы, в результате которых создаются множество произведений монументального искусства, такие как муралы и граффити [1]. Но создание нового невозможно без изучения исторического наследия, того, что было создано в области монументального искусства в прошлом.

**Цели** — проанализировать место и роль монументального искусства в городском пространстве.

**Методы.** В основе нашей работы лежит принцип историзма и проблемно-хронологическое изложение материала. В работе использовались многофакторный анализ, историко-сравнительный метод.

**Результаты.** Благодаря анализу законодательной базы можно проследить стремление высших законодательных органов страны сберечь историко-культурные ценности [2]. С помощью сохранения культурного наследия предполагалось способствовать решению острых социокультурных проблем того времени. Через изменения в законодательной базе в сфере создания и сохранения объектов монументального искусства мы можем проследить его эволюцию, которая развивалась в соответствии с изменениями политической ситуации в СССР и Российской Федерации.

Монументальное искусство в СССР, глубоко связанное с идеологией, прошло сквозь несколько этапов своего развития. Пиком его развития можно назвать период с 1966 года по 1985 год, когда спектр разнообразия тематик и материалов изготовления достиг высокого показателя, а самим объектам уделялось большое внимание [3]. Монументальное искусство не просто выполняло репрезентативную функцию, оно решало проблему однообразия унифицированных архитектурных форм, обозначало специфику учреждений культуры, здравоохранения, науки, учитывало пожелания заказчика или исторические особенности места [4].

Советское монументальное искусство в начале XXI в. является привычной частью городского ландшафта. Идеологический фактор советских масштабных мозаичных декораций становится вторичным [5]. Сегодня мы ценим технику исполнения, удачную композицию, неожиданное решение. Поэтому с каждым днем советское культурное наследие ценится все более высоко. Поэтому горожане чаще обращают внимание на факты демонтажа или утраты того или иного панно или скульптуры.

Так, мозаики, бывшие неотъемлемым элементом пейзажа или общественного интерьера, стремительно исчезают, и вместе с ними оказывается утраченной значимая составляющая визуальной истории места и истории искусства.

**Выводы.** Главным необходимым условием обеспечения сохранности объектов советского монументального искусства в настоящее время является признание их объектами культурного наследия, взятие их под охрану, выполнение работ по их реставрации. Следовательно, необходимо совершенствовать государственную политику учета состава и состояния объектов искусства и распространять законодательные меры, показавшие свою эффективность, на произведения искусства по всей стране.

Немаловажную роль в этом процессе играют историки. Так, благодаря усилиям известного тольяттинского историка А.Э. Лившица «при кафедре истории Тольяттинского государственного университета была создана лаборатория социальной истории», которая очень много сделала для сохранения историко-культурного наследия города Тольятти [6].

В современной России получает распространение создание граффити и муралов. Появляется необходимость переосмыслить стрит-арт, признать его одним из видов монументального искусства. А для этого нужно принимать меры по его легализации и популяризации в России. На наш взгляд, путь к переоценке роли монументальной живописи в современной России лежит в переосмыслении соотношения понятий «монументальное искусство» и «стрит-арт».

**Ключевые слова:** советское монументальное искусство; законодательное регулирование; мурал; мозаика; стрит-арт; панно; культурное наследие.

## Список литературы

1. Кузовенкова Ю.А. «Право на город»: практики легитимации граффити и стрит-арта // Культура и цивилизация. 2015. № 4–5. С. 31–46.
2. Постановление Верховного Совета РСФСР от 25.12.1990 г. №447-1. О неотложных мерах по сохранению национального культурного и природного наследия РСФСР// Ведомости Съезда народных депутатов РСФСР и Верховного Совета. 1990. № 30. ст. 420.
3. Хилл Дж. Монументальная мозаика Москвы: между утопией и пропагандой. Москва: Эксмо, 2021. 320 с.
4. Манулис А. Взаимодействию искусств — тектоническую логику архитектуры // Архитектура СССР. 1978. № 9. С. 54–59.
5. Биктимиров Р.Р. Взаимодействие монументально-декоративного искусства и архитектурных сооружений, и его значение в современной архитектурно-художественной среде // Science and Education. 2022. № 9. С. 178–181.
6. Безгина О.А. Тольяттинский историк А.Э. Лившиц: человек, ученый и учитель // Материалы Всероссийской научной конференции, посвященной 50-летию университетского исторического образования в Самаре: «Научное сообщество историков и современный мир: к юбилею университетского исторического образования в Самаре»; Декабрь 12, 2019; Самара. Самара: Самарская гуманитарная академия, 2020. С. 179.

### *Сведения об авторах:*

**Анна Дмитриевна Савиных** — студентка, группа ИСТб-1902а, Гуманитарно-педагогический институт, кафедра «История и философия»; Тольяттинский государственный университет, Тольятти, Россия. E-mail: tolazis01@gmail.com

**Ольга Анатольевна Безгина** — научный руководитель, доктор исторических наук, профессор; Тольяттинский государственный университет, Тольятти, Россия. E-mail: bezgina@tltsu.ru

## Феномен культурной революции в Китае

С.В. Богатова, А.Е. Сошников

Самарский государственный институт культуры, Самара, Россия

**Обоснование.** Культурная революция является уникальным феноменом в жизни общества. Данный термин подразумевает под собой коренные изменения и преобразования ценностей господствующего уклада и образа жизни, которые сопровождают переворот в социально-экономической и политической сферах [1]. Ярчайшим примером данного процесса являются события, происходившие в Китае в 1960–1970-е годы. «Культурная революция» в Китае породила глубокие экономические, культурные и политические реформы, насчет последствий которых до сих пор ведутся споры. Поэтому данная тема важна, как и в контексте рассмотрения процессов «культурной революции» в одной стране, так и в глобальной мировой обстановке.

**Цель** — раскрыть характер и особенности процессов «культурной революции» в Китае.

**Методы.** Методологическую основу исследования составили теоретические методы: историзма и сравнительного анализа. Данные методы помогли выявить основные черты этапов «культурной революции», а также объяснить уникальность данного явления в оценках исследователей.

**Результаты.** В ходе исследования было выявлено, что события в Китае носили очень сложный и специфический характер. Можно выделить ряд особенностей, которые делают данный феномен уникальным. Во-первых, в отличие от других революций «культурная революция» была запущена правительством, а не народом (она была более организованной и контролируемой), во-вторых, отмечается огромная жесткость данной революции, в-третьих, целью «культурной революции» было создание «нового социалистического человека», «революционизировать сознание людей, чтобы они работали во всех областях еще больше, быстрее, лучше и экономнее».

Следует уделить внимание и причинам данного процесса. Здесь оказала влияние неблагоприятная экономическая обстановка того периода (доля сельского хозяйства составляла около 40 %, около 81,7 % населения проживало в деревнях) [2]. В следствие чего была развернута кампания «Большой скачок», которая не принесла ожидаемых результатов. Внутренняя политическая нестабильная обстановка, которая заключалась в борьбе и «разоблачении» неугодных верхушке власти, стала главным аргументом для начала «Великой пролетарской революции» для борьбы с «ревизионистами». Советско-китайский раскол также является причиной начала «культурной революции», так как курс Хрущева на либерализацию экономики, по мнению Мао Цзэдуна, противоречил коммунистической идеологии, а также создавал угрозу КПК. Однако ученые выделяют довольно много других причин, так как данное явление многогранно и сложно в исследовании, поскольку доступ к архивным материалам затруднен.

На основе работ советского и российского китаеведа В.Н. Усова проведен анализ этапов «культурной революции» в Китае:

1 этап. Активная и разрушительная фаза революции с призывом Мао Цзэдуна открыть «огонь по штабам» и участием хунвэйбинов;

2 этап. Появление школы кадров 7 мая с системой «трех третей» и продолжение курса Мао Цзэдуна;

3 этап. Разгром «контрреволюционной банды четырех», в состав которой входили: Цзян Цин — жена Мао, Чжан Чуньцяо, Яо Веньюань, Ван Хунвэнь [3].

**Выводы.** Китайская «культурная революция» — уникальный феномен в мировой истории. Большое количество работ и мнений по поводу данного процесса усложняет объективное исследование. В данной работе выделены как отрицательные стороны явления (угроза разгрома политического строя, массовые убийства, уничтожение памятников искусства), так и положительные (подъем уровня образования и здравоохранения).

Можно заключить, что феномен «культурной революции в Китае» является особенным в своем содержании и влиянии на современный Китай и его отношения с другими странами.

**Ключевые слова:** культурная революция; Китай; Мао Цзэдун; хунвэйбины.

### Список литературы

1. iphlib.ru [Электронный ресурс]. Электронная библиотека ИФ РАН. Новая философская энциклопедия. Культурная революция [дата обращения 06.05.2023]. Доступ по: <https://iphlib.ru/library/collection/newphilenc/document/>
2. Погудина Ю.Ю. Особенности процесса урбанизации в Китае // Вестник СПбГУ. Язык и литература. 2011. № 4. С. 171–177.
3. Китай: история в лицах и событиях / под ред. А.С. Титова, С.Л. Тихвинского, В.Н. Усова, и др. Москва, 1991. 254 с.

*Сведения об авторах:*

**Софья Владимировна Богатова** — студентка, группа КМ-221, факультет культурологии, социально-культурных и информационных технологий; Самарский государственный институт культуры, Самара, Россия. E-mail: sofia2004b@gmail.com

**Александр Евгеньевич Сошников** — доцент кафедры культурологии, музеологии и искусствоведения, кандидат педагогических наук; Самарский государственный институт культуры, Самара, Россия. E-mail: soshnikovae@samgik.ru

# Влияние санкционной политики ЕС на европейский туристический рынок (на примере немецкого Баден-Бадена)

А.Д. Жаркова

Самарский государственный медицинский университет, Самара, Россия

**Обоснование.** В статье исследуются негативные последствия санкционной политики ЕС в отношении России, коснувшиеся туристического рынка, на примере немецкого Баден-Бадена. Актуальность обусловлена наметившимся риском полного разрушения традиций культурного обмена между Баден-Баденом и Россией, которые развивались на протяжении 250 лет.

**Цели** — изучение разных точек зрения людей по текущей ситуации, занятых в туристическом бизнесе, на основе анализа немецкоязычных и русскоязычных публикаций, прогнозирование вероятных тенденций сотрудничества России и Баден-Бадена.

**Методы.** В исследовании использованы следующие методы: описание культурно-исторических связей Баден-Бадена и России, анализ материалов немецкой прессы, наблюдение за изменением характера публикаций, перевод материалов с немецкого языка на русский.

**Результаты.** Баден-Баден и Россию связывает многолетняя история культурного партнерства. Это самый «русский город» в Германии, всего здесь проживает 55 000 представителей русскоговорящих национальностей постсоветского пространства. Туристическая индустрия, сфера обслуживания города в значительной степени ориентированы на туристов из России.

Многовековые отношения между Баден-Баденом и Россией можно увидеть в объектах инфраструктуры города: памятник принцессе Луизе Баденской, ставшей впоследствии женой русского царя Александра I; дом Ф.М. Достоевского в Старом городе, где он написал свой знаменитый роман «Игрок»; аллея Лихтенталь с виллой Александра Меншикова; казино, в котором играл Л. Толстой; бюст поэту и переводчику В. Жуковскому; дворец И. Гагариной; оперный театр, которым много лет руководил В. Гергиев, на его сцене блистала А. Нетребко [4].

Свадьба царя Александра I и Луизы Баденской в Санкт-Петербурге в 1793 году знаменует собой начало баденско-русских отношений, в XIX веке сюда стали приезжать представители русской знати. Баден-Баден знаменит не только своими казино, термальными источниками, но и «термальной дипломатией»: в Баден-Баден, как центр социального статуса, стремились сильные мира сего для установления деловых контактов. Город также известен своей культурной жизнью, здесь И. Штраус дирижировал оркестром на балах, русский дирижер В. Гергиев много лет возглавлял местный оперный театр.

Падение Берлинской стены открыло новую страницу в истории баденско-российских отношений, туристический поток и приобретение объектов недвижимости с 1991 г. резко увеличились. Деньги вкладывались в развитие города, что жители очень ценят.

В конце февраля 2022 года после начала СВО ситуация изменилась. Сначала город испытал первую волну шоков [2]. Представители туристической индустрии в интервью телеканалу SWR высказывались, что обстановка стала крайне напряженной, политические силы пытались вбить «клин враждебности и нетерпимости» в русскоговорящее сообщество города [4]. Так, например, одна из региональных пекарских сетей переименовала традиционный немецкий пирог «Русшишер Цупфкухен» в «Цупфкухен», однако после протестов название вернули. Известны случаи проявления расизма по отношению к русским, проживающим в городе. С другой стороны, руководитель туристической компании Баден-Бадена «Kur und Tourism GmbH» Н. Ваггерсхаузер вызвала целую бурю возмущения, высказав озабоченность от утраты богатых русских клиентов [4]. Мнения, высказываемые в прессе, очень полярны.

**Выводы.** Сегодня в Баден-Бадене практически нет российских туристов: пустуют магазины, врачебные кабинеты и отели. Туристический и торговый бизнес терпит колоссальные убытки. Все это может иметь негативные последствия для развития города. Доля российских гостей на курорте сегодня оценивается в 2–3 %,

тогда как недавно эта доля составляла 8 % [4]. Удастся ли Баден-Бадену действительно компенсировать потери туристического бизнеса в условиях санкций против России, станет ясно в ближайшее время. Туриндустрия по-прежнему надеется, что в какой-то момент отношения с Россией могут быть восстановлены [3].

**Ключевые слова:** антироссийские санкции; международные отношения; туристическая индустрия; изменения туристического рынка; экономический ущерб.

### Список литературы

1. tourprom.ru [Электронный ресурс]. Худшее еще не наступило: мировой туризм в ужасе — туристы в Германии и США готовятся к беспрецедентному ценовому шоку [дата обращения: 15.03.2023]. Доступ по: <https://www.tourprom.ru/news/54534/>
2. inosmi.ru [Электронный ресурс]. Что будет, если богатые русские покинут Баден-Баден [дата обращения: 17.03.2023]. Доступ по: <https://inosmi.ru/20220717/rusofobiya-255068205.html>
3. www.manager-magazin.de [Электронный ресурс]. Reich, schön und russisch [дата обращения: 06.04.2023]. Доступ по: <https://www.manager-magazin.de/lifestyle/reise/a-712741.html>
4. www.swr.de [Электронный ресурс]. «Russen in Baden-Baden» [дата обращения: 06.03.2023] Доступ по: <https://www.swr.de/swraktuell/baden-wuerttemberg/karlsruhe/russen-in-baden-baden-swr-serie-landesschau-100.html>

*Сведения об авторе:*

**Александра Дмитриевна Жаркова** — студентка, группа 113, институт клинической медицины. Самарский государственный медицинский университет, Самара, Россия. E-mail: [alexa\\_04-04@list.ru](mailto:alexa_04-04@list.ru)



## Геометрические микролиты Орловской культуры стоянки Алгай

А.А. Василенко

Самарский государственный социально-педагогический университет, Самара, Россия

**Обоснование.** В работе рассматриваются геометрические микролиты орловской культуры, которые определяются как орудия геометрической формы, изготовленные посредством нанесения ретуши на пластинчатый скол, отщеп или на пластину. Основным источником данных является стоянка Алгай, расположенная на территории Нижнего Поволжья, с четко выраженной стратиграфией и стерильными прослойками между слоями.

**Цель** — дать характеристику линии развития геометрических микролитов в орловской культуре.

**Методы.** Применялись сравнительно-типологический и технико-технологический методы изучения.

**Результаты.** Общее количество каменных изделий, относящихся к орловской культуре, начиная с 2014 г. составило 3420 ед., из которых 106 ед. (3 % от всего комплекса) составила категория геометрических микролитов. Данная группа орудий представлена сегментами и трапециями разных форм и пропорций.

Сегменты представлены изделиями с односторонней или двусторонней обработкой дуги, которые изготавливались путем нанесения отвесной, краевой, противоположащей и притупляющей ретуши на заготовку. Такой разнообразный способ вторичной обработки, возможно, связан с широким набором комбинаций составных орудий. Основная концентрация сегментов прослеживается в нижних слоях, где также в единичных экземплярах были обнаружены трапеции низких форм.

Далее прослеживается преобладание трапеций высоких и средневысоких, с ретушью покрывающей почти всю поверхность спинки, и постепенное уменьшение количества сегментов. Некоторые трапеции кроме внешней поверхности имеют крутую ретушь по боковым граням, а также встречаются экземпляры с мелкой краевой ретушью по верхнему или нижнему краю с лицевой стороны. Время появления трапеций со струганной спинкой фиксируется в интервале 6600–6200 BP [3], они появляются внезапно, и они не имеют прототипов в нижних слоях.

В верхних слоях, помимо трапеций со струганной спинкой, были обнаружены микролиты, которые ближе к форме прямоугольника. Аналогичные известны в слое 2А Варфоломеевской стоянки и могут быть маркерами заключительного этапа развития индустрии орловской культуры [1].

Если рассматривать вопрос о возникновении и использовании трапеций со струганной спинкой в неолите степного Поволжья, то ряд исследователей считают, что они ведут свои истоки от более ранних артефактов Северного Прикаспия и применялись в качестве наконечников стрел, что подтверждается экспериментально-трассологическим анализом. В пользу этого также свидетельствует то, что на многих трапециях фиксируются по нижнему основанию выщерблены и выкрошенности [2].

**Выводы.** Мы можем проследить линию развития геометрических микролитов, где на раннем этапе преобладают сегменты, а на позднем фигурируют только трапеции. В таком контексте геометрическая индустрия орловской культуры нижнего слоя, возможно, занимает промежуточный этап в развитии геометрических индустрий Нижнего Поволжья. В то время как верхний слой орловской культуры с трапециями подпрямоугольного типа со струганной спинкой, предположительно, может демонстрировать финальную стадию развития форм геометрических микролитов.

**Ключевые слова:** неолит; Нижнее Поволжье; каменная индустрия; геометрические микролиты; сравнительный анализ.

## Список литературы

1. Выборнов А.А., Васильева И.Н., Гилязов Ф.Ф., и др. Изучение стоянки Алгай в степном Поволжье в 2021 году // Самарский научный вестник. 2022. Т. 11, № 3. С. 131–151. DOI: 10.55355/snv2022113201
2. Выборнов А.А., Горашук И.В., Гилязов Ф.Ф., Попов А.С. Геометрические микролиты Нижнего Поволжья: типология, технология, трасология. Микролиты в позднем палеолите и мезолите Восточной Европы и Кавказа: типология, технология, трасология / под ред. М.Г. Жилина. Москва: ИА РАН, 2022. С. 95–113.
3. Выборнов А.А., Юдин А.И., Кулькова М.А., и др. Радиоуглеродные данные для хронологии неолита Нижнего Поволжья. Радиоуглеродная хронология эпохи неолита Восточной Европы VII–III тысячелетия до н. э. / под ред. Г.И. Зайцевой, О.В. Лозовской, А.А. Выборнова, и др. Смоленск: Свиток, 2016. С. 62–74.

### *Сведения об авторе:*

**Анастасия Александровна Василенко** — студентка, группа ИФб-20ИПо, исторический факультет; Самарский государственный социально-педагогический университет, Самара, Россия. E-mail: vassssssilenko@mail.ru

# Экспериментальное моделирование средневековых стеклянных бус Самарского региона

Т.Н. Виданова, Д.А. Сташенков

Самарский национальный исследовательский университет имени академика С.П. Королева, Самара, Россия

**Обоснование.** Бусы как предмет торговли и украшения был распространен в Хазарии VIII–IX вв. н. э. Согласно литературным данным [1, 2], хазары торговали стеклянными бусами, которые шли из Византии, Передней Азии, Египта.

По археологическим данным до нас дошли бусы из захоронений Восточной Прибалтики, Верхнего и Среднего Поволжья, междуречья Оки и Волги, Верхнего Подонья, Северного Кавказа, Крыма. Кроме торговли, присутствовало и собственное производство бус.

Самым распространенным материалом для изготовления бус было стекло. Бусы Старой Ладogi [3] были сделаны из разноцветных стеклянных трубочек. Глазчатые крученые бусы найдены в Салтовском, Дмитриевском могильниках, в Крыму.

В Среднем Поволжье [4] бусы хазарской эпохи найдены в Больше-Тарханском и Больше-Тиганском, Новинковском могильниках, в Муромском городке, селищах Власть Труда, Сиделькино.

Мной проведен эксперимент по изготовлению бус хазарской эпохи с помощью техники навивки. Согласно [5], для изготовления бус использовалась печь для плавки стекла при температуре 700–1400 градусов, тигель для плавки стекла, стеклянные нити.

Для проведения эксперимента по изготовлению стеклянных бус мне понадобились бытовая газовая горелка, стеклянные трубочки разных цветов, стальные спицы, глина.

Чтобы стекло не прилипло к спицам, я изготовила сепаратор — водный раствор смеси из 6 частей глины, 3 частей талька и 0,3 части графита. Сепаратор был нанесен на стальные спицы и высушен.

С помощью газовой горелки производился нагрев стеклянной трубочки до момента плавления стекла. Когда стекло расплавилось, я начала его наматывать на часть спицы, которая была обмазана сепаратором. Чтобы придать стеклу округлую форму, производилось непрерывное вращение спицы.

В результате моделирования были получены монохромные, полихромные, глазчатые, бородавчатые бусы.

**Цель** — экспериментальное моделирование производства бус хазарской эпохи на основе древних технологий Самарского Поволжья.

**Методы.** В ходе эксперимента был проведен анализ физических свойств стекла для бус, найденных на археологических раскопках в культурном слое VIII–IX вв. н. э.

**Результаты.** Результатом эксперимента стало подтверждение возможности древних мастеров получать стеклянные бусы, используя технологии, позволяющие расплавить подготовленное стекло и выплавить стекла методом навивки на твердые палочки бус различных разновидностей. Этапы эксперимента приведены на рисунке 1.

**Выводы.** Моделирование способа изготовления стеклянных бус подтверждает технологии древних мастеров — стеклоделов VII–IX вв. Воспроизведение бус позволит современному исследователю создавать демонстрационные коллекции из различных материалов.



Рис. 1. Проведение экспериментального моделирования бус в домашних условиях

**Ключевые слова:** бусы; тянутые трубочки; эксперимент; тигель; печь; метод навивки.

### Список литературы

1. Валиулина С.И. Химико-технологическая характеристика бус Больше-Тарханского и Больше-Тиганского могильников. Казань, 1996.
2. Львова З.А. Археологический сборник. Санкт-Петербург, 1968.
3. Петрухин В.Я., Раевский Д.С. Очерки истории народов России в древности и раннем средневековье. Москва: Школа «Языки русской культуры», 1998. 384 с.
4. Плетнева С.А. Хазары. Москва: Наука, 1986. 88 с.
5. Румянцева О.С. Стекольная мастерская в Комарове: характер и особенности производственного комплекса. Москва, 2011.

### *Сведения об авторах:*

**Татьяна Николаевна Виданова** — студентка, группа 5302-460301D; социально-гуманитарный институт, факультет исторический; Самарский национальный исследовательский университет имени академика С.П. Королева, Самара, Россия. E-mail: tatianavidanova1@gmail.com

**Дмитрий Алексеевич Сташенков** — научный руководитель, кандидат исторических наук; доцент кафедры российской истории; Самарский национальный исследовательский университет имени академика С.П. Королева, Самара, Россия. E-mail: archeo@list.ru

# Новые данные по изучению средневековых погребений на р. Самара

В.С. Душарина, А.И. Королев

Самарский государственный социально-педагогический университет, Самара, Россия

**Обоснование.** При исследовании памятника Максимовка I были обнаружены погребения, которые относятся ко времени Средневековья. И.Н. Васильева, анализируя средневековые погребения, разделила их на группы, четвертая группа которых включает погребения под курганами и на дюнах, относящихся к золотоордынскому периоду (вторая половина XIII — XIV в.) [1].

**Цель** — сопоставить средневековые погребения памятника Максимовка I с более ранними памятниками и определить их хронологические рамки.

**Методы.** Сравнительно-типологический анализ.

**Результаты.** Все погребения имеют положение костяка, вытянутого на спине. Руки располагались согнутыми в локтевом суставе, кистями на тазовых костях; кисть правой руки находилась на тазовых костях, кости левой руки согнуты в локтевом суставе, и локтевая и лучевая кости, а также кисть располагались в районе пояса; руки расположены вдоль туловища, кистями около таза; кисти рук находились под тазовыми костями.

По ориентировкам погребения можно разделить на три группы:

К первой группе относятся погребения 7, 11, 12, 22 и имеют ориентировку северо-запада, запад-северо-запад, северо-северо-запад. Погребения с такой же ориентировкой встречаются в Виловатовском могильнике.

Ко второй группе относятся погребения 19, 23, 33, 39 и имеют ориентировку запад-юго-запад, юго-запад. Такая ориентировка встречается в Старо-Елшанском могильнике.

К третьей группе можно отнести погребение 2, которое имеет ориентировку северо-северо-восток. Такую же ориентировку можно встретить в Александровском курганном могильнике и в Старо-Елшанском могильнике [2].

Погребения, идентичные по положению костяка, вытянутого на спине, а также расположению рук вдоль туловища, кистями на тазовых костях и ориентировке костяка, можно встретить в Александровском курганном могильнике, Новопавловском курганном могильнике, Виловатовском могильнике, могильнике на дюне Большой Шихан и Старо-Елшанском могильнике, которые относятся к четвертой группе погребений. Подобное положение погребенных, вытянутых на спине, с согнутыми руками в локтевом суставе, кистями рук, которые располагались на тазовых костях, под ними, в районе пояса, либо были вытянуты вдоль туловища, находит аналогии в погребальном обряде Александровского, а также в могильнике на дюне Большой Шихан, которые относятся к четвертой группе погребений, выделенной И.Н. Васильевой.

Следы деревянной конструкции, которые прослеживаются на памятнике Максимовка I, можно встретить в памятниках в Александровском курганном могильнике и Старо-Елшанском могильнике [1].

Инвентарь погребений Максимовка I: нож, кресало, кресальные камни, точильные камни, бусины шарообразной и кубовидной формы, зеркало из белого металла, боченкообразная бусина из желтого непрозрачного стекла, грушевидная бусина из черного непрозрачного стекла, деревянная фигурка животного [2].

Идентичный инвентарь также был обнаружен и в других памятниках: в Александровском курганном могильнике встречается железное калачевидное кресало, железная пластина, остатки железного ножа с деревянной рукоятью и обломок зеркала из белого металла, кольчатые удила. В Максимовском могильнике были найдены железные предметы, покрытые коррозией, и остатки ножа, кости животного. В памятнике Старая Елшанка была обнаружена половинка зеркала из белого металла и остатки бесформенного железного предмета. В Виловатовском могильнике найдены: железный нож, железные предметы, покрытые коррозией, и кресало, фрагмент зеркала из белого металла с растительным орнаментом на обратной стороне.

В могильнике Большой Шихан были найдены металлические предметы, покрытые коррозией, железный нож и несколько костей животного, располагающиеся слева от головы [1].

**Выводы.** Таким образом, по расположению костяка, его ориентировке, наличию деревянных конструкций, погребальному инвентарю средневековые погребения могильника Максимовка I можно отнести к золотоордынскому времени.

**Ключевые слова:** Средневековье; степное Поволжье; погребальный обряд; золотоордынский период.

### Список литературы

1. Васильева И.Н. Погребения средневековых кочевников на территории куйбышевского Поволжья. Древняя история Поволжья. Научные труды. Т. 1. Куйбышев, 1979. С. 202–237.
2. Шалапинин А.А. Отчет о раскопках грунтового могильника и селища Максимовка I в Богатовском районе Самарской области в 2019 году. С. 1–104.

### *Сведения об авторах:*

**Валерия Сергеевна Душарина** — студентка, группа ИФ-620ИПо, исторический факультет; Самарский государственный социально-педагогический университет, Самара, Россия. E-mail: dusharina.valeria@gmail.com

**Аркадий Иванович Королев** — научный руководитель автора, кандидат исторических наук, декан исторического факультета; Самарский государственный социально-педагогический университет, Самара, Россия. E-mail: korolev@pgsga.ru

## Работы второго отряда Куйбышевской археологической экспедиции (1950–1952 гг.)

М.В. Соловьева, Д.А. Сташенков

Тольяттинский государственный университет, Тольятти, Россия

**Обоснование.** В ходе строительства Куйбышевской гидроэлектростанции (ГЭС) в зону затопления попали сотни археологических памятников. Среднее Поволжье было недостаточно изучено в археологическом отношении, и сведения об истории его освоения в разные эпохи были скудными и отрывочными, отсутствовал фактический материал для фундаментальных обобщений и выводов. Для исследования археологических памятников, попадающих в зону затопления ГЭС, была создана Куйбышевская археологическая экспедиция (КАЭ). Она позволила пересмотреть и уточнить ряд вопросов древнейшей истории народов Поволжья.

**Цель** — рассмотреть работы второго отряда экспедиции КАЭ, которые охватывали территорию Ставропольского района Куйбышевской области за три полевых сезона (с 1950 по 1952 годы).

**Методы.** В данной работе применялись сравнительно-исторический и историко-системный методы.

**Результаты.** Сотрудниками второго отряда Куйбышевской археологической экспедиции (рук. Н.Я. Мерперт) в 1950 году в районе села Ягодного было исследовано 11 курганных групп. Раскопки проводились в I и II курганных группах, располагавшихся в северной стороне. Далее работы отряда были перенесены к югу от села Ягодного, где был раскопан большой одиночный курган. Таким образом, всего в 1950 году у села Ягодного было раскопано пять курганов [1].

В 1951 и 1952 году базой отряда было село Хрящевка. Археологическими обследованиями в районе села был выявлен ряд курганных групп, одиночных курганов и поселений. В 1951 году были раскопаны четыре кургана: большой одиночный круглый курган, стоящий на поле к северо-востоку от Хрящевки, два круглых кургана средней величины, входящие в шейкинскую группу из 17 курганов, и длинный курган у дороги Хрящевка — Тарновка. В 1952 году производились раскопки курганов в двух группах, расположенных к юго-западу от села Хрящевки, между этим селом и деревней Тарновкой. Обе группы были открыты отрядом в 1951 году. В первой группе была исследована одна гряда, прорезанная в трех местах (один большой овальный курган и два меньших). Вторая группа насчитывала три кургана, из которых было раскопано два. Всего в 1952 году у села Хрящевка было раскопано пять курганов. Раскопки велись также на двух поселениях: правобережном и левобережном, где было вскрыто около 3,52 тыс. кв.м. площади [2].

**Выводы.** За годы работ в Ставропольском районе Куйбышевской области вторым отрядом экспедиции была обследована территория от Ставрополя до низовья Черемшана. Было спасено более десятка археологических памятников. Подавляющее их большинство относится к эпохе поздней бронзы. Раскопано 14 курганов, в которых вскрыто в общей сложности 159 погребений. В результате раскопок появился новый материал, характеризующий культуру древнего населения Самарского Поволжья. Работы второго отряда КАЭ создали базу для дальнейшего изучения памятников бронзового века в Среднем Поволжье.

**Ключевые слова:** охранно-спасательные работы; эпоха поздней бронзы; археологические памятники; погребения; курганы; Среднее Поволжье.

### Список литературы

1. Куйбышевская археологическая экспедиция. Т. 1. Материалы и исследования по археологии. № 42 / под ред. А.П. Смирнова. Москва, 1954. С. 39–150.
2. Отчет о работах в зоне строительства Куйбышевской ГЭС за 1951 год // ТКМ КП № 8659.

*Сведения об авторах:*

**Мария Викторовна Соловьева** — студентка, группа ИСТ6-2002а, Гуманитарно — педагогический институт, кафедра «История и философия»; Тольяттинский государственный университет, Тольятти, Россия. E-mail: solovyova22276@mail.ru

**Дмитрий Алексеевич Сташенков** — научный руководитель, кандидат исторических наук, доцент; Тольяттинский государственный университет, Тольятти, Россия. E-mail: archeo@list.ru



# Православная символика в ансамбле площади Славы

Я.Я. Видяскина

Самарский национальный исследовательский университет имени академика С.П. Королева, Самара, Россия

**Обоснование.** Православная символика — это упорядоченная совокупность символов [1]. Через них можно прийти к христианству, они предоставляют возможность познать те духовные истины, которые содержатся в Евангелии [2]. Православная символика и военная символика не раз дополняли друг друга [3, с. 4]. Защита Родины является и делом чести воинов, и проявлением их верности христианским ценностям. Великая Отечественная война 1941–1945 гг. — самый страшный период за всю историю нашего народа, который представлен не только патриотической символикой, но и религиозной, повышавшей «духовный потенциал победы» [4, с. 353].

**Цель** — изучить, как сочетаются православная и военная символика в конкретном архитектурном ансамбле. Для ее достижения определены следующие задачи: установить, что подразумевает под собой православная символика; рассмотреть православную символику на примере ансамбля площади Славы в Самаре.

**Методы.** Используются следующие методы: библиографический анализ источников и литературы по данной теме, историко-генетический анализ создания архитектурного ансамбля площади Славы, системный анализ православной символики в этом мемориальном комплексе.

**Результаты.** В 1971 г. в Самаре была открыта площадь с монументом Славы и Вечным огнем. В 1975 г. здесь был установлен 30-струйный фонтан. Монумент Славы является символом вклада жителей города в создание авиационной промышленности страны. Так, во время войны здесь выпускался штурмовик Ил-2, прозванный «летающим танком» [5, с. 68]. Вечный огонь — символ памяти народа о героях, павших за свободу, за честь Родины. Церковь, в том числе в лице иерархов, приходя к Вечному огню, также проявляет любовь и уважение к тем, кто защищал нашу страну [6]. По сути, Вечный огонь олицетворяет лампы, которые всегда горят перед иконами и над раками с мощами святых.

На площади Славы расположен храм Святого Георгия. Он является символом памяти о павших воинах. Примером для храма в Самаре послужил храм Георгия Победоносца на Поклонной горе в Москве, возведенный в 1994–1995 гг. в память о победе в Великой Отечественной войне [7, с. 6]. Открытие храма на площади Славы состоялось 6 мая 2001 г. в Светлый понедельник и День памяти великомученика Георгия Победоносца, который широко почитается в христианском мире и причислен к лику святых. Связанные с ним символы присутствуют в символике Великой победы. Черно-желтая лента, украсившая вышеупомянутый фонтан, называлась в советское время «гвардейской», была связана с многочисленными наградами советской армии, но повторяла «георгиевскую» ленту наград дореволюционной России. Самыми известными из них были офицерский орден Святого Георгия и Георгиевский крест — высшая боевая награда солдат и унтер-офицеров, носимая на орденской георгиевской ленте. Цвета объясняются как «дым и пламя» на поле боя [8, с. 365].

Еще одна дата, где православная и военная символики дополняют друг друга, — 6 мая 1945 г. В этот день была Пасха, а также день памяти Святого Георгия, а через три дня был подписан акт капитуляции в Берлине с участием маршала Г.К. Жукова, святым покровителем которого являлся Георгий Победоносец.

**Выводы.** Православная символика совместно с военной на площади Славы в Самаре — прекрасная возможность увидеть в едином комплексе монумент, прославляющий труд в годы Великой Отечественной войны, Вечный огонь как память о павших героях и храм Св. Георгия, олицетворяющий славу русского воинства на протяжении веков. Мемориал является воплощенной памятью об истории государства и малой Родины, проявлением гордости за славное прошлое, молитвой перед Богом о будущем России.

**Ключевые слова:** православие; символика; Великая Отечественная война; площадь Славы; Георгий Победоносец.

## Список литературы

1. ugraeparhia.ru [Электронный ресурс]. Тарасий (Борозенец), иерей. Символика: Православно-христианский взгляд [дата обращения: 4.03.2023]. Доступ по: <https://ugraeparhia.ru/simvolika-hristiansko-pravoslavnoy-kulturyi/>
2. nsportal.ru [Электронный ресурс]. Церковный символизм: объяснение наиболее значимых символов [дата обращения: 4.03.2023]. Доступ по: <https://nsportal.ru/nachalnaya-shkola/orkse/2019/02/14/tserkovnyy-simvolizm-obyasnenie-naibolee-znachimyh-simvolov>
3. Смирнов Ю.Н. В память о святых воинах. Награды Великой Отечественной войны // Центр и периферия. 2016. № 4. С. 4–10.
4. Якунин В.Н. Русская православная церковь в годы Великой Отечественной войны: современная отечественная историография проблемы (1989–2014 гг.) // Материалы XIV Международной научной конференции: «Государство, общество, церковь в истории России XX–XXI веков». Иваново: Ивановский государственный университет, 2015. С. 352–358.
5. Артамонова Л.М., Смирнов Ю.Н. Документальные и архитектурные маркеры «мест памяти» авиационно-космической Самары в архиве и на мемориальных площадях // Материалы II Всероссийской конференции: «Историческая наука и архивы в XXI веке». Самара: ООО «САМАРАМА», 2023. С. 67–75.
6. pravoslavie.ru.ru [Электронный ресурс]. В Русской Церкви считают вечный огонь символом памяти павших в боях за Отечество [дата обращения: 4.03.2023]. Доступ по: <https://pravoslavie.ru/46619.html>
7. Артамонова Л.М. Свято-георгиевская символика Великой Победы // Материалы Всероссийской конференции: «Великая Победа в памяти народа». Т. 2. Самара: СФ МГПУ, 2010. С. 6–10.
8. Смирнов Ю.Н. Христианские святые в символике исторической памяти о Великой Победе // Сборник докладов и сообщений IX историко-архивного форума: «Память о прошлом — 2020». Самара: РГА в г. Самаре, 2020. С. 365–370.

*Сведения об авторе:*

**Яна Яковлевна Видяскина** — студентка, группа 5101-410305D, исторический факультет; Самарский национальный исследовательский университет имени академика С.П. Королева, Самара, Россия. E-mail: [vidyaskina150704@mail.ru](mailto:vidyaskina150704@mail.ru)

## К вопросу о формировании культа Аматэрасу в религиозных традициях Японии

Д.Р. Нагуманова, М.В. Курочкин

Самарский государственный социально-педагогический университет, Самара, Россия

**Обоснование.** Среди огромного пантеона божеств в синтоизме Аматэрасу-о-ми-ками («величественная, которая заставляет небеса сиять») является верховным kami (богом). Вопрос зарождения и формирования культа солнечной богини представляет наибольший интерес в изучении синтоизма.

**Цель** — проанализировать и выявить процессы зарождения и формирования культа Аматэрасу как верховного божества.

**Методы.** Был проведен анализ источников — Кодзики, Нихон секи, Норито и Фудоки, а также научной литературы, затрагивающей тему данного исследования, и сделано обобщение выявленных сведений.

**Результаты.** В результате исследования были выявлены следующие основания для возвышения Аматэрасу среди других синтоистских божеств.

1. Получила власть над Небом от отца. По мифологическим сказаниям Кодзики и Нихон секи Идзанаги-но-микото — бог творения из последней божественной пары в речном потоке озера Кюсю совершил омовение и родил трех божеств, одно из которых была Аматэрасу. Он передает дочери верховную власть над Равниной высокого Неба.

2. Прародительница императорского рода. Ниниги-но-микото, внук Аматэрасу, по велению богини сошел с Небес, чтобы управлять Срединной Страной Тростниковых Равнин (одно из древних названий Японии). Внуком Ниниги является Каму-Ямато-ипарэбико-поподэми-но Сумэра-ми-кото, который и становится легендарным первоимператором Японии, который известен под своим посмертным именем Дзимму. Таким образом, императорский род ведет свое начало от солнечной богини. Почитание Аматэрасу императорской семьей обусловило распространение ее культа примерно с XII века и повысило статус ее святилища в Исэ.

3. Символы связи императорской семьи с богиней. Яшмовое ожерелье, зеркало и меч, которые Ниниги спустил на Землю, стали символом императорской власти и связи императорской семьи с богиней. Два из них: яшмовое ожерелье и зеркало — непосредственно связаны с Аматэрасу. Яшмовое ожерелье богине передал Идзанаги вместе с властью над Небом. Зеркало, впервые упоминающееся в сборнике Кодзики, было использовано при выманивании Аматэрасу из грота, в котором она скрылась, и в мире наступил мрак — один из важнейших мифологических эпизодов.

4. Покровительница ткачества. В Японии ткачество является одним из главных видов ремесла, имеющее и религиозное значение, что также подтверждается сборником молитвословий — Норито, в котором в большинстве текстов в качестве подношений богам фигурируют ткани и одеяния. Так и в сказаниях Кодзики покровительницей ткачества выступает Аматэрасу, о чем мы узнаем из эпизода, где ее брат Сусанно-но-микото осквернил ее прядильные покои.

5. Лидирующая роль женщины в семье и обществе в период становления культа. В дофеодальной Японии в культуре важное место в традициях имел матриархат, где женщина имела лидирующее положение. Это хорошо заметно в жреческих традициях, а также в присутствии в истории женщин-правителей, в чье правление и были написаны основные источники синтоизма — Кодзики и Нихон секи. Это объясняет то, почему именно за Аматэрасу — женским божеством — было закреплено главенствующее положение в пантеоне.

Своего пика культ Аматэрасу достиг в эпоху «государственного синтоизма» во времена реставрации Мэйдзи, когда синтоизм был признан официальной религией. Хотя после поражения во Второй мировой войне государственный синтоизм был упразднен, однако культ богини также остался важной частью духовной жизни императорского дома и остается в настоящее время.

**Выводы.** Культ богини солнца имеет важное значение в религиозных традициях Японии, он начал складываться в дофеодальную эпоху и продолжает существовать в настоящее время. Ряд религиозных и исторических аспектов определили главенствующее положение Аматэрасу в синтоистском пантеоне.

**Ключевые слова:** синтоизм; богиня солнца; императорская богиня; покровительница ткачества; священные регалии; матриархат.

### Список литературы

1. Идзумо-фудоки. Памятники письменности Востока XIII / под ред. Н.И. Конрад; пер. К.А. Попова. Москва: Наука, 1966. 224 с.
2. Китагава Дж.М. Религия в истории Японии / под ред. С.В. Пахомова; пер. с англ. Н.М. Селиверстова. Санкт-Петербург: Наука, 2005. 588 с.
3. Кодзики — Записи о деяниях древности / пер. Е.М. Пинус. Санкт-Петербург: ШАР, 1993. 320 с.
4. Нихон секи — Анналы Японии: В 2 т. / пер. Л.М. Ермаковой, А.Н. Мещерякова. Москва: Гиперион, 1997.
5. Норито Сэмме / пер. Л.М. Ермаковой. Москва: Наука, 1991. 305 с.
6. Оно Сокио, Вудард Уильям. Синтоизм. Древняя религия Японии / пер. с англ. Ю. Гладковой. Москва: София, 2007. 160 с.

### *Сведения об авторах:*

**Диана Рамилевна Нагуманова** — студентка, группа ИФ-620ИО, исторический факультет; Самарский государственный социально-педагогический университет, Самара, Россия. E-mail: dianagmnv@mail.ru

**Михаил Валерьянович Курочкин** — научный руководитель, кандидат исторических наук, доцент кафедры Всеобщей истории, права и методики обучения; Самарский государственный социально-педагогический университет, Самара, Россия. E-mail: kurochkin@pogsga.ru

# Христианское переосмысление традиционной восточно-славянской символики в древнерусской белокаменной резьбе

Д.Д. Садчикова

Самарский государственный институт культуры, Самара, Россия

**Обоснование.** Дмитриевский собор во Владимире представляется шедевром домонгольского периода русской культуры, символом гармонии и равновесия. Несмотря на небольшие размеры, ему свойственны величие и монументальность, благородные формы и идеальные пропорции. Собор, по достаточно убедительной версии, был построен в 1191 г. [1, с. 76–77].

Особое великолепие собору придает резьба по белому камню. В ней отражены представления людей Древней Руси о совершенстве и красоте мироздания, их художественное мастерство и духовные поиски. Среди памятников занимает особое место собор. В Дмитриевском соборе впервые на Владимирской земле было реализовано сплошное покрытие стен резными рельефами.

На фасадах храма помещено 566 белокаменных блоков, покрытых изображениями. Скульптуры Дмитриевского собора несут чрезвычайно важные сведения для понимания картины мира в древнерусской культуре. Здесь переплетаются христианские символы, народные сказочные образы, литературные сюжеты, изображения реальных исторических лиц. Все они требуют детального изучения, чему и посвящено данное исследование.

**Цель** — выявить, как происходило переосмысление традиционных восточнославянских символов в резьбе православного храма. Для достижения этой цели решались следующие задачи: рассмотреть, какие мотивы и смыслы заложены в белокаменной резьбе собора; изучить, какая информация о прошлом сохранилась в архитектурных и скульптурных образах, которые являют собой «зримое воплощение исторической памяти» [2, с. 43].

**Методы.** В основу исследования положена современная концепция «мест памяти» (*les lieux de mémoire*) [3, с. 17], под которыми в российской традиции часто подразумеваются архитектурные памятники и ансамбли [4, с. 358]. Используются искусствоведческий, источниковедческий, библиографический приемы анализа вещественных памятников и письменных материалов. Задействован социокультурный подход к изучению национальной идентичности и коммеморативных практик культивирования «исторической памяти» [5, с. 358]. Применен историко-генетический метод, раскрывающий православное происхождение образов и символов, в том числе возрождающихся в современной России [6, с. 6].

**Результаты.** Большинство рельефов (470) представляют собой традиционные для восточнославянского искусства изображения растений, птиц и животных: «звери и птицы изображены в движении — в беге или с поднятой лапой, с распахнутыми крыльями» [7, с. 314]. 46 резных камней имеют прямые православные первоисточники. Однако и те, и другие скульптурные композиции подчинены общим религиозным и политическим идеям. Мудрость Божественного замысла воспевается ключевой фигурой исполняющего псалмы царя Давида: «Каждое дыхание славит Господа». Тему Божественного происхождения земной власти раскрывают композиция «Вознесение Александра Македонского» на сюжет средневекового романа «Александрия» и портретное изображение великого князя Всеволода Юрьевича и его «Большого гнезда» — пятерых сыновей [1, с. 78–79, 83–87].

Полная реконструкция художественной композиции резьбы невозможна из-за утрат в результате разборки древних галерей и башен, переделок кровли и иных частей памятника [8, с. 17].

**Выводы.** Дмитриевский собор — один из выдающихся памятников художественной культуры Древней Руси. В белокаменной резьбе фасадов храма христианские символы гармонично сочетаются с образами старых мифов, народных сказок, литературных и исторических персонажей. Во многом это связано именно с темой прославления в уборе домово́й (личной) княжеской церкви мощи державы, опирающейся на веру, закон и силу. В русской истории с древних времен «духовные и воинские подвиги дополняют друг друга» [9, с. 365].

В течение второй половины XX — начала XXI вв. убранство собора неоднократно реставрировалось. Несмотря на отдельные ошибки и неудачи реставраторов, забота о сбережении памятника архитектуры сыграла важное значение для сохранения исторической памяти об одной из самых замечательных страниц отечественной истории и культуры, связанной с Владимирской Русью XII–XIII вв.

**Ключевые слова:** Древняя Русь; культура; белокаменное зодчество; храм; рельеф; историческая память.

### Список литературы

1. Карташова А.А., Карташов С.А., Морозов М.Р. Дмитриевский собор во Владимире — монумент княжеской власти Владимиро-Суздальской Руси // Архитектура и современные информационные технологии. 2020. № 4. С. 74–96.
2. Смирнов Ю.Н. Навсегда рядом в исторической памяти и на площади волжского города: ракета и ее создатель // Центр и периферия. 2021. № 4. С. 37–43.
3. Нора П. Между памятью и историей. Проблематика мест памяти. Франция-память / под ред. П. Нора, М. Озуф, Ж. де Пюимеж, и др. Санкт-Петербург: Изд-во Санкт-Петербургского Университета, 1999. С. 17–50.
4. Артамонова Л.М., Смирнов Ю.Н. Документальные и архитектурные маркеры «мест памяти» авиационно-космической Самары в архиве и на мемориальных площадях // Материалы Второй Всероссийской конференции: «Историческая наука и архивы в XXI веке». Самара: ООО «САМАРАМА», 2023. С. 67–75.
5. Артамонова Л.М., Смирнов Ю.Н. Аксаковский кружок трудовой помощи как опыт коммеморативной практики // Вестник Санкт-Петербургского университета. История. 2022. Т. 67. № 2. С. 358–372. DOI: 10.21638/11701/srbu02.2022.203
6. Артамонова Л.М. Свято-георгиевская символика Великой Победы // Материалы Всероссийской конференции: «Великая Победа в памяти народа». Самара: СФ МГПУ, 2010. Т. 2. С. 6–10.
7. Гладкая М.С., Скворцов А.И. Периодизация рельефов Дмитриевского собора во Владимире. Древнерусское искусство: художественная культура X — первой половины XIII в. / под ред. А.И. Комеч, О.И. Подобедова. Москва: Наука, 1988. С. 307–329.
8. Гладкая М.С. Рельефы Дмитриевского собора во Владимире: опыт комплексного исследования: автореф. дис. ... канд. искусствовед. наук. Москва, 2006. 38 с.
9. Смирнов Ю.Н. Христианские святые в символике исторической памяти о Великой Победе // Сборник докладов и сообщений IX историко-архивного форума: «Память о прошлом — 2020». Самара: РГА в г. Самаре, 2020. С. 365–370.

*Сведения об авторе:*

**Дарья Дмитриевна Садчикова** — студентка, группа МДИ-122, факультет культурологии, социально-культурных и информационных технологий; Самарский государственный институт культуры, Самара, Россия. E-mail: sadchikova\_darya@mail.ru

# Мечети города Самары: вопросы социального служения

А.Н. Фатхутдинова

Самарский национальный исследовательский университет имени академика С.П. Королева, Самара, Россия

**Обоснование.** Мечеть — это место земного поклонения (от арабского слова «масджид»), где возносятся молитвы верующих к Аллаху [1, с. 219–220]. В исламе данное молитвенное сооружение считается не только религиозным центром, но и местом, где мусульмане могут реализовать свои социальные и культурные потребности: получить образование, пообщаться с единоверцами, оказать помощь другим. Первым таким сооружением, ставшим центром политической и идеологической жизни мусульман, была мечеть Аль-Куба в Аравии, построенная при жизни пророка Мухаммада [2, с. 140].

В Самаре проживает большое количество мусульман и мечети являются местом собраний и солидарности верующих. Ислам в Самарском крае издавна является второй по численности приверженцев религиозной конфессией [3, с. 238, 247; 4, с. 15]. Историческая мечеть, построенная в 1891 г. и отреставрированная 1 октября 2022 г., является «ядром» ислама в Самарской области. Соборная мечеть — уникальный архитектурный комплекс, торжественно открытый 28 ноября 1999 г. [5, с. 78]. Это был поистине знаменательный день для уммы (исламской религиозной общины).

В настоящее время, к сожалению, некоторые мечети утратили значение социального центра. Необходимо, чтобы мусульманские молитвенные сооружения осуществляли не только религиозную, но и образовательную, благотворительную и прочие виды деятельности.

**Цель** — выявить, какие социальные функции выполняют Соборная и Историческая мечети города Самары. Для ее достижения определены следующие задачи: рассмотреть, как мечети стали центрами общественной жизни мусульман; изучить, как свою деятельность осуществляют современные мечети.

**Методы.** Для исследования были использованы следующие методы: библиографический анализ источников и литературы по данной теме; историко-сравнительный анализ социальных функций мечетей в прошлом и настоящем; системный анализ роли мечетей в общественной и духовной жизни самарских мусульман.

**Результаты.** В самом начале реконструкции Исторической мечети было принято решение о создании в ней библиотеки. Известно, что помимо Ибадата (то есть Богослужения) мусульманские сооружения с давних времен выполняли функцию хранилищ исламской литературы. Ныне в данной библиотеке хранятся Кораны, тафсиры, хадисы и фикх. Своей задачей Самарская Историческая мечеть ставит возрождение и сохранение духовного богатства. В связи с этим на базе мечети проводятся различные круглые столы, конференции и экскурсии в музей «Жизнь и быт самарских мусульман в XIX–XX вв.» [6]. Это позволяет ознакомить новое поколение с богатой культурой ислама и обогатить ценными знаниями. Мечеть оказывает материальную и гуманитарную помощь нуждающимся, в полной мере осуществляя благотворительную деятельность.

Самарская Соборная мечеть своими целями ставит содействие возрождению в обществе исламских духовных ценностей, повышение духовного потенциала и укрепление нравственных устоев общества. В мечети создается музей, собираются книги по исламской тематике и располагается Мусульманская религиозная организация профессионального исламского религиозного образования «Медресе Нур (Свет)» [7, 8]. Целью образовательной деятельности медресе является удовлетворение потребности личности в духовном, интеллектуальном, культурном развитии.

**Выводы.** Безусловно, основным предназначением мечети является совершение в ней молитв. Вторая функция мечети — интегрирующая, так как верующие, посещающие ее, приветствуют друг друга и взаимодействуют, что, в свою очередь, приводит к сближению мусульман. Еще одной немаловажной является просветительская функция мечети, так как верующие получают новые знания, посещая образовательные курсы при ней.

Ознакомившись с целями, которые ставят перед собой Соборная и Историческая мечети Самары, их деятельностью, открытыми на их базе культурно-просветительскими комплексами, можно утверждать,



что данные мечети — центры общественной жизни самарских мусульман. Они в полном объеме выполняют все вышеперечисленные функции и продолжают расширять свою деятельность.

**Ключевые слова:** ислам; Самарская Историческая мечеть; Самарская Соборная мечеть; умма; медресе; благотворительность.

### Список литературы

1. Кулиев Э.Р. Коран: Перевод смыслов и комментарии Кулиева Э.Р. Москва: Умма, 2007. 798 с.
2. Рыжов И.В., Бородина М.Ю., Дорофеев Ф.А. Мечеть как центр общественной жизни уммы Приволжского Федерального округа // Ислам в современном мире: внутригосударственный и международно-политический аспекты. 2019. Т. 15, № 1. С. 139–154.
3. Кабытов П.С., Дубман Э.Л., Артамонова Л.М., и др. История Самарского Поволжья с древнейших времен до наших дней. Т. 1. Самарское Поволжье в XVI — первой половине XIX вв. 2-е изд., исправ. и доп. / под ред. П.С. Кабытова, Э.Л. Дубмана, Ю.Н. Смирнова. Самара: ООО «Слово», 2020.
4. Смирнов Ю.Н. Религиозная повседневность Самарского края в догубернский период (первая половина XIX века) // Материалы научной конференции: «Двадцать четвертые Иоанновские чтения». Самара: НТЦ, 2020. С. 14–32.
5. Гусева Ю.Н. Ислам в Самарской области. Москва: Логос, 2007. 112 с.
6. [www.tarihi-mechet.ru](https://www.tarihi-mechet.ru) [Электронный ресурс]. Официальный сайт Самарской Исторической Мечети [дата обращения: 27.03.2023]. Доступ по: <https://www.tarihi-mechet.ru/>
7. [islamsamara.ru](http://www.islamsamara.ru/main/medrese-nur/celi-i-zadachi) [Электронный ресурс]. «Медресе Нур (Свет)» [дата обращения: 27.03.2023]. Доступ по: <http://www.islamsamara.ru/main/medrese-nur/celi-i-zadachi>
8. [islamsamara.ru](http://www.islamsamara.ru/main/sobornaya-mechet/celi-i-zadachi) [Электронный ресурс]. Самарская Соборная мечеть [дата обращения: 27.03.2023]. Доступ по: <http://www.islamsamara.ru/main/sobornaya-mechet/celi-i-zadachi>

*Сведения об авторе:*

**Анастасия Наильевна Фатхутдинова** — студентка, группа 5101-410305D, исторический факультет; Самарский национальный исследовательский университет имени академика С.П. Королева, Самара, Россия. E-mail: [anastasifat27212xz@yandex.ru](mailto:anastasifat27212xz@yandex.ru)

## «Почему предпочитали отдавать детей в епархиальное училище?»: записки рязанских «епархиалок» конца XIX — начала XX вв.

А.А. Чаплыгина

Самарский государственный институт культуры, Самара, Россия

**Обоснование.** В России в имперский период все большее значение получала социализация молодежи в публичных школах под контролем государственной власти независимо от сословной и этнической принадлежности учащихся [1, с. 169] или их пола [2, с. 50–52]. В учебных заведениях старались соблюдать верность этическим традициям и «коллективной памяти национальных, социальных, локальных, профессиональных или иных групп» российского общества [3, с. 360]. На должность законоучителя всегда старались подобрать образованного священника [4, с. 56]. Православная церковь уделяла внимание обучению девочек, для чего создавала женские училища. В данном исследовании на основании воспоминаний их воспитанниц реконструируется быт, организация обучения и воспитания в этих образовательных учреждениях.

**Цель** — выявить, каков был вклад женских училищ православной церкви в развитие народного просвещения. Для достижения этой цели решались следующие задачи: рассмотреть историю создания данных училищ; выявить преимущества, побуждавшие родителей отдавать в них дочерей; выявить трудности, с которыми сталкивались дети в этих учебных заведениях.

**Методы.** В основу исследования положены теория модернизации, современные приемы истории повседневности и новой социальной истории, сравнительно-исторический и историко-генетический методы.

**Результаты.** Идея создания школ для дочерей духовенства принадлежит сестрам Шиповым. Открытие первого такого учебного учреждения состоялось в 1843 г. в Царском Селе. В 1866 г. насчитывалось 11 училищ девиц духовного звания по образцу Царскосельского. Затем еще больше школ для девочек было создано церковным начальством отдельных епархий. Они стали называться «епархиальными училищами». Некоторые из них делали упор на воспитание, некоторые стремились повысить, прежде всего, уровень образования [5, с. 75]. Так, по мнению Шиповых, будущей попадье не стоило преподавать языки, музыку, танцы [6, с. 8]. Однако в некоторых училищах, в том числе Самарском, на хорошем уровне велись уроки музыки, что поддерживал местный архиерей [7, с. 18], одобрял губернатор [8, с. 261]. За дополнительную плату желающим в свободное от основной учебы время преподавали европейские языки [9, с. 172].

Воспитанницы епархиальных училищ просили увеличить время обучения, расширить круг общеобразовательных предметов. В 1907 г. по этим просьбам Синод внес изменения в учебный курс и ввел «Положение о седьмом дополнительном педагогическом классе при епархиальных женских училищах» [10, с. 24].

Если в середине XIX в. женские училища с трудом набирали воспитанниц, то к концу века прием велся на конкурсной основе [10, с. 20–21]. Выпускницы епархиальных училищ получали не только общее среднее образование, но и педагогическую подготовку [7, с. 261–262]. Они имели право работать в качестве домашней учительницы и преподавать в начальных школах. Около 60 % выпускниц посвящали себя учительскому труду [10, с. 21].

Училища девиц духовного звания и женские епархиальные училища являлись закрытыми заведениями, девочки всегда были на глазах воспитательниц. С точки зрения родителей это было преимуществом епархиальных училищ. При наличии интерната с общежитием священнослужители из отдаленных местностей могли не беспокоиться за дочерей [10, с. 115]. Однако дети всегда хотели больше свободы и находили разные пути и уловки, чтобы обойти слишком строгие запреты.

**Выводы.** Мемуары воспитанниц женских епархиальных училищ являются важным историческим источником. Воспитанницы даже под строгим контролем старались сделать свою жизнь интересной. Вспоминая о своих школах, они писали, что встретили там «многих умных и прекрасных людей» [10, с. 132]. Училища духовного ведомства для девочек сыграли важную роль в развитии женского и профессионального педагогического образования в России.

**Ключевые слова:** православная церковь; обучение; воспитание; духовенство; учителя; педагогическая подготовка.

### Список литературы

1. Смирнов Ю.Н. Башкиры Самарского Заволжья: включение в имперское пространство России XVIII–XIX вв. // Известия Уральского федерального университета. Серия 2: Гуманитарные науки. 2020. Т. 22, № 4. С. 161–173. DOI: 10.15826/izv2.2020.22.4.069
2. Артамонова Л.М. Практики школьной социализации девочек и профессионализации учительского женского труда в провинциальном городе XIX в. // Материалы VIII Международной научно-практической конференции: «Модернизация культуры: потенциал искусства, науки, образования». Самара, 2022. С. 49–54.
3. Артамонова Л.М., Смирнов Ю.Н. Аксаковский кружок трудовой помощи как опыт коммеморативной практики // Вестник Санкт-Петербургского университета. История. 2022. Т. 67, № 2. С. 358–372. DOI: 10.21638/11701/spbu02.2022.203
4. Артамонова Л.М. Священники-законоучители начальных школ городов Самарской губернии в середине XIX века // Материалы научной конференции: «Двадцать первые Иоанновские чтения». Самара: НТЦ, 2017. С. 43–59.
5. Климкина Э.В. Отражение личности епископа Самарского и Ставропольского Герасима (Добросердова) в церковной периодике // Материалы VIII Всероссийской научно-практической конференции: «Национальное культурное наследие России: региональный аспект». Самара, 2020. С. 74–77.
6. Попова О.Д. О быте и нравах женских епархиальных училищ // Социальная история. 2013. № 1. С. 124–152.
7. Кабытов П.С., Смирнов Ю.Н., Тюрин В.Н., и др. История Самарского Поволжья с древнейших времен до наших дней. Т. 2. Самарское Поволжье во второй половине XIX — начале XX века. 2-е изд., испр. и доп. / под ред. П.С. Кабытова, Л.М. Артамонова, Е.П. Бариновой. Самара: Слово, 2020. 480 с.
8. Якунин В.Н. Роль правящих архиереев в становлении и развитии Самарской епархии в 1851–1917 гг. // Известия высших учебных заведений. Поволжский регион. Гуманитарные науки. 2019. № 4. С. 9–25. DOI: 10.21685/2072-3024-2019-4-2
9. Ляпина А.В. Наставники Самарской духовной семинарии в истории Самарского епархиального женского училища. Научные труды Самарской духовной семинарии / под ред. О. Агапова. Самара, 2019. С. 167–176.
10. Епархиалки: воспоминания воспитанниц женских епархиальных училищ / под ред. О.Д. Попова. Москва: Новое литературное обозрение, 2011. 298 с.

*Сведения об авторе:*

**Александра Алексеевна Чаплыгина** — студентка, группа гр. БВ-221, факультет культурологии, социально-культурных и информационных технологий; Самарский государственный институт культуры, Самара, Россия. E-mail: lsanjkk6@gmail.com

# Традиции английской литературной готики в произведениях А.А. Бестужева-Марлинского

А.С. Гусейнов, А.В. Синицкая

Самарский филиал Московского городского педагогического университета, Самара, Россия

**Обоснование.** Готические сюжеты — один из самых популярных литературных пластов прошедших столетий — вызывают пристальный интерес как у историков литературы [3–5], так и у теоретиков и обладают несомненным креативным потенциалом: благодаря исследованию готического можно открыть новые перспективы в сравнительно-историческом литературоведении. Как справедливо отмечено специалистами, жанровая и стилевая неоднородность готической традиции осложняет попытки ее теоретического исследования и систематизации [2]. К исследованию «русской версии» готики обращаются многие ученые, однако, как правило, больше внимания уделяется влиянию готических элементов, пришедших из немецкой традиции.

**Цель** — выявить специфику английской готической традиции и функции ее элементов в поэтике повестей А.А. Бестужева-Марлинского.

**Методы.** Для нашего исследования использовались методы теоретического анализа (анализ, синтез, обобщение, сопоставление информации); методы сравнительно-исторического литературоведения (компаративистики), историко-генетический и историко-функциональный анализ, выявление генетических и типологических литературных связей. Как известно, М.М. Бахтин рассматривал хронотопические модели мировой литературы в первую очередь в связи с формами времени, однако для выявления специфики национальных версий литературной готики особую роль играет пространство, топос [1, 2], отсюда возникает необходимость использования мотивного анализа.

**Результаты.** Нами было доказано, что на творчество А. Бестужева-Марлинского в большей степени оказала влияние английская готика, с ее возможностями, как отмечают исследователи, «относительно свободной конструктивной формой прозаического повествования, подчиняющейся у разных авторов различным художественным задачам — от стилизации Средневековья до исследования темных, заповедных глубин человеческого сознания» [4, 5], а не «немецкая», мистико-философская версия и ее опосредованное отражение в русской литературе. Мы обосновали предположение, что в творчестве писателя игровой потенциал английской готики проявляет себя в сюжетах повестей русского писателя на всех уровнях, «страшное» является способом создания иронической игры [6, 7].

**Выводы.** Поэтика Александра Бестужева-Марлинского больше тяготеет к английской готической традиции, чем к немецкой. Английская готика служит в его творчестве способом организации литературно-игрового, иронического начала: все «страшные» образы являются отражениями, возникающими в сознании рассказчиков, которые оформляют повествование.

**Ключевые слова:** «русская» и «английская» готика; А.А. Бестужев-Марлинский; хронотоп; мотив; поэтика.

### Список литературы

1. Бахтин М.М. Эпос и роман. Москва: Азбука, 2000. 304 с.
2. Заломкина Г.В. Готический миф. Самара: Самарский университет, 2010. 347 с.
3. Кондратенко П. Традиции жанра готического романа в русской литературе на примере повести Н.М. Карамзина «Остров Борнгольм» и повести А.С. Пушкина «Пиковая дама» [конкурсная работа]. Санкт-Петербург, 2012.
4. Нацпок Б.Р. Английский «готический» роман: к вопросу об истории и поэтике жанра // Сборник материалов XI Ежегодной Международной конференции Российской ассоциации преподавателей английской литературы: «Развлекательные и популярные жанры в английской литературе и культуре XVII — XVIII веков»; Сентябрь 17–21, 2001; Тамбов.

5. Напцок Б.Р. Традиция литературной готики: генезис, эстетика, жанровая типология и поэтика: на материале английской литературы: автореф. дис. ... д-ра филол. наук. Краснодар, 2016.
6. Botting F. The gothic essays and studies. Cambridge, 2001.
7. Brantlinger P. Rule of darkness: British literature an imperialism, 1830-1914. Ithaca; London: Cornell University Press, 1990.

---

*Сведения об авторах:*

**Алексей Сергеевич Гусейнов** — студент 3 курса отделения «Русская филология»; филологический факультет; Самарский филиал Московского городского педагогического университета, Самара, Россия. E-mail: guseinov@mgpu.ru

**Анна Владимировна Синицкая** — кандидат филологических наук, доцент; Самарский филиал Московского городского педагогического университета, Самара, Россия. E-mail: vidha@yandex.ru

## Синестезия как ключ к пониманию романа В.В. Набокова «Дар»

Э.Д. Коверзнева, Т.В. Казарина

Самарский национальный исследовательский университет имени академика С.П. Королева, Самара, Россия

**Обоснование.** Набоковское творчество чаще всего рассматривают в контексте двоемирия, то есть последовательного членения художественного мира произведения на две семантически противоположные части. По мнению исследователей, роман «Дар» превосходно иллюстрирует мотив пребывания на границе между двумя мирами, так как главный герой Набокова, Федор Годунов-Чердынцев, постоянно вынужден находиться в зоне между контрастными полюсами: между реальностью и творчеством, между прозой и поэзией, между автором и героем и т. д. Таким образом в «Даре» сконструирована уникальная ситуация многомирия, которая в итоге оказывается для героя болезненной. Поэтому Федор пытается преодолеть границы, находя точки соприкосновения одного мира с другим. Так, Годунов-Чердынцев в своих первых стихах обращается к теме детства, проведенного в России. Тем самым он увязывает новый, чужой для него мир, в котором он сейчас вынужден существовать, с уже пройденным и хорошо знакомым этапом жизни.

Самая значимая граница «Дара» проходит между рождением и смертью. И Федор ощущает единство этих двух состояний. По выражению Набокова, это две «идеально черные вечности», которые разделяются «щелью слабого света» под названием жизнь. В связи с этим снова становится важной категория детства, так как ребенок только что вышел из состояния этого темного небытия.

Мотив детства сосредотачивает внимание на теме границ: ребенок чувствителен ко всем вещам окружающего мира и на ранних этапах воспринимает мир синкретически. Эта способность подключать к анализу объектов действительности несколько органов восприятия одновременно называется синестезией. Можно сказать, что любой человек в раннем детстве был синестетом, однако Федор Годунов-Чердынцев сохранил это умение и во взрослой жизни. Мир «Дара» — это мир, увиденный глазами человека со способностью обостренного восприятия.

**Цель** — на примере романа «Дар» пересмотреть проблему границ в набоковском творчестве с учетом значимости такого когнитивного феномена, как синестезия.

**Методы.** В исследовании представлены результаты структурного анализа романа В.В. Набокова «Дар» с учетом наблюдений Л.А. Волошиной в области детской психологии.

**Результаты.** В «Даре» с новой стороны открывается мир, к которому привык читатель. Это происходит за счет использования тех средств выразительности, которые свойственны исключительно поэтике набоковского романа. В первую очередь, это неординарные сравнения, которые порой бывает сложно понять в контексте происходящего. Например, «кричащая монгольским голосом» лошадь со «стоявшим султаном» хвостом; пятно масла, названное «попугаем асфальта», — это образы, которые получились в результате размывания границ между обыденным восприятием предметов реальности и таким восприятием, которое становится возможным только в сознании художника-синестета. Исследование показывает, какие закономерности можно найти в порядке использования тех или иных тропов, чем объясняется «экзотичность» языка Годунова-Чердынцева.

**Выводы.** Процесс создания межчувственных связей ведет к размыванию границ в романе, что и позволяет получить наиболее подробную и оттого почти фантастическую картину действительности, где потусторонний мир способен открыться не только исключительным личностям. Поэтому взгляд на роман В.В. Набокова «Дар» может быть скорректирован с учетом этой особенности мировосприятия Федора Годунова-Чердынцева. Так как синестезия свойственна каждому человеку еще в период детства, можно предположить, что набоковская «потусторонность» доступна не только талантливым художникам или особым людям: все сводится к желанию личности всматриваться в окружающий мир и находить закономерные связи в нем.

**Ключевые слова:** граница; двоемирие; синестезия; детство; Набоков; роман «Дар».

## Список литературы

1. Блэкуэлл Ст. Границы искусства — чтение как «лазейка для души» в «Даре» Набокова. Санкт-Петербург: РХГИ, 1997.
2. Смирнов И. Логико-философский роман «Дар» // Звезда. 2016. № 2.
3. Набокова В.Е. Предисловие. В. Набоков. Стихи. Москва: Ардис, 1979. С. 4.
4. Набоков В.В. Дар. Москва: Издательство АСТ: CORPUS, 2022. 480 с.
5. Волошина Л.А. Синестезия и мир детства // Традиционное прикладное искусство и образование. 2020. № 2. С. 115–122.

### *Сведения об авторах:*

**Эвелина Денисовна Коверзнева** — студентка, группа 5102-450401D, факультет истории и теории литературы; Самарский государственный университет имени академика С.П. Королева, Самара, Россия. E-mail: evelina.koverzneva@yandex.ru

**Татьяна Викторовна Казарина** — научный руководитель, доктор филологических наук, профессор; профессор кафедры русской и зарубежной литературы и связей с общественностью; Самарский государственный университет имени академика С.П. Королева, Самара, Россия. E-mail: kazarina\_tv@bk.ru



# Топос волшебного леса в творчестве писателей Нигерии: Амос Тутуола, Даниель Фагунва, Воле Шойинка

В.Р. Крутиков, А.Н. Анисимова

Самарский филиал Московского городского педагогического университета, Самара, Россия

**Обоснование.** В России нигерийская литература до сих пор не пользуется теоретико-литературной популярностью. Наше исследование позволяет отчасти восполнить этот пробел и обозначить место топоса Леса Духов в традиционной культуре народа йоруба.

**Цель** — анализ специфических черт топоса волшебного леса (Леса Духов), представленного в творчестве нигерийских писателей.

**Методы.** Для проведения исследования нами были использованы сопоставительный анализ [3], культурологический анализ, мифопоэтика, а также методы фольклористики и религиоведения [2], инструментальный анализ хронотопа по М.М. Бахтину [1]. Используемые методы позволяют выяснить, что Лес Духов — это значимый трансцендентный (волшебный) топос, который органично существует и в современной прозе Нигерии и актуален столько же, сколько существует и сама авторская художественная литература на языке йоруба [2, с. 28]. Лес Духов нельзя воспринимать как свойственный, например, русской культуре топос сказочного леса, так как функционал и значимость Леса Духов намного шире. Это и не аналог привычных европейской культуре трансцендентных пространств — Ада и Рая.

**Результаты.** В результате анализа образной системы произведений нигерийских писателей удалось установить, что Лес Духов — это особое пространство общеафриканского фольклора, ключевой трансцендентный топос в культуре народа йоруба [2]. В качестве материалов исследования мы использовали произведения трех авторов, это Даниель Фагунва — собиратель фольклора, один из первых авторов, написавших книгу на африканском языке, и первый автор, написавший книгу на языке йоруба (1938 г.); Амос Тутуола — его творчество в центре нашего исследования, писал на английском языке, но жил и работал в Нигерии, не имел европейского образования; и — Воле Шойинка, наиболее европеизированный из исследуемых авторов (по форме и языку текстов) [3].

Исследование образа Леса Духов открывает возможности выявления эпизодической и константной репрезентации Леса: так, творчество Воле Шойинка — пример эпизодически представленного топоса, тексты Амоса Тутуолы и Даниеля Фагунвы — это пример постоянно выраженного «лесного» волшебного хронотопа. Кроме того, в исследуемых произведениях обнаружены специфические жанровые характеристики, например элементы абсурдистской фантастики и сатиры.

**Вывод.** Изучение топоса Леса Духов может быть использовано не только в качестве материала для африканистики, фольклористики и этнографии, но и в рамках литературоведения в целом. Разумеется, особенности подобной топики не могут ограничиваться сделанными нами выводами, потому мы считаем, что образность африканского фольклора и его трансформации в творчестве писателей XX века заслуживают дальнейшего исследования.

**Ключевые слова:** писатели Нигерии; Лес Духов; фольклор йоруба; топос; хронотоп.

## Список литературы

1. Бахтин М.М. Вопросы литературы и эстетики. Москва: Художественная литература, 1975. 506 с.
2. Пушкарева Е.С., Спиридонова Е.В. Лес и его обитатели в мифологии йоруба // Вестник Ярославского государственного университета им. П.Г. Демидова. Серия «Гуманитарные науки». 2017. № 1. С. 28–34.
3. Тутуола А., Фагунва Д., Шойинка В. Заколдованные леса: Сказки. Санкт-Петербург: Terra Fantastica, 1993. 384 с.

*Сведения об авторах:*

**Владислав Романович Крутиков** — студент 3 курса отделения «Русская филология», филологический факультет; Самарский филиал Московского городского педагогического университета, Самара, Россия. E-mail: vladkrutikov3203@gmail.com

**Александра Наумовна Анисимова** — кандидат филологических наук, доцент; Самарский филиал Московского городского педагогического университета, Самара, Россия. E-mail: 88763@gmail.ru

## Столица и провинция в романе Цянь Чжуншу «Осажденная крепость»

В.Р. Крутиков, А.Н. Анисимова

Самарский филиал Московского городского педагогического университета, Самара, Россия

**Обоснование.** «Осажденная крепость» — значимый китайский роман XX века, тем не менее в России он практически неизвестен. Немногочисленные исследования посвящены особенностям перевода. Мы же хотим рассмотреть произведение с позиции антитезы «столица-провинция». Это позволит нам глубже понять эпоху, которой посвящен роман (годы предвоенной Китайской Республики), и социальные настроения времени. В перспективе этот материал также может послужить основой для проведения межкультурных параллелей «Россия-Китай»: роман посвящен интеллигенции в условиях новообразованного тоталитарного государства. Действия по времени совпадают с аналогичными процессами, происходившими в СССР.

**Цель** — противопоставление столичных и провинциальных обществ в романе Цянь Чжуншу «Осажденная крепость». Характеристика этих обществ.

**Методы.** Для проведения исследования нами были использованы сравнительный анализ, культурологический анализ, был проведен семантический анализ текста. Используемые методы позволяют выяснить, что в романе присутствует намеренно выстроенная автором антитеза «столица-провинция».

**Результаты.** В качестве «столицы» в романе фигурирует крупный китайский город Шанхай. Провинция представлена провинциальным университетом. В Шанхае все обернуто толстой пленкой лени и сонливости. Фан Хунцянь, главный герой, утопает в безделье. Жизнь его, как и жизнь всего города, течет медленно, однообразно. Любые попытки вырваться из бесконечного круга быта терпят поражение. Здесь, в Шанхае, правят старые китайские преставления, бывшая аристократия, пожилые политики и банкиры. Здесь ничего не меняется, город будто спит и даже война, даже оккупация не способны его разбудить. Герой уезжает на работу в провинцию [1]. Здесь Хунцянь становится участником университетских интриг. Провинция постоянно находится в движении, тут часто случаются скандалы. В отличие от Шанхая, в провинции возможно подняться по карьерной лестнице, но на это способен лишь дерзкий человек, лишенный сострадания и готовый идти по головам [2]. Хунцянь не отличается высокими моральными качествами, но он слишком пуглив и ленив, чтобы участвовать в интригах за должность декана. Переезд в провинцию меняет не только социальную среду героя, но и его характер [3]. Все новые жители провинции начинают там жизнь «с чистого листа», так как тут не имеют роли столичные связи и происхождение. Хунцянь, всю жизнь зависевший от чужой помощи, оказывается предоставлен сам себе, он теряет прежнюю уверенность и дерзость, становится слабохарактерным и глупым человеком, потерявшим веру и в себя, и в китайскую нацию, и в силу любых чувств: любовь, родительская забота, сыновья почтительность — для него это теперь пустой звук.

**Выводы.** Мы пришли к выводу, что и столичное, и провинциальное общества критикуются автором. Столица спит — провинция никогда не останавливается; в столице герои постоянно мечтают, но никогда ничего не делают — в провинции герои постоянно выполняют однообразную рутинную работу, совсем не думают о высоком или о культуре; в столице правит традиция — провинция отвергает любую почтительность; герои, бывшие «на коне» в столице, в провинции попадают на социальное дно, и наоборот; столица огромна, но герои не выходят из своих квартир, при этом чувствуют себя абсолютно свободными от чужого внимания — территория провинциального университета маленькая, но герои здесь постоянно двигаются и ходят в гости, при этом всегда ощущают на себе чужое внимание, в провинции нет личного пространства. Автор считает, что китайское государство нуждается в изменениях, но ни столичное, ни провинциальное общества не могут служить основой для этих изменений. Китаю нужен новый, третий путь, который сможет удачно сочетать китайскую культуру с европейскими открытиями и социальной структурой.

**Ключевые слова:** антитеза; китайская литература; культура; провинция; столица.

## Список литературы

1. Алешкина Ю.В. Своеобразие сюжета и композиции романа Цянь Чжуншу «Осажденная крепость» #ScienceJuice2020. Т. 1. / сост.: Е.В. Страмнова, С.А. Лепешкин. Москва: ПАРАДИГМА, 2021. С. 340–346.
2. Кондратова Т.И., Алешкина Ю.В. Загадки истории книги Цянь Чжуншу «Осажденная крепость» // Слово и текст. Вопросы филологии, лингвистики и литературы / под ред. А.И. Климина, О.В. Архиповой, Е.Д. Еременко. Санкт-Петербург: Ассоциация «Научно-исследовательский центр «Пересвет», Общество с ограниченной ответственностью «Фора-принт», 2020. С. 37–47. DOI: 10.46987/1222122020\_37
3. Цянь Чжуншу. Осажденная крепость: Роман; Рассказы / пер. с кит. В. Сорокина. Москва: Художественная литература, 1989. 509 с.

### *Сведения об авторах:*

**Владислав Романович Крутиков** — студент 3 курса отделения «Русская филология», филологический факультет; Самарский филиал Московского городского педагогического университета, Самара, Россия. E-mail: vladkrutikov3203@gmail.com

**Александра Наумовна Анисимова** — кандидат филологических наук, доцент; Самарский филиал Московского городского педагогического университета, Самара, Россия. E-mail: 88763@gmail.ru

# Своеобразие сюжетов крещения и распятия в творчестве Елены Шварц (на примере стихотворений «Воспоминание о фреске» и «Кипарис после распятия»)

У.А. Липатова

Самарский национальный исследовательский университет имени академика С.П. Королева, Самара, Россия

**Обоснование.** Важную роль в поэзии Елены Шварц играют христианские ценности. Их репрезентация происходит через глубокий человеческий опыт гуманизма, сострадания и жертвы. Отталкиваясь от знакомых каждому сюжетов, Е. Шварц наделяла привычные образы нетривиальными смыслами.

**Цель** — понять, как происходит художественное освоение языка христианских ценностей в поэзии Е. Шварц, которой важно, какими культурными смыслами обросли эти ценности за двадцать веков существования и как будут интерпретироваться современным читателем в рамках сюжета лирического стихотворения.

**Методы** — теоретический, сравнительный.

**Результаты.** Лирический сюжет по своей природе фрагментарен, так как нужен лишь в той мере, какая необходима для передачи настроения стихотворения и мироощущения героев, так как лирический сюжет — это экспансивный продукт. Шварц оставляет от реальных описываемых действий только их узнавание в наших глазах.

В «Распятии» читатель «пропускает» распятие, даже как будто опаздывает на него, после чего ему говорят, что же он упустил. С ним остается только история кипарисового креста, который вторит уже дальнейшую судьбу Иисуса из Назарета.

Е. Шварц дистанцирует читателя от реального события — того, на которое и она, и он ссылаются при написании/прочтении.

Автор сразу задает те условия, при которых читатель как бы уже знает, что произошло, а значит при дальнейшем прочтении ему не нужно повторять пройденный материал.

Е. Шварц лишь цитирует классический библейский сюжет. Она не обращается к нему целиком. Автор при написании ориентируется на «готового читателя», а не на «готовый сюжет».

Елена Шварц повествует нам о сюжете новом, который еще не освещался так, как осветила его именно она. Отсюда и внимание к кресту, к крестителю, к второстепенным веткам «основного сюжета» — сюжета библейского.

**Выводы.** Итак, мы можем отметить следующие тенденции относительно интерпретации классических библейских сюжетов в творчестве Елены Шварц:

- 1.) Дистанцирование от события, которое должно быть ключевым.
2. Внимание к второстепенным персонажам.
3. В центре внимания Шварц находится не сам библейский сюжет, а то, что выросло вокруг него за две тысячи лет.

**Ключевые слова:** Е. Шварц; библейские сюжеты; евангельские сюжеты; мотивы; поэзия XX века.

## Список литературы

1. Тamarченко Н.Д., Тюпа В.И., Бройтман С.Н. Теория литературы. В 2-х т. Т. 1 / под ред. Н.Д. Тamarченко. Москва: Академия, 2004. 512 с.
2. Захаров В.Н. Русская литература и христианство // Проблемы исторической поэтики. 1994. № 3. С. 5–11. DOI: 10.15393/j9.art.1994.88
3. Флоренский П.А. Обратная перспектива. Флоренский П.А. Сочинения: в 4 т. Т. 3. Ч. 1. Москва: Мысль, 1999. С. 46–98.
4. Краснякова М.С. Современная православная проза: генезис, основные мотивы, типология сюжетов: автореф. дис. ... д-ра филол. наук. Воронеж: Воронежский Государственный Университет, 2016. 22 с.

*Сведения об авторе:*

Ульяна Алексеевна Липатова — студентка, группа 5371-450301D, факультет филологии и журналистики; Самарский национальный исследовательский университет имени академика С.П. Королева, Самара, Россия. E-mail: alterego.8let@gmail.com

## Б.В. Бер и А.К. Шеллер-Михайлов: основные мотивы «Эпистолярного текста»

И.М. Перепелкин

Самарский национальный исследовательский университет имени академика С.П. Королева, Самара, Россия

**Обоснование.** Личные и творческие связи поэта и переводчика Б.В. Бера с его старшим современником и литературным патроном А.К. Шеллер-Михайловым, нашедшие отражение в их переписке, датирующейся 1895–1900 гг., еще никогда не были объектом исследовательского внимания. Между тем изучение и анализ этого эпистолярного текста способны уточнить наше представление об истоках русского предмодернизма и тех, кто его создавал, с одной стороны, ища поддержки у литераторов более старшего поколения, а с другой — отталкиваясь от их опыта и по-своему переосмысляя и его, и те вопросы, и проблемы, которые волновали предыдущее литературное поколение — поколение 1860–80-х гг. Сохранившиеся письма А.К. Шеллер-Михайлова к Б.В. Беру, писавшиеся в продолжение нескольких лет, представляются любопытным объектом, в котором разворачивается как история биографического характера, так и драматическая история творческих связей представителей двух разных эстетических генераций.

**Цель** состоит в выявлении основных мотивов «эпистолярного текста», представленного письмами и телеграммами А.К. Шеллер-Михайлова к Б.В. Беру.

**Методы.** Текстологический, биографический, структурный.

**Результаты.** Материалом исследования послужили восемнадцать писем и телеграммам А.К. Шеллер-Михайлова, написанных в том числе в ответ на эпистолярные же послания Б.В. Бера. Все письма и телеграммы А.К. Шеллер-Михайлова хранятся в личном фонде Б.В. Бера, поступившем в 1960-е гг. в фонды Самарского литературно-мемориального музея имени М. Горького, и вводятся в научный оборот впервые. Установлено, что знакомство Б.В. Бера и А.К. Шеллер-Михайлова произошло в середине 1890-х гг. и продолжалось до самой кончины последнего в 1900 году. В письмах А.К. Шеллер-Михайлова, адресованных Б.В. Беру, затрагивались самые разные вопросы: дела и судьбы общих знакомых, начало литературной деятельности и первые поэтические публикации Б.В. Бера, литературная жизнь Петербурга и др., фигурируют имена К.С. Станюковича, Д.С. Мережковского, А.М. Добролюбова, Мопассана, Э. Золя. От письма к письму меняется тон посланий, который становится более дружеским, а местами — ироничным.

**Выводы.** Как видно из рассмотренной переписки (а точнее — одной ее части, принадлежащей А.К. Шеллер-Михайлову), чаще других в письмах литературного мэтра вступающему на литературную дорогу поэту фигурируют мотивы противопоставления Петербурга и провинции, хандры и беззаботности, близости к смерти и молодости, житейских тягостей и поэтических фантазий. Хорошо знающий жизнь и все ее тяжести, старый литературный труженик А.К. Шеллер-Михайлов наставляет, предостерегает, старается научить и образумить юного бродягу и сибарита, дает ему советы, что не мешает ему в то же самое время жаловаться на утомленность и бессилие, петербургскую суету и холодность, литературные дрязги и зависть. Да, он утомлен и несчастен, давно присмотрел себе место на Митрофаниевском кладбище и клеймит Добролюбова «психопатом», но он точно знает, как себя должно вести начинающему поэту, где публиковать стихи перед тем, как выпустить книгу, с кем общаться и почему следует сторониться жизни «бродячей кометы». Не знает он другого, а именно — того, что сибаритство и бродяжничество его «милой образины» носили отнюдь не случайный и не стихийный характер, а были признаками вызревания новой эстетики и принципиально иной поведенческой модели, незнакомой ему, ветерану литературного труда.

**Ключевые слова:** Б.В. Бер; А.К. Шеллер-Михайлов; Петербург; переписка; Петербург и провинция; хандра и беззаботность; старость и молодость; житейские тяготы и поэтические фантазии; реализм и предмодернизм.

### Список литературы

1. Гришунин А.Л. Исследовательские аспекты текстологии. Москва: Наследие, 1998. 413 с.
2. Елизаветина Г.Г. А.К. Шеллер-Михайлов (Очерк творчества). Шеллер-Михайлов А.К. Лес рубят — щепки летят. Роман. Москва: Художественная литература, 1984. С. 3–18.

3. Полонский В. Между традицией и модернизмом. Русская литература рубежа XIX–XX веков: история, поэтика, контекст. Москва: ИМЛИ РАН, 2011. 472 с.
4. Спиридонова Л. Проблемы подготовки научного издания эпистолярных текстов // Текстологический Временник. Вопросы текстологии и источниковедения. Книга 3. Письма и дневники в русском литературном наследии XX века / под ред. Н.В. Корниенко. Москва: ИМЛИ РАН, 2018. С. 27–32.
5. Тарланов Е.З. Между золотым и серебряным веком. Петрозаводск, 2001.

---

*Сведения об авторе:*

**Иван Михайлович Перепелкин** — студент, группа 5271-450301D, факультет филологии и журналистики; Самарский национальный исследовательский университет имени академика С.П. Королева, Самара, Россия. E-mail: ivan\_perepelkin2003@mail.ru

# Религиозно-философские мотивы поэзии И.А. Бродского

М.В. Рябоконь, А.В. Сеницкая

Самарский филиал Московского городского педагогического университета, Самара, Россия

**Обоснование.** Во многих исследованиях поэзии И.А. Бродского представлен анализ античных мотивов или мотивов английских метафизиков в его творчестве [2, 4]. Между тем в основе его стихотворных текстов — сложный сплав религиозно-философских мотивов, которые не исчерпываются только указанными литературными связями. Как справедливо было отмечено в некоторых, пока немногих, исследованиях, «метафизическая атмосфера стихов Бродского некоторыми чертами близка кругу тем и идей, представленных в философских и философско-литературных учениях философов-экзистенциалистов» [2]. Представляется важным развернуть эти тезисы и уточнить наблюдения над поэтикой И.А. Бродского в этом направлении.

**Цель** — выявить мотивы религиозного экзистенциализма в поэзии И.А. Бродского.

**Методы.** Для достижения поставленной цели были использованы механизмы мотивного и интертекстуального анализа стихотворений.

**Результаты.** Религиозный экзистенциализм — определение, на первый взгляд, кажущееся парадоксальным сочетанием несочетаемого, однако в поэтике Бродского действительно можно обнаружить такой парадокс: человек отчужден от мира (отчуждение — ключевая философия экзистенциализма), при этом поэтическое мироощущение в творчестве Бродского наполнено метафизическим значением. С экзистенциальной философией поэта сближает мотив внерационального оправдания страданий. Оно выступает как благо, открывающее человеку таинственный опыт богообщения. При этом обнаруживается особое, пограничное состояние мира и человека: «четко прослеживается одна из философем Бродского: наиболее реально не происходящее, даже не происшедшее, а то, что так и не произошло» [3]. И если говорить о религиозной экзистенциальной философии, в таком случае страдание понимается как нечто вне человека, как вызов ничто, небытия. Однако Бродский, как и приверженцы стоической философии, утверждает, что страдание учит быть непреклонным и спокойным перед ударами судьбы [2].

В его произведениях мы находим контраст между материальным миром и божественным бытием. Земное существование подчиняется рациональным правилам, которые ограничивают и стесняют свободу, но это не означает, что оно лишено экзистенциальной оправданности. Бог предстает здесь в виде обезличенного и созданного человеком пейзажа [1], имитирующего природу (в стихотворении «Речь о пролитом молоке»). Он враждебен «Я», и его эпитет (в стихотворении «Разговор с небожителем») «дух-исцелитель» позволяет нам увидеть и своеобразного двойника — Сатану (в случае ожидаемой подмены на «искуситель»), либо же утвердить образ Святого Духа (в случае подмены на «утешитель»), что говорит нам о некой игре. И если воспринимать игру как обман ожиданий, то здесь же нам помогает образ рыбы (традиционно обозначающей Христа), от которой «несет из всех углов» — здесь мы находим иллюзию веры.

Философско-эстетической основой творчества поэта явились во многом идеи религиозного экзистенциализма. В таком случае предметом поэзии является не только и не столько реальность, окружающая человека, но и категории философского и религиозного сознания: «Я», душа, тело, Бог, время, пространство, вещь, смерть. Эти два измерения и определяют отношения «Я» к миру у Бродского.

**Выводы.** Религиозно-философские мотивы в поэзии И.А. Бродского во многом воплотились в идеях экзистенциализма.

**Ключевые слова:** поэзия И. Бродского; религиозный экзистенциализм; интертекстуальный анализ.

## Список литературы

1. Бродский И.А. Сочинения Иосифа Бродского. Санкт-Петербург: Пушкинский фонд, Третья волна, 1992–1995.
2. Крепс М. О поэзии Иосифа Бродского. Санкт-Петербург: Журнал «Звезда», 2007. 200 с.



3. Лотман Ю.М. Между вещью и пустотой (из наблюдений над поэтикой сборника Иосифа Бродского «Урания») (совместно с М.Ю. Лотманом). Лотман Ю.М. О поэтах и поэзии. Санкт-Петербург: Искусство, 1996. С. 731–747.
4. Полухина В.П. Иосиф Бродский: жизнь, труды, эпоха. Санкт-Петербург: Журнал «Звезда», 2008. 528 с.

---

*Сведения об авторах:*

**Мария Владиславовна Рябоконе** — студентка 2-го курса отделения «Русская филология», филологический факультет; Самарский филиал Московского городского педагогического университета, Самара, Россия. E-mail: [songyimmarie@gmail.ru](mailto:songyimmarie@gmail.ru)

**Анна Владимировна Синицкая** — кандидат филологических наук, доцент; Самарский филиал Московского городского педагогического университета, Самара, Россия. E-mail: [vidha@yandex.ru](mailto:vidha@yandex.ru)

## Специфика романтического конфликта в рассказе Мори Огая «Блуждания»

П.С. Саленко, А.Н. Анисимова

Самарский филиал Московского городского педагогического университета, Самара, Россия

**Обоснование.** Мори Огай (1862–1922) — основоположник и философ японского романтизма, традиционно выпадающего из поля зрения литературоведов. В романтизме, по мнению Е.Л. Скворцовой, может быть сделана попытка пресечь противоречие между Западом и Востоком, озвученное еще К.Г. Юнгом. Жизнь и творчество Мори Огая, верноподданного Японской империи и приверженца европейских романтических идеалов, исполненные попытками решить это противоречие, отражены в конфликте рассказа писателя «Блуждания» (1917), что определяет его значимость.

**Цель** — исследовать конфликт в рассказе Мори Огая «Блуждания».

**Методы.** Были применены биографический, феноменологический, культурно-исторический, сравнительный методы.

**Результаты.** Мори Огай (1862–1922) — японский писатель-классик, военный санитарный врач. Выходом в 1889 г. под его редакцией журнала «Сигарами соси» знаменуется рождение «эпохи романтизма» в Японии. На творческие принципы и идеи Мори-романтика повлияло увлечение в Германии (1884–1888) литературой «бури и натиска», философией немецких идеалистов. Однако впитанная с детства идея о красоте национального духа, основанного на самурайских идеалах служения и самопожертвования, положила начало дихотомии идеалов в жизни и текстах Мори.

Данный конфликт (невозможность слияния идей Запада и Востока в реальности) построен по форме романтического конфликта (идеала и невозможности его осуществления) и наиболее ярко отражен в рассказе «Блуждания» (1917). Рассказ изображает фрагмент из жизни «двойника» писателя, санитарного врача японской армии в отставке. Старик вспоминает высказывания «разных европейских лиц», утверждающих неотъемлемый трепет перед смертью, но сам не может найти в себе каких-либо эмоций. Это «частная ситуация, содержащая противоречие» (мировоззрений Запада и Японии), лоно конфликта в рефлексии героя [см. 9].

Неудовлетворенность бытием заставляет героя искать смысл в существовании: «Я блуждаю. Я вижу сны. И во сне ишу синюю птицу. Зачем? Не знаю» [1, с. 306]. Именно концепт «сна», «иллюзий» присущ по Ницше аполлоническому началу. Когнитивный диссонанс героя, порождающий «блуждания», — отражение борьбы ницшеанской идеи о замене «мертвого Бога», «призрачных» самурайских ценностей наукой или искусством. В поиске подходящей ученой концепции для оправдания «тоски о собственном Neigung (нем. «исчезновении»)» единственными статичными точками являются национальные «призраки», от которых герой «нигилистически» отрекался: «нельзя умирать, не выполнив поставленной задачи», «получалось из-за тамошнего духа мы обречены на вечное заимствование европейских идей... лично я не могу разделять столь безнадежный взгляд на японцев — не такое уж никчемное наше племя» [1, с. 302]. Здесь за него говорит «shinzou» («разум тела»), отвечающий за «мыслечувствование» — интуитивное, высшее познание, признанное романтиками. «Shinzou» в тексте — альтруистическое воспитание, аполлоническое начало, препятствие на пути к принятию воплощенного дионисийского начала — западного нигилизма, эгоцентрической модели мировосприятия. Их столкновение есть общий конфликт [См. 9].

Парируя статье Хелен М. Хоппер, мы приходим к следующему: идеал в схеме конфликта — объединение на практике западных ценностей и «shinzou». Он пока неразрешим, но образ человека, способного разрешить этот конфликт, прослеживается как в тексте, так и в рассказе «Юноша» (1910): «альтруистический индивидуалист, сочетающий в себе аполлоническую и дионисийскую природу». Он вернет Японии традиционные концепты верности и самопожертвования [7, с. 389].

**Выводы.** Романтический конфликт в рассказе «Блуждания» отображает внутренние искания и дихотомию мировоззрения Мори Огая. Он обусловлен стремлением и невозможностью объединить на практике идеалы западного мира, воплощающие дионисийское начало, и национального духа, воплощающего

аполлоническое начало. Данный романтический конфликт, в отличие от традиционной его версии, разрешим в будущем.

**Ключевые слова:** Япония; конфликт; романтизм; национальный дух; идеал; дихотомия.

### Список литературы

1. Мори Огай. Избранные произведения / пер. с яп. Б. Лаврентьева, Г. Ивановой, В. Гришиной. Санкт-Петербург: Гиперион, 2002. 335 с.
2. Богословский В.Н., Головенченко А.Ф., Дмитриев А.С., и др. История зарубежной литературы XIX века: учебное пособие / под ред. Н.А. Соловьевой. Москва: Высшая школа, 1991. 637 с.
3. Скворцова Е.Л. Романтизм и японская эстетическая традиция // Культурология. 2011. № 2. С. 36–54.
4. Скворцова Е.Л. Япония: кризис культурной идентичности при встрече с западной цивилизацией // Вопросы философии. 2012. № 7. С. 52–63.
5. История всемирной литературы в 9 т. / под ред. И.С. Брагинского, и др. Москва, 1983–1984 гг.
6. Золотухин В.В. Эдуард фон Гартман: неизвестный шеллингианец // Вестник СПбГУ. 2016. Т. 17, № 3. С. 28–39.
7. Hopper Н.М. Mori Ogai's Response to suppression of intellectual freedom, 1909-1912 // Monumenta Nipponica. 1974. No. 4. P. 381–413. DOI: 10.2307/2383893
8. Хайдеггер М. Слова Ницше «Бог мертв» // Вопросы философии, 1990. № 7. С. 143–176.
9. Теория литературы: учебное пособие для студентов философских факультетов высших учебных заведений: В 2 т. Т. 1: Теория художественного дискурса. Теоретическая поэтика / под ред. Н.Д. Тамарченко, В.И. Тюпа, С.Н. Бройтман. Москва: Академия, 2004. 512 с.

### *Сведения об авторах:*

**Полина Сергеевна Саленко** — студентка, группа «Русская филология» 3-й курс, филологический факультет; Самарский филиал Московского городского педагогического университета, Самара, Россия. E-mail: 89376470462hpod@gmail.com

**Александра Наумовна Анисимова** — научный руководитель, кандидат филологических наук; доцент кафедры филологии и массовых коммуникаций Самарского филиала Московского городского педагогического университета, Самара, Россия.

# Применение числового способа представления ритма при анализе стихотворного текста (на примере стихотворения А.А. Фета «Осень»)

М.А. Тумаева, Н.П. Перстнева

Самарский государственный экономический университет, Самара, Россия

**Обоснование.** Изменения, произошедшие в русской поэзии в середине XIX — начале XX вв., повлияли на классическое представление о ритме. Новый взгляд был предложен А. Белым в сборнике статей «Символизм», а затем развит в его работе «Ритм как диалектика и “Медный всадник”». Однако ряд идей автора, среди которых была выдвинутая Белым гипотеза о наличии связи между ритмом и смыслом, были подвергнуты жесткой критике во время обсуждения книги в Государственной академии художественных наук. Тем не менее числовой способ представления ритма, предлагаемый Белым, благодаря своей наглядности, в настоящее время может быть использован при анализе переводов стихотворных текстов.

**Цель** — рассмотреть применение числового способа представления ритма на конкретном примере, а также сделать выводы о возможности применения данного способа при анализе иностранных стихотворных текстов.

**Методы.** В исследовании были использованы математические и статистические методы, а также анализ и синтез.

**Результаты.** В ходе проведения ритмического анализа стихотворения А. Фета «Осень» по системе А. Белого с помощью формулы счисления строк А.А. Баранова-Рема были построены ритмические схемы и строфные жесты для каждой строфы, на основании которых была создана кривая ритма стихотворения, при анализе которой было выяснено, что средняя высота ритма делит композицию стихотворения на две части: первая и третья строфы, имеющие значения строфной суммы соответственно 2 и 1,8, и вторая строфа, имеющая значение строфной суммы 3,2, что соответствует смысловому делению стихотворения на тезу (замирающая холодная осень) и антитезу (знойные прихоти любви). Таким образом, гипотеза Белого о наличии связи между ритмом и смыслом была подтверждена практически.

Кроме того, был проведен сравнительный анализ строфных жестов стихотворения Фета «Какая холодная осень!» и его перевода, выполненного У.Р. Боуи, в результате которого было установлено, что передача ритма третьего стиха в переводе отличается от оригинала, т.к. ритмическая схема третьего стиха дублирует ритмическую схему второго стиха, а не первого, как в оригинале. Как следствие, смысловой акцент смещается на четвертый стих.

**Выводы.** Таким образом, при рассмотрении применения числового способа представления ритма на конкретных примерах стихотворных текстов было установлено, что данный способ может быть использован при ритмическом анализе как русского стихотворного текста, так и иностранного вследствие того, что предложенная Белым ритмическая схема отражает различные приемы формирования ритма, а не только характерное для русского стихосложения отступление от полнударности. Важность наиболее точной передачи ритма следует из также доказанного наличия взаимосвязи между ритмом и смыслом.

**Ключевые слова:** стихотворный ритм; Андрей Белый; ритмический анализ; Афанасий Фет; кривая ритма.

## Список литературы

1. Баяевский В.С. Лингвистические, математические, семиотические и компьютерные модели в истории и теории литературы. Москва: Языки славянской культуры, 2001. 338 с.
2. Белый А. Ритм как диалектика и «Медный всадник». Москва: Федерация, 1929.
3. Белый А. Символизм. Москва: Мусагет, 1910.

*Сведения об авторах:*

**Мария Алексеевна Тумаева** — студент, группа МЭ20о1, факультет Мировой экономики; Самарский государственный экономический университет, Самара, Россия. E-mail: mariatumaeva@mail.ru

**Наталья Павловна Перстнева** — научный руководитель, кандидат экономических наук, доцент, доцент кафедры статистики и эконометрики; Самарский государственный экономический университет, Самара, Россия. E-mail: perstneva\_np@mail.ru

# Поэтика абсурда в пьесе В. Набокова «Изобретение вальса»

К.В. Фололеева, О.В. Журчева

Самарский государственный социально-педагогический университет, Самара, Россия

**Обоснование.** В данной работе центральное место занимает абсурдное составляющее пьесы В. Набокова «Изобретение Вальса». Драматург в своем произведении представляет совершенно абсурдную ситуацию, воплощающуюся не только на сюжетном уровне, но и в организации художественного текста. Творчество В. Набокова не причисляют к «театру абсурда», исходя из этого основной проблемой является определение степени репрезентации абсурдных приемов в драматическом наследии В. Набокова на примере одного произведения.

**Цель** — выявить элементы поэтики абсурда в пьесе В. Набокова «Изобретение Вальса».

**Методы.** В исследовании применяются методы историко-типологического, структурно-семиотического и интертекстуального анализа текста.

**Результаты.** В ходе исследования установлено, что в пьесе «Изобретение Вальса» явно присутствуют черты «театра абсурда». В. Набоков с помощью заголовочного комплекса обманывает читательские ожидания описания вальса как танца, поскольку центральное место в пьесе отводится не факту культуры, а безумцу, неслучайно получившему номинацию Вальс. Персонаж, как танец, вальсирует окружающими. Более того, наделяя героя весьма необычным именем, драматург отсылает читателя к пушкинскому определению, названному поэтом безумным. Абсурдная ситуация заключается в желании сумасшедшего спасти жителей страны от вражеского государства за счет уничтожения жизни на земле при помощи вымышленного прибора — телемора. В. Набоков, наделяя своего героя идеей использования губительного оружия, комически трансформирует антиутопии и научно-фантастические пьесы начала XX в., идущие от А. Толстого, К. Чапек, Г. Уэллса. Действующие лица набоксовской пьесы изображены совершенно нелепыми. Многие из них представляются неживыми существами неопределенного статуса, то есть куклами, или же вовсе невидимыми существами. Наиболее ярко алогизм проявляется в образе Вальса, свергнувшего военного министра с целью захватить абсолютную власть. Однако вместо того, чтобы использовать свой диктаторский потенциал для реализации мечты о новой эпохе, Вальс злоупотребляет властью для удовлетворения своих капризов и порочных желаний. Противостояние героев порождает у безумца чувство страха невозможности влиять на людей так, как ему хочется. В пьесу В. Набокова вошли конкретные элементы поэтики абсурда. Автор, создавая пьесу, использует кольцевую композицию и повтор действий, наличие которых было обнаружено М. Эллином в пьесах абсурдистов. Разрушение коммуникации прослеживается в диалогах министра и полковника, министра и Вальса, абсолютно неслышащих друг друга. Язык в пьесе является не только преградой рациональному общению, но и местом для каламбура.

**Выводы.** Анализ пьесы В. Набокова «Изобретение Вальса» позволяет говорить о преобладании традиций театра абсурда в творчестве драматурга. Такие приемы абсурда, как абсолютный уход от реальности, бессвязный диалог, марионеточные персонажи, кольцевая композиция, впоследствии будут использоваться Э. Ионеско, С. Беккетом, Ж. Жене и другими абсурдистами.

**Ключевые слова:** абсурд; театр абсурда; драматургия; В. Набоков; «Изобретение Вальса».

## Список литературы

1. Эллис М. Театр абсурда / под ред. Е.С. Алексеева, пер. Г.В. Коваленко. Санкт-Петербург: Балтийские сезоны, 2010.

*Сведения об авторах:*

**Кристина Владимировна Фололеева** — студентка, группа ФФ-618РЛ02, филологический факультет, Самарский государственный социально-педагогический университет, Самара, Россия. E-mail: fololeeva.k@sgspsu.ru

**Ольга Валентиновна Журчева** — научный руководитель, доктор филологических наук, профессор кафедры литературы, журналистики и методики обучения, Самарский государственный социально-педагогический университет, Самара, Россия. E-mail: zhurcheva@pgsga.ru

# Время в пьесе А. Житковского «Горка»

Д.М. Шедько, Л.Г. Тютелова

Самарский национальный исследовательский университет имени академика С.П. Королева, Самара, Россия

**Обоснование.** Актуальность работы заключается в том, что вопрос времени в драматургии XXI века изучен мало. Рассмотрение категории времени в современных пьесах позволит выделить особенности его изображения на современном этапе развития драмы, а также определить новые драматические модели, используемые авторами для выражения понимания драматургами отношений человека со временем.

**Цель** — выявить особенности изображения отношений человека и времени в пьесе Алексея Житковского «Горка».

**Методы.** Исследование проводилось с опорой на труды по теории драмы и особенностям изображения времени в ней Б.И. Зингермана «Очерки истории драмы», В.Е. Хализева «Драма как явление искусства», Н.И. Ищук-Фадеевой и др.

**Результаты.** Временные особенности пьесы «Горка» в основном передаются через ключевые локации. В каждой локации сосредотачиваются определенные временные пласты. Мы выделили главные локации, в которых разворачивается действие.

## *Квартира Анастасии.*

Квартира человека всегда рассматривается как родное место, место отдыха и спокойствия. В этой же пьесе дом, который должен быть временем личного существования, таковым не является. Личное пространство, личное время героини постоянно нарушается другими персонажами (например, мальчиком Озодом, которого родители вовремя не забрали из детского сада).

Именно дома Настя — главная героиня пьесы — сопоставляет свою будущую судьбу с судьбой советского генерала Карбышева, замученного немцами. Благодаря этому сравнению время дома Насти расширяется: прошлое смыкается с настоящим и своеобразно отражается в нем, дает объяснение происходящему на сцене, становится своеобразным авторским комментарием.

## *Viber.*

Это отдельное виртуальное пространство, рожденное современным техническим прогрессом. Оно указывает на настоящее и изменившиеся формы коммуникации в нем. Это, с одной стороны. С другой — благодаря виртуальной реальности зритель видит, насколько каждый герой сосредоточен на самом себе и не способен слышать другого. Интересно, что основная тема пьесы — тема горки — возникает впервые также в вайбере. В виртуальном пространстве это лишь тема очередной повинности воспитателя детского сада и родителей воспитанников. И никто эту повинность выполнять не желает. И только в реальности жизни Насти горка становится не результатом принуждения, а местом свершения новогоднего чуда, о котором уже перестали мечтать, которое перестали ждать.

## *Детский сад, в котором работает Анастасия.*

Детский сад для Анастасии — это не просто место работы. Это место разрушенных ожиданий и предновогоднего безумия. Оно наиболее очевидно связано, в отличие от остальных локаций, с тремя временными пластами: ушедшим прошлым, повторяющимся предновогодним временем и временем неоправданных ожиданий в настоящем.

## *Горка.*

Это не просто объект, а целый открытый мир, точка соприкосновения всех персонажей, а главное — это символ ожидания чуда и, по сути, единственный символ волшебного времени — Нового года.

Горка здесь, как пространство, является «вершителем судьбы» Насти. Есть два пути: либо наступит время чудесное, если горка будет построена, либо же настоящее останется неизменным. Это будет время отчуждения, одиночества, если горку никто не придет строить.

**Выводы.** В пьесе мы выделили несколько временных пластов: предновогоднее время как время ожидания чуда и его свершения; время прошлого как героическое время, время самоотречения; время настоящего как время неоправданных ожиданий и одновременно размышлений о будущем. Они взаимодействуют друг с другом как локации жизни главной героини пьесы и позволяют понять цель авторского высказывания.

**Ключевые слова:** художественное время; художественное пространство; Алексей Житковский; «Горка»; современная драматургия.

### Список литературы

1. Зингерман Б.И. Очерки истории драмы 20 века. Москва: Наука, 1979. 392 с.
2. Хализев В.Е. Драма как явление искусства. Москва: Искусство, 1978. 240 с.
3. Ищук-Фадеева Н.И. Типология драмы в историческом развитии. Тверь: ТГУ, 1993. 61 с.

### *Сведения об авторах:*

**Дарья Михайловна Шедько** — студентка, группа 5371-450301D, факультет филологии и журналистики; Самарский национальный исследовательский университет имени академика С.П. Королева, Самара, Россия. E-mail: darya.shedko@mail.ru

**Лариса Геннадьевна Тютелова** — научный руководитель, доктор филологических наук, доцент; заведующий кафедрой русской и зарубежной литературы и связей с общественностью; Самарский национальный исследовательский университет имени академика С.П. Королева, Самара, Россия. E-mail: tyutelova.lg@ssau.ru



## Лингвокультурологический анализ лексики с корнем \*kras- во фразеосочетаниях

Д.М. Гудов, Л.Б. Карпенко

Самарский национальный исследовательский университет имени академика С.П. Королева, Самара, Россия

**Обоснование.** Внимание ученых к взаимосвязи и взаимообусловленности языка и культуры является одной из актуальных проблем современной лингвистики. Язык — не только средство коммуникации, но и хранитель культурной информации, которая выражается в устойчивых представлениях, формирующих языковую картину мира народа. Наиболее эксплицитными единицами, выражающими культурные смыслы, являются фразеологизмы. Поэтому обращение к фразеологическому материалу под лингвокультурологическим углом является обоснованным и востребованным.

**Цель** — определить, какие культурные коды могут быть выражены фразеологизмами, включающими компоненты с корнем \*kras-; а также проанализировать их содержательную часть.

**Методы.** Базисными методами исследования являются общенаучные: анализ и синтез, индуктивный метод. Далее специализированные лингвокультурологические методы: метод лингвистической реконструкции культуры, который используется московской школой этнолингвистики Н.И. Толстого [2, с. 34]; структурно-функциональный метод, который предполагает разделение объекта культуры на части и выявление связей между частями [1, с. 39].

**Результаты.** Во время работы с выборкой фразеологизмов нами были выявлены следующие культурные коды, которые реализуются компонентами с корнем \*kras-:

1. Аксиологический код (17 фразем), который видится нами как дистрибутивная система языка культуры, выражаемая словами-символами, которые отсылают к оценке человеком элементов реальности или общают в целом морально-этические константы человеческой культуры.

2. Вещно-артефактивный код (10 фразем) — выражается словами, денотаты которых имеют большую культурную значимость и при этом являются бытовыми предметами.

3. Цветовой культурный код (5 фразем) — указывает на символический аспект цветообозначения: с глубиной древности человек наделяет цвет специфическими значениями, которые варьируются от религиозных до социально-политических, что, в частности, нашло отражение в фразеологии и в устойчивых словесных формах.

4. Темпоральный культурный код (1 фразема) — система знаков, выражающая осмысление человеком времени как категории в рамках культуры [3, с. 53].

Лексемы с корнем \*kras-, выражающие аксиологический культурный код, представлены в следующих фразеологизмах: *красивый жест, ради/для прекрасных глаз, красная девица/девка/девушка, как красная девушка, красный уголок, красное слово/слово, во всей красе, краше в гроб кладут, красный день, красные дни, красная книга, красная доска, красный каблук, красная цена.*

Лексемы с корнем \*kras-, выражающие вещно-артефактивный культурный код, представлены в следующих фразеологизмах: *красный билет, красная/красненькая бумажка, красный косач, (рисовать) черными красками, вогнать/вгонять в краску, приводить/привести в краску, красный товар.*

Лексемы с корнем \*kras-, выражающие цветовой культурный код, представлены в следующих фразеологизмах: *красный петух, подпускать/подпустить красного петуха, пускать/пустить красного петуха.*

Лексемы с корнем \*kras-, выражающие темпоральный культурный код, представлены в следующих фразеологизмах: *с красной строки.*

Сложными поликодовыми культурными единицами определены: *красная армия/флот/и др.*

**Выводы.** Количественный состав фразеологизмов зависит от временной соотнесенности: чем древнее фразеологические единицы, тем более велик их численный состав (с некоторыми замечаниями); смысловая сложность в более поздние периоды обуславливается вхождением изучаемых единиц в политический дискурс.

**Ключевые слова:** лингвокультурология; фразеология; лексикология; лингвокультурологический анализ.

### Список литературы

1. Алефиренко Н.Ф. Лингвокультурология: ценностно-смысловое пространство языка: учебное пособие. 5-е изд., стер. Москва: ФЛИНТА, 2016. 288 с.
2. Маслова В.А. Лингвокультурология: учебное пособие для студентов высших учебных заведений. Москва: Академия, 2001. 208 с.
3. Широкова Е.Н. Спецификация терминов «Код» и «Темпоральный код» в лингвистике // Вестник ВятГУ. 2009. № 4. С. 51–54.

### *Сведения об авторах:*

**Дмитрий Максимович Гудов** — студент, группа 5201-450401D, факультет филологии и журналистики; Самарский национальный исследовательский университет имени академика С.П. Королева, Самара, Россия. E-mail: dimagudov99@mail.ru

**Людмила Борисовна Карпенко** — научный руководитель, доктор филологических наук, профессор; профессор кафедры русского языка и массовой коммуникации; Самарский национальный исследовательский университет имени академика С.П. Королева, Самара, Россия. E-mail: karpenko.gennady@gmail.com

# Окказиональные образования в творчестве А. Усачева

А.А. Красильникова, А.А. Безрукова

Самарский национальный исследовательский университет имени академика С.П. Королева, Самара, Россия

**Обоснование.** С помощью языковой игры детские поэты увеличивают популярность своих произведений среди детей. Автор играет с детьми с помощью текста. Ребенка легче всего увлечь, если текст будет насыщенным, веселым и незаурядным. Кроме того, словотворчество свойственно детям младшего дошкольного и школьного возраста. Поэты подхватывают эту тенденцию, тем самым создавая для своих читателей привычную языковую среду. Одним из наиболее популярных приемов языковой игры является создание окказионализмов.

**Цель** — исследовать приемы языковой игры, которые используются в произведениях современных детских поэтов на материале стихотворений Андрея Усачева.

**Методы.** Понятие «окказиональное слово» впервые вводит в лингвистику Н.И. Фельдман. В статье «Окказиональные слова и лексикография» окказионализмом называется «слово, образованное по языковой малопродуктивной или непродуктивной модели, а также по окказиональной с художественной целью» [2].

Окказионализмы, созданные А. Усачевым, рассматриваются в функционально-стилистическом, словообразовательном и лексико-семантическом аспектах. Теоретической базой исследования стали работы Е.А. Земской [1].

**Результаты.** Исследователями описаны многообразные способы создания окказиональных единиц. Образование по конкретному образцу — один из наиболее распространенных. Такое авторское слово всегда формально и семантически соотносимо с «прообразом». Такой способ А. Усачев использует, например, в стихотворении «Главное», где мамы различных животных дают наставления своим детям. Автор к слову «мышь» прибавляет суффикс –их–, который обычно используется для деривации названий самок животных, мотивированных основами с семантикой лица/ животного мужского пола. А. Усачев нарушает требования узальной модели, поскольку производящее слово мышь женского рода.

Для конструирования окказиональных слов поэт активно использует словосложение. Такой прием можно увидеть в стихотворении «Папоход», в котором лирический герой по аналогии с транспортными средствами «пароход», «самолет» и «паровоз» придумывает новые слова, включая в свою игру родителя. В результате соединения двух мотивирующих основ возникают новые слова: «папоход» (папа + ход), «паполет» (папа + лет), паповоз (папа + воз).

Стоит выделить и схожий со словосложением способ междусловного наложения, при котором слова накладываются таким образом, что конец первого является началом второго: «стрекозьявки» (стрекоза + козьявки).

Контаминация также является достаточно востребованным способом образования окказионализмов. В этом случае компоненты одной единицы языка проникают в другую, вытесняя какой-либо компонент. Такой прием А. Усачев использует в стихотворении «Кто забрал яйцо?»: окончание слова «понимаю» отсекается, к оставшейся основе добавляется звукоподражательное слово «мяу» — понимаю.

**Выводы.** Самым частотным способом создания окказионализмов в стихах А. Усачева является образование по конкретному образцу. Это обусловлено стремлением детских поэтов создать для своего юного читателя привычную языковую среду, а подобный способ образования новых слов наиболее близок детской речи.

**Ключевые слова:** детская литература; языковая игра; окказионализмы; словотворчество; поэтический текст; А. Усачев.

## Список литературы

1. Земская Е.А. Словообразование как деятельность. Москва: Издательство ЛКИ, 2007. 224 с.
2. Фельдман Н.Н. Окказиональные слова и лексикография // Вопросы языкознания. 1957. № 4. С. 51.

*Сведения об авторах:*

**Александра Андреевна Красильникова** — студент группы 5402-440301D, факультет филологии и журналистики; Самарский национальный исследовательский университет имени академика С.П. Королева, Самара, Россия. E-mail: sasha.krasilnikova.01@bk.ru

**Анна Андреевна Безрукова** — научный руководитель, кандидат филологических наук; доцент; Самарский национальный исследовательский университет имени академика С.П. Королева, Самара, Россия. E-mail: bezrukova.aa@ssau.ru

## Проблемы соблюдения этикета в современном образовательном пространстве между преподавателями и студентами

К.И. Мукалиева, А.А. Могилына, А.Б. Иванова

Самарский государственный университет путей сообщения, Самара, Россия

**Обоснование.** Вузовский этикет делового общения — это система принципов и норм, личностных качеств, позволяющая выстраивать особые «деловые» нравственные отношения с целью получения качественного высшего образования и формирования личности будущего специалиста, которая способна к профессиональному и нравственному самосовершенствованию [1].

Учитывая современную практику, приходится констатировать, что не все студенты учебных заведений соблюдают правила делового этикета, иногда вовсе игнорируют их. Актуальность данной темы определило увеличение количества проблемных случаев, возникающих в процессе взаимодействия между преподавателями и студентами.

**Цель** — выявление проблем взаимодействия преподавателей и обучающихся высших учебных заведений и определение основных подходов к разработке модели управления этикетным взаимодействием.

**Методы.** В процессе исследования были использованы анкетирование, опрос, анализ, синтез, элементы статистического метода.

**Результаты.** Для достижения поставленной цели мы разработали анкету, состоящую из 26 вопросов, направленных на выяснение понимания студентами необходимости соблюдения правил делового этикета, на оценку своего вербального и невербального поведения и поведения однокурсников с этикетной точки зрения, на определение частотности случаев нарушения этикета в непосредственном и виртуальном общении с педагогами. Нами были опрошены 109 студентов Самарского государственного университета путей сообщения разных специальностей 1–4 курсов, а также преподаватели. Анализ результатов анкетирования показал, что, с одной стороны, подавляющее большинство студентов (89,9 %) считают, что правила этикета нужно соблюдать, а с другой — при оценке поведения своих однокурсников отмечают, что соблюдают правила этикета 84 %. К сожалению, негативно оценивают нарушение этикетных норм только 17 %, а более 37 % к этому нарушению безразличны.

Более 60 % опрошенных студентов признались, что употребляют просторечные и жаргонные слова, используют смартфоны или наушники во время занятий.

Результаты опроса преподавателей значительно отличаются от результатов анкетирования студентов: многие из педагогов отмечают, что при непосредственном и особенно дистанционном взаимодействии с ними студенты часто не используют этикетные речевые формулы обращения и представления; позволяют несоответствие внешнего вида деловой сфере (спортивный стиль одежды, головные уборы), злоупотребление гаджетами во время занятий.

**Выводы.** Таким образом, в результате исследования выявлены основные проблемные моменты в коммуникации студентов с преподавателями с точки зрения соблюдения делового этикета.

В качестве средства улучшения описанной ситуации можно предложить проведение различного рода коммуникативных тренингов, деловых игр, дискуссий, посвященных деловому этикету. Педагоги и психологи для эффективного управления этикетным взаимодействием между преподавателями и студентами считают необходимым ввести специальную учебную дисциплину, содержанием которой будет этикет и теоретические основы обучения его правилам [2]. Также в целях улучшения ситуации можно рекомендовать обучающимся не просто бездумно, формально следовать правилам делового этикета, но и стараться вникнуть в их глубинный нравственный смысл и содержание [3].

**Ключевые слова:** деловой этикет; вузовский этикет делового общения; взаимодействие между преподавателем и студентом; нарушение норм делового этикета.

## Список литературы

1. Корецкая И.А., Палт Е.А. Деловое общение участников образовательного процесса в современных условиях вуза // Молодой ученый. 2016. № 7. С. 134–135.
2. Курочкина И.Н. Этикет в профессиональной подготовке педагога // Вестник Московского городского педагогического университета. Серия: Педагогика и психология. 2008. № 3. С. 26–35.
3. Капкан М.В., Лихачева Л.С. Деловой этикет: учебное пособие. Екатеринбург: Издательство Уральского университета, 2017. 168 с.

### *Сведения об авторах:*

**Камила Ирлановна Мукалиева** — студентка, группа СОДП-01, электротехнический факультет; Самарский государственный университет путей сообщения, Самара, Россия. E-mail: camirla@mail.ru

**Анастасия Анатольевна Могилина** — студентка, группа СОДП-02, электротехнический факультет; Самарский государственный университет путей сообщения, Самара, Россия. E-mail: nastya.mogilina.02@mail.ru

**Анна Борисовна Иванова** — канд. филол. наук, доцент кафедры «Лингвистика»; Самарский государственный университет путей сообщения, Самара, Россия. E-mail: annaboriva@mail.ru

# Фикрайтерская лексика: история развития от замкнутой группы до общеупотребительного сленга

О.В. Раудина

Самарский государственный социально-педагогический университет, Самара, Россия

**Обоснование.** Последние исследования по фикрайтерской лексике датируются 2015–2017 годам, однако за прошедшие годы произошли изменения, которые необходимо фиксировать: изменение состава жаргона, участвовавшие случаи перехода отдельных слов в общеупотребительный сленг. Кроме того, заимствования все чаще становятся причиной тревоги общества, поэтому необходимо понимать причины и механизмы появления в русском языке, в частности, англицизмов.

**Цель** — проанализировать актуальный состав фикрайтерской лексики с учетом ее происхождения и зафиксировать изменения; проследить процесс перехода части фикрайтерских слов из жаргона в общеупотребительный сленг.

**Методы.** Наблюдение за языковым материалом, последующая его интерпретация и обобщение; сравнительный анализ графической системы русского и английского языков; опрос для определения актуального состава фикрайтерской лексики; языковой анализ (лексико-семантический, словообразовательный).

**Результаты.** Были составлены две классификации. В первой деление зависит от значения слов (общие понятия, создатели текстов, возрастные ограничения, жанры и тип персонажа), во второй — от источников (заимствования, «вторичные» заимствования [2] и аббревиатуры).

Определен «путь» фикрайтерской лексики в общеупотребительный сленг: закрытые сообщества по интересам → научные исследования и профессиональные сферы (кино, литература) → общеупотребительный сленг [1]. К последнему на конец 2022 года относились слова «фанфик», «шиппер», «шипперить», «фэндом» и «Мэри Сью» [4]. Теперь к ним добавилась аббревиатура POV (Point of view — «точка зрения»).

**Выводы.** За почти двадцать лет своего существования в русском языке фикрайтерская лексика заметно изменилась. Во-первых, из нее ушел ряд лексем-дубликатов. Например, слово «ваниль», значение которого полностью совпадает с жанрами «романтика» и «флафф», современным авторам практически незнакомо. Однако и сейчас дубликатов по-прежнему много, и разницу между ними не понимают даже сами фикрайтеры. Во-вторых, уже тогда этот жаргон начал адаптироваться к системе русского языка. Его носители активно занимались словотворчеством по русским словообразовательным моделям и с использованием русских морфем. Например, пренебрежительную форму «сюха» образовали от «Мэри Сью» при помощи суффикса «-х-».

Также нужно отметить, что фикрайтерская лексика активно переходит в общеупотребительную лексику. Согласно нашим наблюдениям, «переносчиком» были и остаются фанаты. Они пишут научные исследования лингвистического, филологического и культурологического характера, используют в статьях и рецензиях на фильмы эти жаргонизмы, а также говорят «на фикрайтерском» в повседневной жизни. Сейчас уже можно услышать слово «фанфик» в интервью артиста, а «Мэри Сью» — в личной переписке. Переход этот достаточно интенсивный, ведь за год к пяти перешедшим в общее употребление лексемам добавилась одна аббревиатура. Еще несколько слов из языка фикрайтеров стоят «на пороге». Фанфикшен остается популярным явлением, поэтому мы считаем, что переход не только не исчезнет, но и продолжится с теми же темпами. Нам остается лишь продолжать фиксировать изменения.

**Ключевые слова:** заимствованная лексика; неологизмы; семантическая адаптация; семантическая диффузность; фикрайтерская лексика; фанфик.

## Список литературы

1. Гальперин И.Р. О термине «Сленг». Вопросы языкознания. 2-я тип. Москва: Издательства АН СССР, 1956.
2. Маринова Е.В. Иноязычная лексика современного русского языка: учебное пособие. Москва: Флинта: Наука, 2012. 288 с.
3. Мокиенко В.М., Никитина Т.Г. Большой словарь русского жаргона. Санкт-Петербург: Норинт, 2000.

4. Раудина О.В. Фикрайтерская лексика: на каком языке говорят писатели-любители в Интернете // Материалы Всероссийской с международным участием научной конференции молодых ученых: «Язык. Культура. Личность»; Декабрь 16, 2021; Самара. Самара: ООО «Научно-технический центр», 2022. С. 179–185.

*Сведения об авторе:*

**Ольга Викторовна Раудина** — студентка, группа ФФ-619РЛо, филологический факультет; Самарский государственный социально-педагогический университет, Самара, Россия. E-mail: [raudina.olga@sgsru.ru](mailto:raudina.olga@sgsru.ru)



# Метод количественно-временной корреляции в дискурсивных исследованиях берестяных грамот

А.Ю. Чиглаков

Самарский национальный исследовательский университет имени академика С.П. Королева, Самара, Россия

**Обоснование.** А.А. Зализняк в работе «Древненовгородский диалект» [1] использовал метод, который он сам специально не определял. Суть метода заключается в подсчете числа грамот, в которых встречается определенный языковой факт. Это число сопоставляется с общим количеством грамот, относящихся к исследуемому периоду, и выявляется их относительная доля. Мы предлагаем определить данный метод как метод количественно-временной корреляции. А.А. Зализняком он использовался скорее в иллюстративных целях для демонстрации изменения отдельных языковых фактов. Однако при определенном совершенствовании он также может быть применен для исследований дискурса: появляется возможность проследить с его помощью не только собственно языковые изменения, но и изменения, происходившие в жизни и историческом развитии носителей языка. Данные, полученные таким образом, в свою очередь, могут быть сопоставлены с данными других источников, например летописей.

**Цели.** В цели настоящего исследования входило изучение отражения жизни Древнего Новгорода в языке берестяных грамот, проверка эффективности метода количественно-временной корреляции при историческом изучении лексики, отраженной в берестяных грамотах, выявление способов усовершенствования метода и некоторых сложностей, которые должны учитываться при его использовании.

**Методы.** В исследовании использованы методы сплошной выборки, лингвостатистический метод, количественный метод, дефиниционный метод, метод контекстуального анализа, метод интертекстуального анализа, метод количественно-временной корреляции.

**Результаты.** В рамках исследования проведен анализ частоты встречаемости лексических единиц разных лексико-семантических групп. Были выделены группы, наиболее широко представленные в корпусе берестяных грамот: наименования денежных единиц, наименования злаков, названия животных, наименования должностей и должностных лиц, названия мер веса, объема, длины, термины, относящиеся к военному делу, термины родства, юридические термины и другие. При помощи метода количественно-временной корреляции была проанализирована динамика частоты встречаемости лексических единиц, относящихся к этим группам. Произведено сравнение полученных данных с данными других наук (истории, археоботаники, археозоологии).

**Выводы.** Мы можем сказать, что метод количественно-временной корреляции является достаточно перспективным в исследованиях лексики, истории языка и дискурсивных исследованиях.

При использовании метода, однако, должны учитываться такие факторы, как отсутствие уверенности относительно верного прочтения текстов грамот, полисемия и омонимия некоторых единиц и определенная вариативность в частоте их встречаемости в корпусе текстов, обусловленная большей или меньшей сохранностью и встречаемостью грамот на участке территории, на которой они были обнаружены.

Наиболее ценные данные можно получить, если несколько усложнить и усовершенствовать модель, предложенную А.А. Зализняком. Во-первых, можно усложнить временную дифференциацию и разбить весь период использования берестяных грамот на промежутки, соответствующие дендрохронологическим слоям. Во-вторых, проследивать корреляции с данными других наук (истории, археоботаники, археозоологии, фольклористики, религиоведения, социологии).

Наиболее заметные корреляции обнаруживаются при исследовании лексико-семантической группы наименований денежных единиц. Мы можем видеть, что в грамотах, относящихся к X–XI векам наиболее употребительны лексические единицы, восходящие к названиям мехов, а в грамотах, относящихся к XIII–XIV векам — лексические единицы, восходящие либо к названию весовой меры (гривна), либо непосредственно к названиям денег (деньга, рубль, московка (московская деньга), рубль серебра). Относительно заметная корреляция обнаруживается в лексико-семантической группе, связанной с названиями должностей и должностных лиц: эта корреляция отражает процесс становления республиканской формы

правления в Новгороде и постепенной ослабление княжеской власти. Относительная корреляция также наблюдается в названиях злаков: эта тенденция выражает относительные изменения в сельском хозяйстве на протяжении X–XV веков.

**Ключевые слова:** берестяные грамоты; дискурс; метод количественно-временной корреляции; Древний Новгород; лексика.

### Список литературы

1. Зализняк А.А. Древненовгородский диалект. Второе издание, переработанное с учетом материала находок 1995–2003 гг. Москва: Языки славянской культуры, 2004. 872 с.

*Сведения об авторе:*

**Александр Юрьевич Чиглаков** — студент, группа 5471-450301D, факультет филологии и журналистики; Самарский национальный исследовательский университет имени академика С.П. Королева, Самара, Россия. E-mail: alexander.medved24@gmail.com

## Организация проектной работы студентов 1 курса в рамках филологической школы «Логоскоп»

К.Н. Буниатян

Тольяттинский государственный университет, Тольятти, Россия

**Обоснование.** «Филологическая школа «Логоскоп»» — это проектная инициатива, которая объединяет преподавателей, студентов-филологов и школьников с целью повышения качества образования и развития лингвистических компетенций молодежи. Работая под руководством опытного преподавателя, студенты готовят интенсивные курсы, которые проходят на базе Тольяттинского государственного университета. С учетом значимости филологических знаний в современном мире, проектная инициатива является актуальной и необходимой для развития образования и подготовки кадров в данной сфере. Для студентов-филологов такой проект важен, так как это возможность для практической деятельности и формирования профессиональных компетенций [1].

**Цель** — проект «Филологическая школа» направлен на формирование у учащихся интереса к изучению языка, литературы и культуры, на повышение их грамотности и компетенции в использовании языка как в устной, так и в письменной форме. Проходя обучение в рамках проектных пар по субботам, первокурсники пробуют себя в роли учителя и применяют знания на практике. Кроме того, работа в проекте позволяет первокурсникам развивать не только профессионально значимые, но и лидерские качества.

**Методы.** Студенты и преподаватель определяют цели проекта и составляют план работы в соответствии с ними. Участники команды обсуждают, какую программу нужно создать и какие материалы разработать. Первокурсники разбиваются на группы, каждая из которых отвечает за определенную задачу: создание программы, написание конспектов, разработка дополнительных материалов, ведение социальных сетей и т. д. Преподаватель наблюдает за тем, как все группы справляются со своими задачами и обеспечивает координацию работы между разными группами. Когда проект готов, команда оценивает его результаты, делает необходимые правки, а также начинает активное распространение информации о курсе в социальной сети «ВКонтакте». В рамках проектных встреч студенты учатся писать посты, оформлять группу и запускать таргетированную рекламу. На интенсивных курсах ограничено количество участников — до 10 человек, основным спикером курса является сотрудник Кафедры русского языка, литературы и лингвокриминалистики ТГУ, студенты выступают в роли тьюторов для школьников от 12 до 16 лет. Тьюторы назначаются за учениками и следят за правильным выполнением заданий.

**Результаты.** Проект для школьников является возможностью получить качественное образование в дополнение к школьной программе. Ученики могут получить более глубокие знания о литературе, русском языке и других гуманитарных дисциплинах, лучше понимать их роль в современном мире. Для вуза такой проект важен, так как он помогает привлекать внимание к филологическому факультету, повышая его престиж среди абитуриентов. Кроме того, студенты-филологи являются своеобразными «бренд-амбассадорами» вуза и создают позитивное впечатление о нем среди школьников и их родителей.

**Выводы.** Проект «Логоскоп» очень важен для всех его участников. Он позволяет студентам-филологам получать практический опыт, школьникам — повышать свой уровень знаний, а вузу — привлекать абитуриентов. Школа «Логоскоп» является примером социально значимой работы, направленной на улучшение образования и поддержку молодежи в ее желании получить качественное образование в области гуманитарных дисциплин.

**Ключевые слова:** проектная работа; филологическая школа; лингвистические компетенции; подготовка кадров; профессионально значимые качества.

## Список литературы

1. Закирова Т.И. Проектная деятельность студентов как метод формирования компетенций студентов вузов // Современные проблемы науки и образования. 2017. № 5.

*Сведения об авторе:*

---

**Кнарник Нагапетовна Буниатян** — студентка группы ФИЛМ-2205а, гуманитарно-педагогический институт Тольяттинского государственного университета, Тольятти, Россия. E-mail: knarab3001@gmail.com

# Изучение темы «причастие» в 7 классе с применением активных методов обучения

И.В. Бычкова, Ю.А. Белкина

Самарский государственный социально-педагогический университет, Самара, Россия

**Обоснование.** Разработка новых подходов к обучению вызвана изменениями, происходящими в образовательном пространстве, а также реализацией стандартов образования. Для разрешения проблемы активизации познавательной деятельности обучающихся необходимо применять активные методы обучения и методически обосновывать их использование.

**Цель** — выявить роль активных методов обучения в повышении познавательных интересов обучающихся. Разработать и провести уроки по теме «Причастие» с учетом активного метода обучения. Описать образовательные результаты опытно-экспериментальной работы.

**Методы.** Активными методами в предлагаемых нами уроках стали кейс-технология, игровой метод в сочетании с ИКТ, мозговой штурм, построение опорных схем и знаковых таблиц.

Работа проводилась в двух классах, проведен сопоставительный анализ опытно-экспериментальной работы.

Предложены и описаны преимущества метода кейс-технологии на уроках русского языка по теме «Причастие» в 7 классе.

**Результаты.** Опытно-экспериментальная работа показала:

1. Результативность использования предлагаемой методики.
2. Улучшение образовательных результатов.
3. Возрастание уровня познавательной активности в классах, где уроки проходили с использованием активных методов обучения.

**Выводы.** Необходимость использования активных методов очевидна, однако использование активного метода, на наш взгляд, должно быть методически обосновано, практико-ориентировано, выбор метода должен быть связан с поставленной учебной целью.

**Ключевые слова:** активные методы обучения; кейс-технология; познавательная деятельность.

*Сведения об авторах:*

**Ирина Витальевна Бычкова** — студентка группы ФФ-м22РШз, филологический факультет; Самарский государственный социально-педагогический университет. Самара, Россия. E-mail: bychkova.irina@sgspu.ru

**Юлия Алексеевна Белкина** — научный руководитель; кандидат педагогических наук, доцент; Самарский государственный социально-педагогический университет. Самара, Россия. E-mail: belkina@pgsga.ru

# Анализ фразеологических единиц в речи героев сказок: методическое проектирование элективного курса

Е.А. Грязнова, Ю.А. Белкина

Самарский государственный социально-педагогический университет, Самара, Россия

**Обоснование.** Фразеология — значимый раздел науки о языке, ее изучение способствует формированию целостного представления о структурно-семантических свойствах фразеологической системы, содействует овладению литературным языком, раскрывает «генетическую память языка».

**Цель** — попытка создания и адаптации элективного курса, направленного на обучение грамотному умению использования фразеологических оборотов в устной и письменной речи у обучающихся 6–7 классов.

## Методы.

1. Словарная работа с использованием фразеологических и энциклопедических словарей. В таком случае возможны следующие виды заданий:

- из школьного фразеологического словаря В.П. Жукова выберите пять фразеологизмов и определите их значение и источник возникновения;
- выбрать фразеологический словарь (из предложенных учителем) и законспектировать наиболее понравившуюся статью.

2. Анализ авторских сказок и последующие задания, направленные на отработку полученных знаний о фразеологических единицах:

- прочитайте пять различных сказок А.С. Пушкина: «Сказка о мертвой царевне и семи богатырях», «Сказка о царе Салтане», «Сказка о рыбаке и рыбке», «Сказка о золотом Петушке» (на выбор обучающего) и выпишите попавшиеся в сказках фразеологизмы;
- составьте таблицу на тему «Классификация функций фразеологических единиц из сказок А.С. Пушкина»:

Фразеологизм	Сказка	Функция
«Во лбу звезда горит»	«Сказка о царе Салтане»	Номинативная

3. Работа с наглядно-иллюстративным интерактивным материалом: ментальная карта, лента времени, инфографика.

4. Интерактивная беседа, направленная на сопоставление авторских и народных сказок: Какие фразеологические единицы в различных сказках (авторских и народных) дублируются? Какие существенные отличия имеют авторские и народные сказки?

**Результаты.** Данное исследование может стать источником учебно-методического проекта по фразеологии.

**Выводы.** Элективный курс подразумевает интересные для детей формы изучения фразеологических единиц посредством анализа текста детских сказок, а также непосредственно практическую работу с фразеологическими словарями.

**Ключевые слова:** фразеологические единицы; генетическая память языка; художественный текст; элективный курс.

## Список литературы

1. Теория общей фразеологии: учебное пособие / сост.: Т.А. Глотова, М.Т. Бекоева, Т.Г. Цакалиди. Владикавказ: ИПЦ СОГУ, 2019. 138 с.
2. Виноградов В.В. Избранные труды. Лексикология и лексикография. Москва: Наука, 1977. 311 с.
3. Шанский Н.М. Фразеология современного русского языка: учебное пособие. Изд. 6-е. Москва: Книжный дом «Либроком», 2012. 272 с.

*Сведения об авторах:*

**Екатерина Андреевна Грязнова** — студентка, группа ФФ-620РЛо2, филологический факультет; Самарский государственный социально-педагогический университет, Самара, Россия. E-mail: gryaznova.e@sgspru.ru

**Юлия Алексеевна Белкина** — научный руководитель, кандидат педагогических наук, доцент кафедры русского языка, культуры речи и методики их преподавания; Самарский государственный социально-педагогический университет, Самара, Россия. E-mail: belkina@pgsga.ru

# Текст детской книги на уроке русского языка: воспитательный потенциал дидактического материала урока

А.Е. Шевченко, Ю.А. Белкина

Самарский государственный социально-педагогический университет, Самара, Россия

**Обоснование.** Текст детской книги — уникальный материал, который может послужить хорошим помощником в обучении русскому языку. Так, в процессе работы с текстом решаются многие задачи обучения: получение новых знаний, воспитание нравственных качеств, воспитание любви к родному языку. Формирование отношения к русскому языку как национальному достоянию и как средству, которое формирует личность.

Дидактический материал, который содержит в себе отрывки из художественного произведения, способствует формированию внутреннего мира обучающего, представлений о добре и зле.

**Цель** — разработать систему упражнений для урока русского языка в 6 классе по теме урока «Имя существительное» с использованием текста повести Владимира Карповича Железникова «Чучело».

## Методы.

1. Работа с иллюстрацией к литературному произведению. С помощью картинки предлагается вспомнить название, автора и героев повести; записать имена собственные и имена нарицательные в две колонки: «Имя собственное» и «Имя нарицательное».

2. Задания, направленные на отработку умения подбирать синонимы и на знание склонений существительных с использованием ИКТ-сервиса.

3. Творческие задания, направленные на расширение кругозора обучающихся:

- соединить кадры из фильма «Чучело» 1983 г. с характеристиками героев из повести, данное задание сделано с помощью ИКТ-сервиса;
- составление предложения со словами *классная* и *учительская*.

4. Упражнения направленные на знание обучающимися категорий числа: существительных, которые имеют два числа, существительных, имеющих только форму единственного числа, и существительных, имеющих только форму множественного числа. В ходе правильного выполнения задания ученикам открывается иллюстрация, сопутствующая произведению.

5. Комплексное задание, которое после выполнения проверяется по шаблону:

- спишите текст, вставляя пропущенные буквы;
- придумайте и запишите название отрывка.

**Результаты.** Данные задания по теме «Имя существительное» в 6 классе, созданные по тексту повести «Чучело» и направленные на формирование нравственных качеств учащихся, могут послужить источником создания дидактических материалов к интегрированному уроку.

**Выводы.** Работа с текстом художественного произведения на уроках русского языка позволяет увидеть языковые особенности стиля писателя, раскрыть воспитательный потенциал художественного произведения, дает возможность научиться анализировать текст многоаспектно, способствует достижению образовательных результатов и решению воспитательных задач.

**Ключевые слова:** текст детской книги; имя существительное; интегрированный урок; ИКТ-сервис; воспитательный потенциал.

## Список литературы

1. Болотнова Н.С. Текстовая деятельность на уроках русской словесности: методики лингвистического анализа художественного текста: методическое пособие. Томск: UFO-Press, 2002. 64 с.
2. Старченко Г.Н. Лингвометодические основы работы с художественным текстом на уроках русского языка. Казахстан: Образование и наука в современных условиях, 2015. С. 253–255.
3. Пастухова М.В. Работа с художественным текстом на уроках русского языка с использованием ИКТ (лингвокультуроведческий подход). Рязань: Слово. Словесность. Словесник, 2016. С. 253–255.



---

*Сведения об авторах:*

**Анна Евгеньевна Шевченко** — студентка, группа ФФ-б20Рло2, филологический факультет; Самарский государственный социально-педагогический университет. Самара, Россия. E-mail: shevchenko.anny@yandex.ru

**Юлия Алексеевна Белкина** — научный руководитель; кандидат педагогических наук, доцент; Самарский государственный социально-педагогический университет. Самара, Россия. E-mail: belkina@pgsga.ru

# Анализ взаимодействия органов государственной власти и средств массовой информации

П.И. Агеева, А.В. Юкласова

Самарский национальный исследовательский университет имени академика С.П. Королева, Самара, Россия

**Обоснование.** Современное общество носит название информационное по причине того, что на данный момент времени информация и процессы информатизации представляют большую значимость в абсолютно всех сферах социальной жизни [1].

Разногласия СМИ и правительства являются абсолютно естественным положением активной, формирующейся общественной системы. Проблема состоит в несформированности производительности механизмов предотвращения и устранения данных разногласий, что, в свою очередь, приводит к нарушению устойчивости общественного положения, социальной нестабильности, препятствует развитию общего информационного пространства.

Именно поэтому стране и ее гражданам необходимо развитие факторов качественного функционирования СМИ в социальной и политической областях, а также благоприятной взаимосвязи с государственным аппаратом.

**Цель** — проанализировать взаимодействие органов власти государства и средств массовой информации.

**Методы.** В исследовании был проведен сбор и анализ источников и литературы, затрагивающих тему исследования.

**Результаты.** Характер отношений между органами власти и СМИ оказывает явное влияние на то, что общественность получает в качестве новостей. Хотя некоторые ученые считают, что информированное общественное мнение может быть нежелательным в определенных ситуациях, общепризнано, что в национальных интересах иметь независимую прессу, способствующую информированному, независимому гражданскому обсуждению.

Отчасти из-за доступности информации и патриотических настроений, а также национальной идентичности работников СМИ, государство имеет широкую поддержку, оказываемую СМИ во время международных конфликтов. Схемы, возникшие из предыдущих историй в СМИ, такие как «поддержка наших войск, патриотизм», обеспечивают культурные схемы, которые могут быть активированы во время войны или международных конфликтов. С другой стороны, СМИ могут играть центральную и независимую роль во внутренних вопросах, особенно в избирательном процессе. Снижение идеологических разногласий, ослабление партийной идентификации, индивидуализм, коммерциализм, президентский стиль, конкурентная демократическая среда и новые технологии превратили СМИ в автономную силу в центре политического процесса. Политическая коммуникация приводит к определенному набору взаимодействий между политическими деятелями и СМИ, в которых политические деятели стремятся добиться положительного имиджа, репрезентации в СМИ и как можно более широкого внимания аудитории. Управление новостями и политическая риторика, проводимая профессиональными пиарщиками, становятся стратегическим политическим ресурсом для политических деятелей, позволяющим передавать свои сообщения и распространять предпочитаемые ими рамки. Кроме того, правительственная риторика и доверие к правящей элите становятся более важными, чтобы убедить других смотреть на вещи так же и поддерживать поставленную цель [2].

Ориентация на получение прибыли имеет последствия для отношений СМИ и правительства, а также для информации, которую получает общественность:

1. Общие интересы СМИ и правительства приводят к снижению качества, увеличению предвзятости и манипулированию общественностью новостным менеджментом.
2. Сокращение затрат приводит к большему доверию новостям, ориентированным на связи с общественностью.

3. Концентрация собственности на СМИ может привести к уменьшению общественного интереса и ориентации СМИ на надзор и стать более ориентированными на статус-кво, прибыль и бизнес. Растущая конкуренция может привести к потере стандартов подтверждения, точности и справедливости. Напротив, некоторые организации общественного вещания больше похожи на рупор правительства [3].

**Выводы.** Исходя из всего вышесказанного, можно сделать вывод о том, что СМИ играют важную роль в жизни информационного общества. Благодаря деятельности СМИ и их грамотным взаимоотношениям с органами власти, народ может получать качественную и полную информацию для того, чтобы быть в курсе нынешних событий, которые происходят в стране и за ее пределами. А также для того, чтобы люди, на основе полученной информации могли самостоятельно ее фильтровать и делать определенные выводы.

**Ключевые слова:** средства массовой информации; органы власти; государственные органы; общество; правительство.

### Список литературы

1. Дзякович Е.В. Основные тенденции во взаимодействии государства и СМИ: опыт современной России // Вестник МГЭИ (on line). 2021. № 2. С. 195–210.
2. Братищева А.П. Обеспечение развития муниципальных и региональных средств массовой информации исполнительными органами государственной власти // Материалы международной научно-практической конференции: «Актуальные вопросы государственного, муниципального управления и экономики: проблемы, технологии, инновации» / под ред. С.П. Куликова, Л.Ф. Шаламовой. 2019. С. 33–40.
3. Трегулова М.О. Проблемы и перспективы взаимодействия государственной власти и СМИ // Материалы II международной научно-практической конференции: «Образование, наука и технологии: проблемы и перспективы» / под ред. А.В. Туголукова. 2019. С. 320–323.

### *Сведения об авторах:*

**Полина Игоревна Агеева** — студентка, группы 7440-380304D, институт экономики и управления; Самарский национальный исследовательский университет имени академика С.П. Королева, Самара, Россия. E-mail: polinaageeva228282@yandex.ru

**Анастасия Валерьевна Юкласова** — научный руководитель, доцент кафедры государственного и муниципального управления; Самарский национальный исследовательский университет имени академика С.П. Королева, Самара, Россия. E-mail: yuklasova.anasta@mail.ru

# Особенности использования односоставных предложений в качестве заголовков студенческих медиа

А.С. Бодина, О.А. Усачева

Самарский национальный исследовательский университет имени академика С.П. Королева, Самара, Россия

**Обоснование.** Актуальность исследования обусловлена интересом гуманитарных наук к изучению различных типов медиатекстов, обладающих определенными коммуникативно-прагматическими задачами. Большой интерес в современной лингвистике вызывают вопросы особенностей создания заголовков интернет-изданий. Заголовки изучаются в аспекте их воздействия на адресата. Отмечается значимость в современном медиадискурсе рекламно-экспрессивной и фатической (контактоустанавливающей) функций заголовков.

**Цель** — изучить коммуникативно-прагматические особенности использования односоставных предложений в качестве заголовков студенческих интернет-изданий.

**Методы.** Источником материала послужили интернет-издания студенческих советов всех институтов Самарского университета. Общее количество собранных примеров — более тысячи заголовков за период с 2021 по 2022 г. В процессе исследования использовались различные методы лингвистического анализа: описательный, структурно-семантический, метод количественной обработки данных.

**Результаты.** Больше 70 % простых предложений в заголовках составляют односоставные предложения, которые более лаконично излагают основное содержание публикации и эффективнее привлекают внимание аудитории.

Среди примеров односоставных предложений значительно преобладают назывные и определенно-личные.

Назывные предложения кратко и емко обозначают тему публикации. Чаще всего заголовком служит название освещаемого мероприятия, объявление о различных конкурсах, розыгрышах и их результатах: *Студенческий дебют '22; Результаты конкурса чтецов!* Типичные для медиа всех направлений подготовки заголовки используются в регулярных информативных публикациях: новостях о стипендиях, материальной помощи, кураторстве: *ПГАС!; МАТЕРИАЛЬНАЯ ПОМОЩЬ; НАБОР В КУРАТОРЫ 2021.* Реже назывные предложения используются не для конкретного отражения содержания текста, а для создания интриги: *Одно из самых долгожданных событий 2021 года!; Главная интрига этой недели.*

Применение определенно-личных предложений делает текст менее официальным. Использование глаголов 1-го лица множественного числа позволяет создать у читателя ощущение близости с редакцией: *Говорим о чувствах красиво; Филфак, читаем?* Предложения с глаголами 2-го лица подчеркивают неформальное обращение к аудитории. Важным критерием здесь выступает диалогичность: обычно такие предложения представлены в составе вопросов и вопросно-ответных конструкций, способствующих выражению большей экспрессии: *Мечтаешь войти в историю юридического института? У тебя все еще есть возможность попасть на доску почета!* В определенно-личных предложениях нередко используются формы повелительного наклонения. Побудительные предложения выражают призыв к участию в мероприятиях, предложение или совет для читателя: *МАКУЛАТУРУ ДАВАЙТЕ, БУМАЖНУЮ; Лови возможность отдохнуть и повеселиться в эту субботу!*

Реже в качестве заголовков используются безличные предложения, позволяющие акцентировать внимание читателя непосредственно на действии без привязки к субъекту. Чаще всего они применимы к публикациям о завершении мероприятия или определенного периода (конференции, конкурса, года и т. д.), сказуемое здесь выражает семантику времени. Преобладают конструкции «*время/пора + инфинитив*»: *Время подводить итоги!; Время получать награды!*

**Выводы.** В качестве заголовков студенческих медиа наиболее употребительны назывные и определенно-личные предложения. Выбор конструкций, как правило, обусловлен их информативностью и возможностями привлечения внимания аудитории.

**Ключевые слова:** заголовок; односоставные предложения; студенческие медиа; структурно-семантический анализ; информативность.

*Сведения об авторах:*

**Алиса Станиславовна Бодина** — студентка, группа 5401-440301D, факультет филологии и журналистики, социально-гуманитарный институт; Самарский национальный исследовательский университет имени академика С.П. Королева, Самара, Россия. E-mail: bodina\_alisa@mail.ru

**Ольга Александровна Усачева** — научный руководитель, кандидат филологических наук, доцент; доцент кафедры русского языка и массовой коммуникации; Самарский национальный исследовательский университет имени академика С.П. Королева, Самара, Россия. E-mail: usachova-o@yandex.ru

# Использование мемов в ситуативном маркетинге

Д. Тихонович, Д.В. Тимошина

Самарский национальный исследовательский университет имени академика С.П. Королева, Самара, Россия

**Обоснование.** Сейчас любому бренду важно выстраивать диалог со своей целевой аудиторией, демонстрировать, что он находится с ней на «одной волне», реагировать тактическими шагами на внезапно происходящие события в мире. И традиционный маркетинг не всегда способен быстро отреагировать на какую-либо ситуацию в отличие от ситуативного. Ситуативный маркетинг — это реакция на актуальный инфоповод, которая используется для продвижения и продажи товара или услуг бренда. В основе ситуативного маркетинга лежит внимание к какому-либо событию, на котором основана интеграция, и на узнаваемой ситуации или же объекте [2]. Главной целью ситуативного маркетинга является увеличение показателей объекта маркетинга и его продвижение [2]. Современному потребителю нравится, когда происходит случайная коммуникация между ним и компанией, он очень ценит юмор в рекламной индустрии. Ситуативный маркетинг может использовать разные способы для привлечения внимания, и в последнее десятилетие крупные бренды, отличающиеся креативным подходом к маркетингу, все чаще прибегают к использованию мемов.

**Цель** — анализ использования интернет-мема как инструмента в ситуативном маркетинге.

**Методы.** Для достижения поставленной цели нами были проанализированы посты разных брендов в социальных сетях, появившиеся как элементы ситуативного маркетинга и использовавшие мемы. Материал собирался методикой сплошной выборки. Был проведен контент-анализ каждого отобранного поста, выявлена его коммуникативная эффективность.

**Результаты.** Одним из инструментов, широко используемым в ситуативном маркетинге, является интернет-мем: бренды либо создают собственные мемы, либо пользуются уже имеющимися. В традиционном понимании мем — это комплексный феномен интернет-коммуникации, представляющий собой целостную, завершенную единицу, с текстом на картинке [1]. Существует много классификаций мемов — по разным основаниям. В рамках нашего исследования мы опираемся на деление мемов на текстовые мемы, мем-изображения, медиамемы, гифы, креолизованные мемы [3].

Не стоит забывать, что мем, который был известен пару недель назад, будет уже не так известен на следующей неделе, поэтому здесь большую роль играет оперативность. Если какая-то компания не до конца поняла смысл мема, то вероятность использовать его неправильно очень вырастает, соответственно, и возрастает вероятность понижения узнаваемости компании.

В ситуативном маркетинге мемы активно стали применяться чуть более десятилетия назад, а сейчас все бренды, нацеленные на молодежную аудиторию, пользуются этим инструментом. Так, например, после проигрыша французов Аргентине в финале Чемпионата мира в 2022 г. в твиттере KFC выложили известный мем из фильма «Человек-Паук» (рис. 1). На нем главный герой, рядом с которым разместили флаг Франции, без очков видит перед собой кубок мира, а надев их, понимает, что перед ним куриная ножка, напоминающая по форме главный трофей турнира. К своему посту контент-специалисты бренда добавили: «Вы все еще можете получить свой мини-кубок мира», попутно рекламируя свою продукцию. Как видим, этот ироничный пост был поддержан пользователями социальной сети: уже в первые часы он собрал 632 тыс. отметок «Нравится».

**Выводы.** Использование мемов в рекламной кампании — это успешный способ привлечения внимания аудитории. Однако работать он будет только при условии соблюдения определенных правил и при подпадающих под целевую аудиторию образах и идеях.

Использование мемов в ситуативном маркетинге может решить сразу несколько задач:

- 1) коммуникационные (привлечение внимания к бренду; формирование к нему лояльности со стороны целевой аудитории; повышение охватов и др.).
- 2) маркетинговые (если бренд сможет интегрировать информацию о собственных товарах/услугах в мем, то, вероятно, это приведет и к росту продаж).



Рис. 1. Пост в аккаунте KFC

**Ключевые слова:** ситуативный маркетинг; маркетинг; реклама; бренды; мемы.

### Список литературы

1. Канашина С.В. Что такое интернет-мем? // Вопросы журналистики, педагогики, языкознания. 2017. Доступ по: <https://cyberleninka.ru/article/n/chtotakoe-internet-mem/viewer>
2. Ягодкина М.В. Мемы в интернет-коммуникации // Art Logos. 2019. Доступ по: <https://cyberleninka.ru/article/n/memy-v-internet-kommunikatsii/viewer>
3. Васина Ю.Д. Ситуативный маркетинг: понятие, история и применение // Символ науки. 2018. № 11. С. 25–27.

*Сведение об авторах:*

**Дарья Михайловна Тихонович** — студентка, группа 5202-420301D, факультет филологии и журналистики; Самарский национальный исследовательский университет имени академика С.П. Королева, Самара, Россия. E-mail: [dashka.tikhon@gmail.com](mailto:dashka.tikhon@gmail.com)

**Дарья Владимировна Тимошина** — научный руководитель; кандидат филологических наук, доцент кафедры русского языка и массовой коммуникации Самарского национального исследовательского университета имени академика С.П. Королева, Самара, Россия.



## Обучение в билингвальной группе: сложности и особенности

З.Д. Балтаева

Самарский государственный медицинский университет

**Обоснование.** Обучение в билингвальной группе медицинского университета открывает путь к общению с зарубежными коллегами, а также дает возможность принимать участие в международных медицинских конференциях. Если получать высшее образование, обучаясь на иностранном языке (английском), диплом также выдается на английском языке. Таким образом, имея международный диплом, существует возможность работать в любой точке мира [1, 2].

**Цель** — провести анализ проблематики обучения в билингвальной группе.

**Методы.** При подготовке использовались в основном теоретические методы исследования, такие как анализ, синтез, обобщение полученного материала, что связано с самой проблематикой исследования.

**Результаты.** Студенты, обучающиеся в билингвальных группах, проходят обучение на английском языке. Все предметы, входящие в учебный план, такие как латинский язык, жизненный цикл медицины, юриспруденция, философия, биология, микробиология, физиология и основы анатомии, экология, фармацевтическая ботаника, биоинформатика, иностранный язык, физика, математика, история, химия, преподаются на английском. И это неудивительно, ведь это самый популярный язык международного общения. Следует отметить, что знание нескольких языков помогает людям разных культур общаться и понимать друг друга. В моей группе 8 человек. Они из Марокко, Алжира, Египта. Я из Туркмении. Мой родной язык туркменский, а родной язык сокурсников арабский. Арабоязычные студенты кроме английского знают немецкий, французский, испанский, а некоторые и турецкий.

Обратимся к языковой структуре представленных в нашей группе стран [3, 4]. Языковая обстановка в Алжире выглядит следующим образом: литературный арабский язык является официальным. Официальными признаются также берберский и алжирский языки. На этих языках разговаривают 99 % алжирцев. Кроме того, в Алжире говорят на французском, английском, испанском языках. Французский язык широко используется в сфере образования, бизнеса, на политической арене.

Еще одна страна которая мало чем отличается от Алжира — Египет. В Египте тоже очень необычная языковая структура, там представлено значительное количество языков. Большинство резидентов знают только египетский диалект арабского языка. В этой стране используется около 10 разновидностей арабского языка.

Следующая арабоязычная страна — Марокко. Официальные языки этой страны — арабский литературный и тамазигхтский язык. Арабский язык в Марокко носит название «дарижа» и выступает в роли разговорного языка. Вторым официальным языком можно назвать французский. Во всех арабоязычных странах французский и английский языки преподаются в средних школах. Языковая культура всех арабских стран, таких как Марокко, Алжир и Египет, считается одинаковой в недифференцированной манере.

Языковая структура моей страны не очень сложная. Более 50 % людей старше 16 лет говорят по-русски, поэтому русский язык является вторым по распространенности языком в Туркмении. В нашей небольшой стране 5 областей, и каждая область имеет свою языковую культуру. Как и в любой стране, у нас есть много типов средних школ. Одна из них — «иностранный специализированная общеобразовательная школа», которая была введена в 2000 году и которую я закончила. В школах такого типа преподаются французский, немецкий, арабский, китайский, русский и английский.

**Выводы.** Обучение в билингвальной группе имеет свои особенности. Прежде всего, это связано с возникающей языковой обстановкой. Студенты из разных стран приезжают в Россию, чтобы получить

медицинское образование на языке посреднике — английском языке. В процессе обучения возникают трудности, но они легко преодолимы.

**Ключевые слова:** билингвальная группа; обучение; английский язык; медицинский университет; иностранные студенты.

### Список литературы

1. Александрова Е.В. Организация процесса иноязычного образования и контроль успеваемости обучающихся по предмету «иностраный язык» в нелингвистическом вузе // Образование и общество. 2022. № 1. С. 45–51.
2. Мкртычева Н.С. Современные методы обучения иностранным языкам в вузе (на примере билингвального обучения и тандем-метода) // Альманах современной науки и образования. 2012. № 3. С. 91–92.
3. Тулеубаева С.А. О современной языковой ситуации в арабских странах // Арабистика Евразии. 2019. Т. 2, № 8. С. 45–56.
4. Худобина О.Ф. Психологические барьеры и факторы их преодоления в процессе билингвального обучения в вузе: (на примере обучения иностранных студентов-медиков). Волгоград: Волгоградский государственный медицинский университет, 2013. 224 с.

*Сведения об авторе:*

**Зулейха Джумамурадовна Балтаева** — студентка, группа F 176-22, факультет фармации; Самарский государственный медицинский университет, Самара, Россия. E-mail: zuliabaltayeva@gmail.com

# Молодежный сленг в современном английском языке

О.О. Борисова, Т.В. Бурдаева

Самарский государственный университет путей сообщения, Самара, Россия

**Обоснование.** Современный английский язык немаловажен сегодня без такой его составляющей части, как молодежный сленг [3]. Стремление к овладению английским языком и свободному общению на нем предполагает и знакомство с молодежным сленгом. Сленг помогает лучше понимать и использовать неформальную речь, а также расширяет словарный запас и улучшает понимание культурных особенностей англоязычных стран [2].

**Цель** — предоставить полное понимание того, что такое сленг, как он используется в английском языке и какие основные типы сленга существуют, по каким причинам стоит изучать английский сленг.

**Методы.** В ходе работы над темой исследования применялся, в первую очередь, метод анализа литературных источников. Далее проводился анализ языковых понятий, относящихся к молодежному сленгу, и изучалось их толкование в словаре [1, 3]. Кроме того, был проведен опрос с целью выявления уровня осведомленности в данной теме среди молодежи, в котором приняли участие более 50 студентов вузов России и Казахстана с уровнем владения английским языком от А1 (начальный) до С1 (продвинутый).

**Результаты.** Были рассмотрены следующие виды молодежного сленга: сокращения, аббревиатуры, яркие молодежные выражения. Поднимался вопрос про уместное использование сленга в различных местах и ситуациях. По результатам проведенного опроса, более 92 % студентов используют сленг в повседневной речи, что говорит нам об актуальности изучения данного опроса. На вопрос: «Считаете ли важным изучение сленга в процессе обучения английскому языку?» — утвердительно ответили более 73 % участников. 18 участников опроса дали развернутый ответ на вопрос: «Почему вы считаете важным в изучении иностранного языка знакомство со сленгом?». Среди ответов наиболее часто звучало: «чтобы умело общаться с носителями языка», «подготовка к реальным разговорам, а не только к формальному стилю ведения разговора», «проще понимать собеседника, как и собеседнику вас» и др. Среди участников опроса был проведен мини-тест, содержащий 5 вопросов, в которых предлагалось выбрать правильный перевод сленгового выражения (Mate, pal, bro, bestie, to feel blue, next to nothing). 36 % человек ответили правильно на все вопросы, 22 % допустили только одну ошибку, 34 % допустили 2 ошибки, остальные 8 % смогли ответить только на один или два вопроса.

**Выводы.** Таким образом, современный английский сленг является важным элементом изучения английского языка, особенно для тех, кто хочет говорить на английском языке свободно, так как он постоянно обновляется и отражает современную культуру и тенденции. Изучение сленга поможет лучше понимать молодежную культуру, интернет-сленг и новые термины, которые появляются в социальных сетях и в общении в реальной жизни. Это может быть полезно при общении с молодежью, в работе с клиентами или в профессиональной деятельности. Знание современного сленга может помочь улучшить языковые навыки и быть более уверенным в общении на английском языке. Однако не стоит забывать о том, что использование сленга в бизнесе и официальных ситуациях, а также при общении с людьми старшего возраста может быть неприемлемым, поэтому нужно уметь адаптироваться к разным контекстам и ситуациям.

**Ключевые слова:** современный английский сленг; молодежный английский сленг; актуальность изучения сленга; проблемы языкознания; современный английский язык.

## Список литературы

1. Захарченко Т.Е. Английский и американский сленг. Москва: АСТ, 2009. 480 с.
2. Хомяков В.А. Введение в изучение слэнга — основного компонента английского просторечия. Вологда: Областная типография, 1972. 103 с.
3. Маковский М.М. Современный английский сленг. Москва: КомКнига, 2005.

---

*Сведения об авторах:*

---

**Оксана Олеговна Борисова** — студентка, группа СЖД-13, институт транспортного строительства и подвижного состава; Самарский государственный университет путей сообщения, Самара, Россия. E-mail: avosirob7@mail.ru

**Татьяна Валерьевна Бурдаева** — доцент кафедры «Лингвистика»; Самарский государственный университет путей сообщения, Самара, Россия. E-mail: t-burdaeva@mail.ru

# Специфика употребления фразеологических единиц и особенности их перевода в англоязычном деловом дискурсе

И.А. Кудашов

Самарский филиал Московского городского педагогического университета, Самара, Россия

**Обоснование.** Данная статья посвящена исследованию специфики употребления фразеологических единиц (далее — ФЕ) и особенностей их перевода в английском языке в сфере делового общения.

**Цель** — выявить особенности употребления ФЕ в профессиональной речи, особенности перевода при деловой коммуникации.

**Методы.** Основными методами исследования в данной работе являются сопоставительный метод и описательный.

**Результаты.** Согласно И.Г. Носенко, официально-деловой дискурс — это «речевая практика (в первую очередь письменная), имеющая место в сфере государственного управления, дипломатии, юриспруденции, бизнеса, связанная с созданием и функционированием документов разных типов, обладающих своей спецификой в плане выражения содержания, коммуникативного назначения и собственно лингвистических характеристик» [1].

По мнению А.В. Кунина, «фразеологические единицы — это раздельнооформленные единицы языка с полностью или частично переосмысленными значениями» [2].

В.А. Пономаренко выделяет следующие фразео-семантические поля фразеологизмов делового общения [3]:

1. Фразео-семантическое поле, объединенное понятием «бизнес и управление». *To give cold shoulder* — относиться пренебрежительно. *Trump crashed the UN Climate Action Summit, where he applauded Narendra Modi and seemed to give Angela Merkel the cold shoulder* — Трамп сорвал саммит ООН по вопросам климата, аплодировал выступлению Нарендры Моди и, кажется, проявил равнодушие по отношению к Ангеле Меркель.

2. Фразео-семантическое поле, объединенное понятием «экономические и производственные отношения». *To throw in the towel* — сдаться, опустить руки. *One morning last March, she decided to throw in the towel* — В марте прошлого года она решила признать свое поражение.

3. Фразео-семантическое поле, объединенное понятием «покупка и продажа». *Under the hammer* — уйти с молотка, продать вещь на аукционе. *The second part of Allen's collection, featuring 95 more artworks, goes under the hammer on Thursday* — Вторая часть коллекции Аллена, включающая в себя еще 95 картин, уйдет с молотка в четверг.

4. Фразео-семантическое поле, объединенное понятием «денежные отношения». *To make a quick buck* — подзаработать, быстро разбогатеть. *Our focus — as always — is to ensure that students, borrowers, families, and taxpayers are not being preyed upon to make a quick buck* — Как всегда, наше внимание уделено тому, чтобы студенты, заемщики, семьи и налогоплательщики не стали жертвой людей, которые пытаются на них подзаработать.

Для наиболее продуктивного и точного перевода подобных фразеологизмов необходимо прибегнуть к некоторым способам перевода и трансформациям:

1. Поиск русского эквивалента [4]. *An early retiree quizzed 100 millionaires about their biggest money mistakes and discovered nearly all of them fell into the same trap* — Раннее пенсионер опросил 100 миллионеров на счет их главных ошибок в бизнесе и узнал, что почти все они попали в одну и ту же ловушку.
2. Поиск аналога [4]. *Everyone's a Fat Cat in US Politics Today* — На сегодняшний день в вопросах политики США каждый считает себя большой шишкой. Выражение «большая шишка» является аналогом выражения на иностранном языке «fat cat».
3. Описательный перевод. *The Manhattan 'hush-money' grand jury has been told not to come in on Wednesday.* — Большому жюри дали взятку за молчание, из-за чего заседание не состоится в эту среду.

**Выводы.** Таким образом, в ходе данной работы удалось изучить специфику употребления фразеологизмов и их наиболее продуктивные способы перевода в англоязычном деловом общении.

**Ключевые слова:** деловой дискурс; фразеологические единицы; эквивалент; аналог; описательный перевод.

### Список литературы

1. Носенко И.Г. О некоторых особенностях официально-делового дискурса // Филологический аспект. 2018. № 8. Доступ по: <https://scipress.ru/philology/articles/o-nekotorykh-osobennostyakh-ofitsialno-delovogo-diskursa.html>
2. Кунин А.В. Англо-русский фразеологический словарь. Москва: «Русский язык», 1984. 944 с.
3. Пономаренко В.А. Фразеологические единицы в деловом дискурсе: на материале английского и русского языков: автореф. дис. ... канд. филол. наук. Краснодар, 2007.
4. Бушуева К.А. Фразеологический эквивалент и аналог как способы перевода (на материале фразеологизмов русского, французского и английского языков // XII Всероссийская студенческая научно-практическая конференция: «Проблемы современной лингвистики и методики преподавания иностранных языков»; Март 17, 2021; Коломна. Коломна, 2021. С. 71–75.

*Сведения об авторе:*

**Иван Александрович Кудашов** — студент, филологический факультет; Самарский филиал Московского городского педагогического университета, Самара, Россия. E-mail: [ivanvanvan0451@gmail.com](mailto:ivanvanvan0451@gmail.com)

# Влияние национального менталитета и характера страны на процесс межкультурной коммуникации (на примере России и Китая)

Ю.А. Полагутина, Т.В. Бурдаева

Самарский государственный университет путей сообщения, Самара, Россия

**Обоснование.** На сегодняшний день довольно актуальным является вопрос о межкультурной коммуникации. Особое внимание к этой теме можно связать с усиленным сотрудничеством разных стран в экономической сфере, процессом углубления межнациональных отношений, процессом глобализации и т. д. Однако одно лишь знание языка не гарантирует успешной коммуникации. При общении с представителем другой страны и культуры затрагиваются также особенности менталитета и национального характера собеседника. Такая специфика включает в себя множество факторов: культурные традиции, этикет, нормы общения и т. д.

**Цель** — выявить сходства и различия между культурами России и Китая, влияющие на их коммуникацию.

**Методы.** Были изучены литературные источники, содержание анализ культур России и Китая. Кроме того, проведен опрос среди студентов Самарского государственного университета путей сообщения, целью которого являлась оценка взглядов студентов на межкультурную коммуникацию России и Китая. В исследовании приняли участие 30 человек.

**Результаты.** Были рассмотрены различия России и Китая в сфере религии, культуры питания, чайной культуры, различия в цифровой и цветовой символике. Выявлено, что, несмотря на большое количество различий в двух рассмотренных культурах, Россия и Китай активно ведут совместную культурную политику для популяризации культуры-оппонента. Кроме того, были получены следующие результаты опроса студентов. Один из вопросов, заданных студентам, звучал так: «Какой главный фактор, по вашему мнению, необходим для успешной коммуникации между двумя странами?» Мнения разделились: 50 % респондентов считают, что главным фактором успешной коммуникации является знание языка, а 50 % сделали выбор в пользу знания культуры страны-оппонента. Однако на вопрос «Считаете ли Вы, что национальный менталитет и характер взаимодействующих стран влияет на их коммуникацию?» — 90 % опрошенных ответили «Да», а также 90 % респондентов считают, что при изучении языка другой страны знакомство с ее культурой — это важно. На вопрос: «Как вы считаете, какие общие черты менталитета есть у России и Китая» — самыми частыми ответами стали: почитание традиций и моральных устоев, почитание старших, вера в приметы и гостеприимство. Также на вопрос: «Хотели бы вы изучать китайский язык? Почему?» — 60 % ответили «нет», самой распространенной причиной оказалась сложность языка, а 40 % хотели бы изучать китайский, так как этот язык становится все более востребованным в современных реалиях.

**Выводы.** Проанализировав полученные ответы, можно сделать вывод, что большинство людей считают важным изучение культуры страны-оппонента для успешной межкультурной коммуникации. И, действительно, исходя из исторического опыта, обоюдный интерес к культуре соседней страны благоприятно влияет на укрепление международного взаимодействия. Языковая, коммуникативная и культурная компетенции определяют особенности механизмов возникающей коммуникации. Межкультурная коммуникация России и Китая — яркий пример успешного диалога стран, в процессе которого ведется активное взаимодействие не только культур разных социумов, но и различных сфер современного общества, несмотря на многочисленные различия.

**Ключевые слова:** национальный менталитет; Китай; Россия; характер страны; этикет; культура; межкультурная коммуникация

*Сведения об авторах:*

**Юлия Анатольевна Полагутина** — студентка группа СЖД-12; институт «Транспортное строительство и подвижной состав»; Самарский государственный университет путей сообщения, Самара, Россия. E-mail: polagutina2016@mail.ru

**Татьяна Валерьевна Бурдаева** — научный руководитель; кандидат филологических наук, доцент кафедры «Лингвистика»; Самарский государственный университет путей сообщения, Самара, Россия. E-mail: t-burdaeva@mail.ru



### Интеграция россиеведческого компонента в обучение иностранному языку с целью патриотического воспитания по принципу диалога культур

П.А. Головина, О.А. Максимчик

Самарский государственный социально-педагогический университет, Самара, Россия

**Обоснование.** Одной из основных целей обучения иностранному языку (ИЯ) является формирование такой личности, которая имеет набор знаний и навыков, необходимых для осуществления успешной межкультурной коммуникации и взаимодействия с представителями различных культур. В связи с этим методика преподавания ИЯ предусматривает соизучение языка и культуры как фактора формирования одной из составляющих иноязычной коммуникативной компетенции — социокультурной (межкультурной) компетенции (СКК(МКК)). Однако в связи с недостаточной базой знаний собственных культурных особенностей учащиеся бывают не готовы к вступлению в «диалог культур» и овладению культурой народа-носителя изучаемого языка, что подтверждается практическим опытом; поэтому возникает необходимость овладения культурной составляющей родной страны, в том числе на ИЯ. В этой связи существует потребность интеграции россиеведческого компонента (РК) в содержание урока ИЯ на этапах как школьного, так и высшего образования. Изучение научно-методической литературы показывает, что несмотря на выраженный интерес исследователей к вопросу внедрения РК в содержание обучения ИЯ, проблема интеграции РК в обучение ИЯ в школе и вузе как условия формирования СКК (МКК) остается малоизученной темой, что обуславливает актуальность настоящего исследования.

**Цель** — рассмотреть внедрение россиеведческого компонента в обучение ИЯ как условие формирования СКК (МКК) учащихся, представить информационное сопровождение отобранного россиеведческого материала и разработанные упражнения по принципу диалога культур России и Великобритании, направленные на патриотическое воспитание учащихся в рамках изучения дисциплины «Иностранный язык».

**Методы.** Поскольку в настоящее время в научно-методической литературе не существует единого подхода к трактовке понятия «россиеведческий компонент», мы, воспользовавшись методом сбора и обработки информации, объединили найденные формулировки и привели его определение. Используя метод классификации, мы разработали тематическое упорядочивание россиеведческого материала, включающее 14 тем. Использование метода анкетирования позволило провести онлайн-опрос среди студентов языковых специальностей по поводу их отношения к русской культуре и аспектам ее изучения, их мнения относительно наиболее важных, сложных и интересных россиеведческих тем, а также относительно трудностей подбора россиеведческого материала на ИЯ. Воспользовавшись методом моделирования, мы разработали информационное сопровождение отобранного россиеведческого материала на ИЯ в соответствии с разработанным тематическим упорядочиванием [1].

**Результаты.** Под понятием «россиеведческий компонент» мы понимаем совокупность знаний культурной составляющей своей страны, а также компонент обучения — включение в содержание обучения ИЯ тематик, связанных с вопросами изучения культуры России. Разработано тематическое упорядочивание отобранного из популярных англоязычных источников и русскоязычного лингвострановедческого словаря россиеведческого материала на иностранном и русском языках. Предложены разработанные упражнения таких типов, как упражнения на соответствие, восстановление хронологического порядка событий, решение кроссворда, викторина на важные для истории и культуры страны темы, направленные на патриотическое воспитание по принципу диалога культур России и Великобритании. В соответствии с выделенными темами и подтемами предложено информационное сопровождение отобранного россиеведческого материала,

включающее разработанные упражнения в формате интерактивных заданий, виртуальные экскурсии, учебные видеоролики.

**Выводы.** Исходя из этого, мы можем прийти к выводу, что проблема интеграции руссиеведческого компонента в обучение ИЯ как условия формирования СКК (МКК) является актуальной, а изучение руссиеведческого материала в соответствии с разработанной тематикой может способствовать познанию руссиеведения в процессе изучения дисциплины «Иностранный язык» на этапах школьного и высшего образования, а также может послужить основой планирования полноценного курса «Руссиеведение» на ИЯ.

**Ключевые слова:** руссиеведение; руссиеведческий компонент; патриотическое воспитание; иностранный язык; диалог культур.

### Список литературы

1. [sites.google.com/view/rossievedenie](https://sites.google.com/view/rossievedenie) [Электронный ресурс]. Руссиеведение. Russian Studies. Доступ по: <https://sites.google.com/view/rossievedenie/главная-страница>

### *Сведения об авторах:*

**Полина Александровна Головина** — студентка, группа б20АНо1.2, факультет иностранных языков; Самарский государственный социально-педагогический университет, Самара, Россия. E-mail: [golovina.polina@sgspsu.ru](mailto:golovina.polina@sgspsu.ru)

**Оксана Александровна Максимчик** — научный руководитель, кандидат филологических наук, доцент; Самарский государственный социально-педагогический университет, Самара, Россия. E-mail: [maksimchik@pgsga.ru](mailto:maksimchik@pgsga.ru)

# Интернациональная лексика в дискурсе веб-дизайна

С.А. Ермохина, О.А. Макарова

Самарский филиал Московского городского педагогического университета, Самара, Россия

**Обоснование.** Востребованность работы в сфере веб-дизайна растет не только у узконаправленных специалистов, но и у переводчиков. Так как изначально все программы для дизайна написаны в большинстве на английском языке, а они до сих пор не были переведены для специалистов, особенно русскоговорящих. Если перевод осуществляется с помощью переводчика, то в основном это технический перевод. В конечном результате бывают не раскрыты многие важные факты и тонкости такого перевода. Очень часто не учитывается смысл и достоверность материала. Данная работа направлена на понимание и выявление «точного» перевода и заложенного смысла с точки зрения интернациональной лексики в дискурсе веб-дизайна.

**Цели** — выявление особенностей значения и употребления интернациональной лексики в сфере веб-дизайна.

**Методы.** Специфика перевода интернациональной лексики веб-дизайна основывается на особенностях профессиональных программ и лексики английского и русского языков. Для адекватного перевода используются особые переводческие трансформации. Важная задача переводчика — донести до пользователя основные требования использования программ и достоверность информации при обновлениях. В лучшем случае необходимо быть знакомым с работой программ и языком той страны, с которого переводить, а также владеть своим родным языком для осуществления качественного перевода.

**Результаты.** Для передачи правдивой информации пользователю рассмотрим перевод лексики веб-дизайна с английского языка на русский, а также наглядно рассмотрим примеры употребления простых англоязычных слов, которые уже не только прижились в словаре веб-дизайнера, но и стали важными ведущими терминами при взаимодействии с IT-специалистами (табл. 1).

Таблица 1. Глоссарий веб-дизайнера, полностью составленный с помощью программ для специалистов продвинутого уровня

Лексическая единица на английском	Перевод на русский
Mask	Предмет, накладка на лицо, который надевается или для сокрытия личности, или для защиты лица. Но в дизайне это функция маски — слияние элементов в одно. При накладывании одного элемента поверх другого нижний примет форму верхнего
Rollover	Это действие, которое происходит, когда пользователь наводит указатель мыши на определенный элемент, к которому применен эффект ролловера
Burger	Бургер классический — это две булочки по краям, внутрь которой кладут котлету, соусы, наполнения по вкусу. Но в дизайне это принято называть это «гамбургерное» меню, где оставляют ссылки на все блоки сайта

**Выводы.** Владая грамотным языком веб-дизайна, специалистам легче общаться друг с другом, как с коллегами в своей стране, так и с иностранными партнерами за рубежом. С развитием навыков и умений в данной сфере мир с каждым днем все больше приближается к новым этапам овладения технологиями для улучшения жизни. Результатом работы является глоссарий «Терминологизированные лексические единицы в сфере веб-дизайна», в котором выявлены особенности употребления интернациональной лексики в дискурсе веб-дизайна и способы ее перевода с английского языка на русский в технических текстах IT-сферы.

**Ключевые слова:** интернациональная лексика; дискурс веб-дизайна; особенности перевода лексики веб-дизайна; IT-сфера.

## Список литературы

1. Розенталь Э., Теленкова М.А. Словарь — справочник лингвистических терминов: пособие для учителей. Москва: Просвещение, 1976. 543 с.
2. Ахманова О.С. Словарь лингвистических терминов. Москва: Советская Энциклопедия, 1966. 498 с.
3. Харитончик З.А. Лексикология английского языка: учебное пособие. Минск: Вышэйшая школа, 1992. 229 с.

---

### *Сведения об авторах:*

**Софья Александровна Ермохина** — студентка, группа 2, факультет филологии; Самарский филиал Московского городского педагогического университета, Самара, Россия. E-mail: sofiiierpr@gmail.com

**Ольга Александровна Макарова** — научный руководитель, канд. филол. наук, доцент; Самарский филиал Московского городского педагогического университета, Самара, Россия. E-mail: olga\_metaphor@mail.ru

## Содержание сайта для УМК *Samara Files*: краеведческий аспект

И.А. Запрягаева, Э.С. Савицкая

Самарский филиал Московского городского педагогического университета, Самара, Россия

**Обоснование.** Целью обучения иностранным языкам, согласно Государственному стандарту общего образования, является формирование иноязычной коммуникативной компетенции, понимаемой как способность и готовность общаться на иностранном языке. Однако диалог двух культур не состоится, если учащиеся не смогут рассказать о своем крае, так как в этом случае они, скорее всего, могут оказаться неинтересными собеседниками для иноязычных говорящих. Следовательно, в содержание образования необходимо включать региональный компонент на каждом этапе обучения. На этапе начальной школы активно помогает УМК *Samara Files*. Начиная с 2021 года осуществляется проект Министерства образования Самарской области, идет апробация данного учебного пособия по английскому языку с региональным компонентом. Проблема данного исследования была выявлена через проблемное интервью со школьниками начальной школы (4 класс, Гимназия № 1, школа № 36 г. Самара). У учащихся недостаточно высокий уровень интереса к изучению родного края, Самарской области, на английском языке. Несмотря на использование дополнительного УМК *Samara Files*, уровень заинтересованности учащихся не повышается. Также о недостаточно высоком уровне заинтересованности говорит низкая посещаемость внеурочной деятельности на основе УМК *Samara Files*.

**Цели** — разработать комплекс интерактивных и дополнительных упражнений для УМК *Samara Files* в виде сайта для повышения заинтересованности учащихся к изучению малой родины на английском языке.

**Методы.** Во время исследования были использованы методы анкетирования и проблемного интервью с педагогами английского языка в начальной школе (Гимназия № 3, Гимназия № 1, Самарская международная школа) и беседы с обучающимися 4-го класса Гимназии № 1. Также для выявления уровня активности учащихся на занятии был использован метод наблюдения.

**Результаты.** Проведя интервью с учителями, мы получили следующие результаты: учащиеся активнее включаются в деятельность, когда педагог использует интерактивные платформы, видео и фотоматериал, игры. Также учащиеся сказали, что им на занятии нравится играть, смотреть видео, работать с платформами. Учителя отметили, что детям легче работать с интернет-ресурсами и онлайн интерактивными заданиями, так как это уже стало их привычной средой, их рутинной.

**Выводы.** Для решения этих проблем мы решили дополнить УМК *Samara Files* дополнительными и интерактивными заданиями для повышения интереса учащихся в изучении Самарского края на английском языке и скомпоновать их на сайте. Наш сайт будет содержать упражнения как на развитие языковых навыков и умений, так и социокультурных, через различные упражнения на знание культуры родного края и дополнением краеведческих упражнений в УМК. Педагог может использовать их для более глубокого изучения той или иной культурной темы в модуле учебника. С использованием наших упражнений учащиеся могут проводить параллели между культурой своего края и иноязычной культурой. Таким образом, наш сайт будет отвечать таким потребностям педагогов, как наличие единого места для готовых интерактивных заданий, тематически привязанных к содержанию УМК *Samara Files*, экономия времени для подбора материала к учебнику по краеведению, стимулирование интереса учащихся. И таким потребностям учащихся, как взаимодействие с привычной средой, частая смена деятельности. Подводя итог, сайт для УМК *Samara Files* сможет помочь учителям в подборе дополнительных материалов для фрагментов урока по краеведению на английском языке. Также сайт несет снятия нагрузки на педагога и вовлечения учащихся в учебный процесс посредством использования интерактивных упражнений и ИКТ-технологий.

**Ключевые слова:** сайт; интерактивные задания; онлайн-платформы; краеведение; начальная школа; УМК *Samara Files*.

## Список литературы

1. [www.figma.com](https://www.figma.com/proto/sCAMV7hHCK7tczXE7qOXIW/Samara-Files?node-id=260-95&viewport=483%2C394%2C0.05&scaling=scale-down&starting-point-node-id=260%3A96&show-proto-sidebar=1) [Электронный ресурс]. Samara Files. Interactive videos and tasks. Доступ по: <https://www.figma.com/proto/sCAMV7hHCK7tczXE7qOXIW/Samara-Files?node-id=260-95&viewport=483%2C394%2C0.05&scaling=scale-down&starting-point-node-id=260%3A96&show-proto-sidebar=1>
2. Дроздова Е.Л. Сервисы Web 2.0 как средство активизации познавательной деятельности на уроках английского языка // Международный профессионально-исследовательский конкурс: «Педагогическое призвание 2022». Ч. 2; Февраль 24, 2022; Петрозаводск. Петрозаводск: Международный центр научного партнерства «Новая Наука», 2022. С. 271–280.
3. Итинсон К.С. web 1.0 web 2.0 web 3.0: этапы развития веб-технологий и их влияние на образование // Карельский научный журнал. 2020. № 1. С. 19–21.
4. Рудякова Т.И. Роль регионального компонента в обучении иностранному языку в контексте диалога культур // Вестник науки и образования. 2020. № 12–2.

### *Сведения об авторах:*

**Ирина Алексеевна Запругаева** — студентка, филологический факультет, 1 группа; Самарский филиал Московского городского педагогического университета, Самара, Россия. E-mail: zaprugaeva@mgpu.ru

**Элина Сергеевна Савицкая** — научный руководитель, доктор педагогических наук, доцент; Самарский филиал Московского городского педагогического университета, Самара, Россия. E-mail: chuikovaes@mgpu.ru

# Растительные образы в переводах китайской поэзии

Е.А. Коробач, Е.В. Вохрышева

Самарский филиал Московского городского педагогического университета, Самара, Россия

**Обоснование.** Интерес к китайской поэзии среди читателей и переводчиков растет с каждым годом, но в основном перевод осуществляется с точки зрения научного перевода, где иногда не раскрыта полная картина или собственный мир внутри того или иного произведения. Очень часто перевод осуществляется поверхностно, не затрагивая глубинный смысл, заложенный автором (поэтом), особенно если в произведении мы можем наблюдать символику тех или иных явлений. Данная работа направлена на понимание и выявление «точного» перевода и заложенного смысла с точки зрения растительных образов в китайской поэзии.

**Цели** — выявление особенностей значения и употребления растительных образов и передачи флоронимов при переводе китайской поэзии с китайского на русский язык.

**Методы.** Специфика перевода китайской пейзажной лирики основывается на особенностях поэзии как литературного жанра. Для адекватного перевода используются особые переводческие трансформации. Переводчик, прежде всего, должен верно донести до читателя смысл, который хотел высказать автор, не искажая общей картины. В целях лучшего понимания текста необходимо знать культуру страны и язык, с которого переводим, а также свой родной язык.

**Результаты.** Для точного перевода флоронимов с китайского языка на русский рассмотрим перевод флоронима, как часть иносказательных, метафорических выражений, а также изречений фразеологического характера, пословиц и поговорок, на примере стихотворения Бо Цзюйи «Персиковые цветы в храме Далинь» в табл. 1.

**Таблица 1.** Перевод использования названия цветов в стихотворении «Персиковые цветы в храме Далинь» автора Бо Цзюйи в переводе на русский язык

Название стихотворения, автор и текст на китайском языке	Название стихотворения, автор перевода и текст на русском языке
<p>大林寺桃花 人間四月芳菲盡，山寺桃花始盛開。 長恨春歸無覓處，不知轉入此中來。 (唐) 白居易</p>	<p>Персиковые цветы в храме Далинь В четвертый месяц в нашем мире кончаются цветы, А в этом горном храме персик сегодня лишь расцвел. Я горевал — весна уходит, ее вернуть нельзя. Как мог я знать, что по дороге она зайдет сюда.  <i>Перевод: Л.З. Эйблин</i></p>

桃花 — цветы персика — в данном произведении образ цветка персика используется для выражения чувств и эмоции автора. Можем видеть прием генерализации в переводе на русский язык в строчке «А в этом горном храме персик сегодня лишь расцвел». В этом стихотворении не только цветение персика используется для замены абстрактного весеннего пейзажа, но и весенний пейзаж описан конкретно и очень живо, мы можем наблюдать это в строчке «Как мог я знать, что по дороге она зайдет сюда».

**Выводы.** Китайская поэзия имеет долгую историю своего существования. Перевод китайской классической поэзии — это весьма сложный процесс как с точки зрения сохранения фонетики, так и с точки зрения передачи структуры поэтического текста. Отдельные трудности связаны с попыткой переводчика передать оттенки смысловых значений философских понятий, выраженных в лексических единицах в художественном тексте. При этом важнейшей задачей переводчика становится решение проблемы передачи философских смыслов, стилистической многослойности и лексического многообразия оригинала.

**Ключевые слова:** флоронимы; китайская поэзия; особенности перевода растительных образов.



## Список литературы

1. Ли Бо, Ду Фу. Избранная поэзия. Москва: Детская литература, 1987. 244 с.
2. chinese-poetry.ru [Электронный ресурс]. Ли Бо (701-762) 李白, 李太白 Династия Тан [дата обращения: 9.05.2023]. Доступ по: [https://chinese-poetry.ru/poems.php?action=show&author\\_id=102](https://chinese-poetry.ru/poems.php?action=show&author_id=102)
3. bkrs.info [Электронный ресурс]. 大БКРС (Китай, китайский язык, Большой Китайско-Русский Словарь.) [дата обращения: 9.05.2023]. Доступ по: <https://bkrs.info>

### *Сведения об авторах:*

**Елена Андреевна Коробач** — студентка, группа 2, факультет филологии; Самарский филиал Московского городского педагогического университета, Самара, Россия. E-mail: [a\\_kollins@mail.ru](mailto:a_kollins@mail.ru)

**Евгения Валерьевна Вохрышева** — научный руководитель, доктор филологических наук, профессор; Самарский филиал Московского городского педагогического университета, Самара, Россия. E-mail: [evadonna@mail.ru](mailto:evadonna@mail.ru)

# Маркеры невербальной коммуникации китайской культуры

М.А. Слинченко, О.В. Мустафаева

Самарский национальный исследовательский университет имени академика С.П. Королева, Самара, Россия

**Обоснование.** Несомненно, когда мы думаем о средствах коммуникации, первое, что приходит нам в голову, это речь, ведь она является универсальным инструментом человеческого общения. Однако можно ли назвать этот инструмент самым точным? Способен ли он целиком отразить культурный мир той или иной страны? Вероятно, нет.

Учеными было установлено, что с помощью языка люди передают не более 35 % информации своим собеседникам. Помимо языка существует достаточно большое число способов коммуникации, которые также выступают средствами сообщения информации, и эти формы общения были объединены понятием «невербальная коммуникация». Мимика, жесты, позы, одежда, окружающие нас предметы, привычные для нас действия — все они представляют собой определенный вид сообщений, получивших название невербальных сообщений. С их помощью передаются оставшиеся 65 % информации [1].

Жесты, используемые в общении нашими соотечественниками, мы воспринимаем интуитивно, поскольку видим и применяем их с раннего детства [2]. А как быть при общении с китайцами? Они используют похожие движения, но их значение может сильно отличаться от наших представлений. Более того, в каждой культуре существуют уникальные жесты, которые возникли в течение долгого исторического развития. Жесты, привычные нам, также могут показаться иностранцам оскорбительными или совершенно не подходящими ситуации. Во избежание недопонимания между собеседниками важно знать особенности использования невербальных средств коммуникации различных стран.

Поскольку Китай и Россия являются сотрудничающими державами, исследование посвящено средствам невербальной коммуникации китайского народа, ведь ежегодно между этими двумя странами осуществляется обмен студентами, партнерские, бизнес- и политические контакты.

**Цель** — определить современные средства невербальной коммуникации на примере популярных современных китайских сериалов.

## Методы:

- анализ и классификация;
- описательный метод;
- интервьюирование китайской молодежи.

**Результаты.** Для изучения невербальных маркеров китайской культуры были использованы популярные телевизионные проекты. После внимательного изучения рейтинга современных сериалов был составлен список. Интервьюирование китайских студентов Самарского университета, а также китайской молодежи в сети Интернет помогло определить четыре наиболее популярных проекта.

Во время просмотра серий были выделены 20 жестов и условных знаков: сложенные у груди руки, указывание пальцем на кончик своего носа, постукивание указательным и средним пальцем по столу, прикрывание рта ладонью, принятие подарков двумя руками, скрещивание указательных пальцев у губ, поднятая ладонь с соприкасающимися мизинцем и большим пальцем, рукопожатие, кивок, объятие, помахивание рукой, поклон, указывание пальцем на собеседника, подзывание ладонью, жест V, поднятие бровей, скрещивание мизинцев с собеседником (одновременно соприкасаясь большими пальцами), «цветок из пальцев».

Выбранные жесты были разделены на 5 групп: жесты приветствия; жесты, имеющие негативный характер; жесты клятвы; указательные жесты; самые символические жесты.

Некоторые из выбранных маркеров похожи или даже идентичны средствам русской невербальной коммуникации, однако в ходе исследования также были выявлены дистинктивные китайские маркеры.

## Выводы:

1. Жестикуляция представителей китайской молодежи отличается большей частотностью и меньшей сдержанностью в сравнении с жестикуляцией русских людей.

2. В невербальном общении китайской молодежи присутствуют жесты, обладающие повышенной экспрессией. Зачастую они позволяют выразить коммуникантам мысли более точно, нежели посредством использования речи.

3. Носители китайской культуры стараются делать процесс обмена информацией наиболее гармоничным, чтобы адресат мог расшифровывать посылаемые ему невербальные смыслы сообщения.

4. Китайцы обращают внимание на место, время и специфические особенности данной невербальной интеракции.

**Ключевые слова:** невербальная коммуникация китайцев; китайские жесты; особенности общения с китайцами; маркеры невербальной коммуникации китайской культуры; особенности невербального общения китайцев

### Список литературы

1. Гузикова М.О., Фофанова П.Ю. Основы теории межкультурной коммуникации: учебное пособие. Екатеринбург: Изд-во УрФУ, 2015. 124 с.
2. Дьяченко О.В. Вариативность стратегий вежливости в китайском социокультурном контексте // Модернизация культуры: идеи и парадигмы культурных изменений. 2014.
3. Грушевицкая Т.Г., Попков В.Д., Садохин А.П. Основы межкультурной коммуникации: учебник для вузов / под ред. А.П. Садохина. Москва: ЮНИТИ-ДАНА, 2003. 352 с.
4. pandia.ru [Электронный ресурс]. Турчакова С. Некоторые особенности невербального стиля общения китайских коммуникантов. Доступ по: <https://pandia.ru/text/78/533/45150.php/>
5. arch.kyrlibnet.kg [Электронный ресурс]. Апаева С.Х. Особенности невербального общения представителей китайской лингвокультуры. Доступ по: <https://arch.kyrlibnet.kg/uploads/APAEVA%20S.H..pdf>

### *Сведения об авторах:*

**Милана Альбертовна Слинченко** — студентка, группа 5101-450302D, факультет филологии и журналистики; Самарский национальный исследовательский университет имени академика С.П. Королева, Самара, Россия. E-mail: m-a-slinka@yandex.ru

**Ольга Вячеславовна Мустафаева** — научный руководитель, преподаватель; Самарский национальный исследовательский университет имени академика С.П. Королева, Самара, Россия. E-mail: mustafaeva.ov@ssau.ru

# Лексические и грамматические трансформации при переводе с болгарского языка на русский

Е.С. Свечникова, Л.Б. Карпенко

Самарский университет, Самара, Россия

**Обоснование.** Перевод — это сложное и многогранное явление, которое предполагает работу с двумя текстами: оригинальным и тем, что создается на его основе. Иными словами, происходит преобразование и передача текста на исходном языке в текст на переводящий язык. Результатом такой деятельности должен стать перевод с сохраненным содержанием оригинала. Основное свойство перевода — эквивалентность, которую А.Д. Швейцер определил как сохранение доминантной функции высказывания. Эквивалентность отдельных слов, по его мнению, предполагает максимально возможную близость всех компонентов семантической структуры слов, формирующих содержание текста. Для достижения адекватности перевода используются переводческие трансформации — технические приемы перевода, которые заключаются в замене регулярных соответствий контекстуальными, а также сами семантические конструкции, получаемые в результате таких приемов. Лингвисты занимаются исследованием трансформаций не одно десятилетие, и на сегодняшний день существует множество классификаций. В данной работе при анализе переводческих трансформаций за основу была взята классификация В.Н. Комиссарова.

**Цели.** Целью данной работы является рассмотрение межъязыковых трансформаций как средств достижения адекватности перевода. Объектом исследования являются переводческие трансформации. Предметом исследования являются грамматические и лексические трансформации при переводе. В результате проведенного анализа научной литературы было установлено, что проблема исследования межъязыковых трансформаций требует решения, а именно исследования природы, характера и их роли при переводе родственных языков.

**Методы.** Общее количество собранных примеров — 1900 текстовых фрагментов.

Источником текстового материала, представленного фрагментами художественного произведения, является оригинальный текст и перевод романа И. Вазова «Под игом» (перевод на русский язык В. Володина, М. Клягиной-Кондратьевой и Я. Слонима). Сбор материала осуществлялся путем сплошной выборки текстовых фрагментов, в которых встречаются различные трансформации. При анализе материала использовались элементы структурного метода с приемом компонентного анализа для определения оттенков значения переводных единиц; сравнительного-сопоставительного метода; контекстный анализ для рассмотрения смыслового окружения переводной единицы. При описании материала использовался метод научного описания, включающий приемы классификации единиц, анализа и количественных подсчетов.

**Результаты.** Рассмотрены такие лексические трансформации, как транслитерация, встречающаяся при переводе родственных языков не часто, и наиболее частотные генерализация и конкретизация. Часто лексические трансформации влекут за собой грамматические — замены форм слова, частей речи и даже субъекта в предложении.

**Выводы.** В результате исследования сделаны следующие выводы:

- в болгарском языке краткая форма прилагательного — единственная, по этой причине эта часть речи выполняет сразу две функции — обозначает признак и является предикатом. При переводе на русский язык в связи с этим возникают искажения, двусмысленность и нехарактерное нагромождение прилагательных, справиться с которыми помогают переводческие трансформации;
- сопоставление перевода и оригинала может вывести на культурологические аспекты. Исходя из этого, можно отметить, что переводчику необходимы знания культур, с которыми он взаимодействует во время работы, так как от этого зависит адекватность и адаптированность перевода.

**Ключевые слова:** переводческие трансформации; русский язык; болгарский язык; перевод; славянские языки.

### Список литературы

1. [www.learn-bulgarian.ru](https://www.learn-bulgarian.ru/) [Электронный ресурс]. Большой болгарско-русский / русско-болгарский словарь. Доступ по: <https://www.learn-bulgarian.ru/>
2. Большой толковый словарь русского языка / под ред. С.А. Кузнецова. Санкт-Петербург: Норинт, 1998. 1534 с.
3. Комиссаров В.Н. Лингвистика перевода. Москва, 1980. 207 с.
4. Комиссаров В.Н. Теория перевода. Москва: Высшая школа, 1990. 80 с.
5. Швейцер А.Д. Теория перевода: Статус, проблемы, аспекты. Москва: Наука, 1988. 215 с.

### *Сведения об авторах:*

**Екатерина Сергеевна Свечникова** — студентка, группа 5471-450301D, факультет филологии и журналистики; Самарский национальный исследовательский университет, Самара, Россия. E-mail: [svechnikovakaterina@yandex.ru](mailto:svechnikovakaterina@yandex.ru)

**Людмила Борисовна Карпенко** — научный руководитель, доктор филологических наук, профессор; профессор кафедры русского языка и массовой коммуникации; Самарский национальный исследовательский университет, Самара, Россия. E-mail: [karpenko.gennady@gmail.com](mailto:karpenko.gennady@gmail.com)

## Влияние социалистической идеологии на развитие переводоведения в СССР

А.Р. Умяров

Самарский государственный экономический университет, Самара, Россия

**Обоснование.** Октябрьская революция 1917 г. и установление советской власти вызвали необходимость в обеспечении культурного подъема населения путем перевода «идеологически зрелых» произведений мировой литературы, которые должны были выступить в роли проводника идеологии коммунизма. Сегодня советские переводы произведений, выполненные в идеологизированных условиях, остаются широко представленными и значимыми в российской литературной среде, что делает изучение условий их выполнения особенно актуальным.

**Цель** — раскрыть влияние социалистической идеологии на развитие переводоведения в СССР путем анализа перевода романа Дж. Сэлинджера «Над пропастью во ржи», выполненного Ритой Райт-Ковалевой.

**Методы.** В исследовании использовались методы сравнительного и трансформационного, лексико-стилистического и лексикологического анализов.

**Результаты.** Перевод романа «Над пропастью во ржи» в СССР в 1930-е годы в адекватном оригиналу переводе представлялся затруднительным из-за наличия в тексте большого корпуса сниженной лексики (сленга, вульгаризмов, иноязычных заимствований) и стал возможен в период «оттепели» из-за подходящей идеологической направленности произведения, раскрывающего безнравственную жизнь американского подростка, противостоящего буржуазным порядкам. При этом в связи с жесткими рамками канонов социалистического реализма Р.Я. Райт-Ковалева применяет многочисленные средства эвфемизации для повышения стилистической окраски текста.

Так, например, английское сленговое выражение «to give someone the time», которое в англоговорящей среде имеет значение, связанное с процессом полового акта, Райт-Ковалева, используя прием генерализации, значительно смягчает и переводит как «спутаться», которое только в четвертом словарном значении подразумевает интимную связь. Вульгарные выражения переводчик заменяет описательным переводом: «Somebody'd written "Fuck you" on the wall» — «Кто-то написал на стене похабщину», эксплицируя вульгарное «Fuck» просторечным словом «похабщина». При переводе сцены в баре, где главный герой Холден гневно описывает парня, дышащего ему в лицо перегаром, Райт-Ковалева заменяет «cuban-looking guy» на «испанец с виду», что, очевидно, связано с поддержкой советско-кубинских отношений. Таким образом, в русском переводе смысл текста становится скрытым, имплицитно содержащим значение, присущее оригиналу.

Текст романа в результате модификации языковой личности Холдена Колфилда приобрел гармоничный характер. Вульгарные черты главного героя, переданные в речи, в процессе нейтрализации обсценной лексики были смягчены: Холден говорит на литературном языке, избегая употребления обсценных слов, уходя от неловких подробностей. Это положительно сказалось на строе романа и восприятии облика героя в русской интерпретации: после первого издания романа в СССР отношение советских критиков к произведению было подчеркнуто положительным. Отмечалось, что герой отличается «стеснительностью», «высокой нравственностью», представляет собой «первообраз правды, красоты и добра», что совершенно не соответствовало оценке западных критиков, где герой характеризовался как «отталкивающий», «испорченный», «циничный», а роман был отмечен как «имеющий откровенно аморальный характер» [3].

**Выводы.** С начала 1930-х годов в СССР сформировалось новое художественно-эстетическое направление — социалистический реализм, который предполагал исторически конкретное воспроизведение переводчиком действительности, отражаемой в тексте, в контексте революционного развития [1, 2]. Для соцреализма характерна унификация при переводе авторского стилистического и лексического разнообразия, отсекающие новые художественные формы (вульгаризмов, сленга, иноязычных заимствований), внимание не к личности автора, а личности советского читателя, устанавливался единый стилистически нейтральный литературный язык, которого должны были придерживаться переводчики. При этом вместе с формированием классических

приемов перевода художественного текста начинается активное купирование, смягчение или подмена идеологически несоответствующих элементов исходного текста, содержащих религиозные высказывания, критику социализма, советского строя и работы коммунистической партии и др.

**Ключевые слова:** социалистическая идеология; переводоведение; СССР; социалистический реализм; художественный перевод.

### Список литературы

1. Азов А.Г. К истории теории перевода в Советском Союзе. Проблема реалистического перевода // Философско-литературный журнал «Логос». 2012. № 3. С. 131–152.
2. Азов А.Г. Поверженные буквалисты: Из истории художественного перевода в СССР в 1920–1960-е годы. Москва: Издательский дом Высшей школы экономики, 2013. 304 с.
3. Роман Дж.Д. Сэлинджера «Над пропастью во ржи» и его переводы на русский язык: монография. Москва: ФЛИНТА, 2016. 238 с.

*Сведения об авторе:*

**Артур Ринатович Умяров** — студент, группа МЭ20о1, институт национальной и мировой экономики; Самарский государственный экономический университет, Самара, Россия. E-mail: arthurumyarov@mail.ru



# Афоризм как разновидность малоформатного текста: аспекты лексико-синтаксической организации

М.В. Безрукова, М.В. Черкунова

Самарский национальный исследовательский университет имени академика С.П. Королева, Самара, Россия

**Обоснование.** В современном мире наблюдается тенденция к сокращению объема единиц коммуникации — текстов. Изменения касаются как межличностного, так и институционального (научного, медийного, официально-делового и др.) общения, а также сферы художественной литературы. При этом современные малоформатные тексты не являются абсолютным новаторством — они берут начало в традиционных малых жанрах, определенным образом модифицируя свои языковые параметры с учетом текущего коммуникативного контекста [1]. В связи с этим изучение и сравнение способов обеспечения речевой эффективности современных и традиционных текстов малого формата представляется актуальной лингвистической задачей. В рамках настоящего исследования анализу подвергаются классические афористические тексты, которые представляют собой «обобщенную мысль, выраженную в лаконичной, художественно заостренной форме» [2]. Именно такие тексты в большой степени послужили основой для появления современных минижанров сетевой литературы. В качестве лингвистического материала для исследования были использованы 100 афоризмов, принадлежащих таким классическим авторам, как Марк Твен, Оскар Уайльд, Джордж Бернард Шоу, Уильям Сомерсет Моэм, Артур Конан Дойл и др.

**Цель** — изучить лексические и синтаксические характеристики афористических текстов.

**Методы.** В работе используются метод дискурсивного анализа, метод лингвистического описания и метод стилистического анализа.

**Результаты.** Основным инструментом формирования семантического плана афоризма и достижения высокой степени универсальности и воспроизводимости транслируемых идей являются средства языковой образности, которые присутствуют в подавляющем большинстве рассмотренных текстов. Среди лексических выразительных средств наиболее употребительны антитеза, применяющаяся для создания смыслового контраста, и парадокс, позволяющий наиболее ярко подчеркнуть основную идею текста. Повторы выполняют вспомогательную функцию; они служат для усиления воздействующего эффекта других лексических приемов и способствуют более рельефному выражению авторской идеи. Также отмечены случаи использования приема разложения фразеологических сращений, метафоры, оксюморона, аллюзии, олицетворения, сравнения, каламбура, а также плеоназма в сочетании с аллитерацией. Перечисленные приемы не обладают высокой частотностью в пределах рассмотренной выборки, однако в совокупности они создают насыщенное, яркое образное смысловое пространство афористических текстов и способствуют реализации их основной прагматической задачи, а именно — позволяют вызвать комплекс эмоциональных и интеллектуальных переживаний в сознании реципиента.

С точки зрения способов синтаксической организации афоризмов наиболее частотной моделью является текст, состоящий из одного сложного распространенного предложения. Также зафиксировано частотное использование средств экспрессивного синтаксиса. Наиболее распространенным приемом является синтаксический параллелизм, служащий основой для приема нарастания, а также усиливающийся за счет многосоюзия. Следующим по частотности синтаксическим приемом является хиазм, который помогает ритмически организовать текст и проставить логические ударения. Кроме того, в выборке зафиксированы случаи употребления бессоюзия, убывания, эллипсиса, инверсии и парцелляции.

**Выводы.** Прагматическая эффективность афористических текстов обеспечивается нейтральной лексикой, вербализующей базовые концепты, которая организована в полноценные, завершенные, экспрессивно заряженные конструкты. Основным инструментом формирования семантического плана афоризма выступают разнообразные приемы и средства языковой образности, помогающие авторам облечь свои идеи в яркую,

запоминающуюся, эстетически привлекательную форму. Благодаря зафиксированным языковым особенностям афоризмы обладают способностью вызывать интенсивный эмоциональный и интеллектуальный отклик со стороны реципиента, что и составляет их основную прагматическую задачу.

**Ключевые слова:** афоризм; малоформатный текст; прагматический эффект; синтаксическая организация; языковая образность.

### Список литературы

1. Черкунова М.В. Малоформатный текст: к определению понятия (теоретические аспекты) // Известия Саратовского университета. Новая серия. Серия: Филология. Журналистика. 2022. Т. 22, № 3. С. 248–253. DOI: 10.18500/1817-7115-2022-22-3-248-253
2. Лингвистический энциклопедический словарь / под ред. В.Н. Ярцева. Москва: Советская энциклопедия, 1990. 685 с.

### *Сведения об авторах:*

**Мария Викторовна Безрукова** — студентка, группа 5423-450301D, факультет филологии и журналистики; Самарский национальный исследовательский университет имени академика С.П. Королева, Самара, Россия. E-mail: maria\_bezrukova\_ssu@mail.ru

**Марина Владимировна Черкунова** — канд. филол. наук, доцент, доцент кафедры английской филологии; Самарский национальный исследовательский университет имени академика С.П. Королева, Самара, Россия. E-mail: m.cherkunova@mail.ru

# Лингвокультурные реалии системы образования Великобритании: классификация и лингвистические особенности

П.А. Головина, О.А. Максимчик

Самарский государственный социально-педагогический университет, Самара, Россия

**Обоснование.** Соизучение языка и культуры сегодня является неотъемлемой частью овладения иностранным языком, что реализуется посредством изучения языковых реалий, свойственных народу-носителю языка и культуры. Сфера образования в данном ключе представляет собой особый интерес, так как происходит постоянное увеличение количества студентов, стремящихся получить опыт обучения за рубежом, а также именно система образования отражает базовые характеристики культуры страны изучаемого языка. Более того, поскольку 2023 год в России объявлен Годом педагога и наставника, актуально остановиться на системе образования как объекте рассмотрения культуры страны изучаемого языка. Изучение научно-методической литературы показывает, что на данный момент, несмотря на интерес исследователей к вопросам анализа системы образования Великобритании [1] и страноведческих и языковых реалий Великобритании во многих сферах британской жизни [2], детальное рассмотрение реалий системы образования Великобритании и их классификация [3] по-прежнему остается малоизученной темой.

**Цель** — рассмотреть реалии системы образования Великобритании, проанализировать варианты тематического упорядочивания и разработать классификацию реалий, провести лингвистический анализ отобранных и представленных в тематической классификации единиц-реалий.

**Методы.** Сложность систематизации реалий является одной из главных проблем, с которыми сталкиваются обучающиеся при их изучении, в связи с чем мы посчитали целесообразным, используя метод классификации, представить собственную развернутую классификацию реалий системы образования Великобритании, разработанную по тематическому принципу. При рассмотрении источников отбора материала мы воспользовались статистическими методами сбора и обработки информации. Для определения соотношения реалий по типам и категориям мы, используя метод анализа и статистические методы, посчитали количество отобранных реалий (рис. 1). Метод моделирования использовался для разработки и описания модели лингвострановедческого глоссария реалий как инструмента овладения реалиями системы образования Великобритании и его информационного сопровождения [4], разработки упражнений на активизацию реалий. Для проведения онлайн-опроса среди студентов языковых специальностей, будущих учителей иностранного языка по поводу их отношения к вопросу изучения лингвокультурных реалий системы образования Великобритании мы воспользовались методом анкетирования.

**Результаты.** Разработана тематическая классификация реалий системы образования Великобритании, позволяющая систематизировать реалии, охватывающие разнообразные аспекты системы образования в количестве десяти тем. На основе проведенного лингвистического анализа отобранных реалий следует



Рис. 1. Статистика количества реалий по типам и категориям

отметить, что встречаются следующие категории реалий: ономастические реалии, выраженные топонимами и антропонимами; апеллятивные реалии; реалии-ассоциации. По своему составу отобранные реалии можно разделить на реалии, выраженные: отдельными словами, словосочетаниями, предложениями, аббревиатурами. Разработанная модель лингвострановедческого глоссария и его информационное сопровождение позволили нам отразить основные тематические категории системы образования СК и описать некоторые реалии, подобрав к ним дефиниции на английском языке. Предложены упражнения различных типов на активизацию реалий системы образования как инструмент соизучения языка и культуры.

**Выводы.** На настоящий момент проблема изучения реалий системы образования Великобритании в контексте соизучения языка и культуры является актуальной, а разработанная тематическая классификация, содержащая отобранный материал из популярных источников, способствует формированию упорядоченного взгляда на сферу образования, ее отличительные особенности и характеристики. С помощью проведенного анализа мы смогли отразить некоторые лингвистические особенности и значимые характеристики данного класса слов и словосочетаний, выделить основные типы и категории реалий, определить их количественное соотношение. Разработанные упражнения, предложенный прием глоссария могут стать достаточно эффективным средством овладения культурной составляющей жизни британского общества, а его информационное сопровождение расширит образовательные возможности, повысит мотивацию и интерес учащихся.

**Ключевые слова:** реалия; классификация; анализ; лингвострановедческий глоссарий; упражнения; информационное сопровождение; иностранный язык.

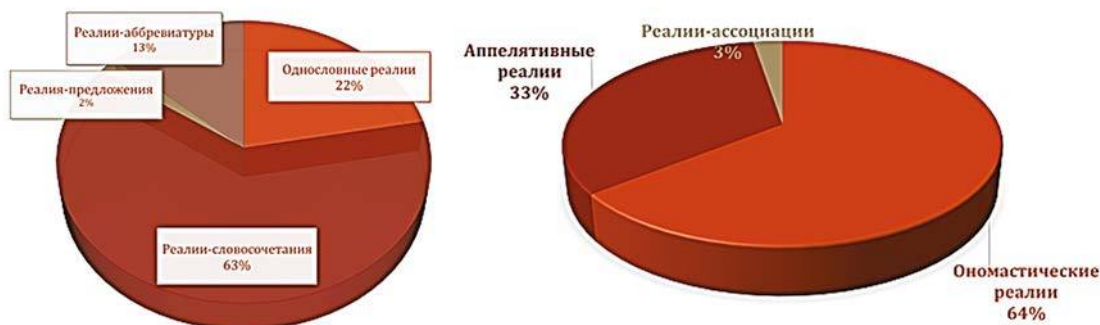
### Список литературы

1. Ежов А.Н., Гончарова Н.А., Крестина Г.В., Мелехова Н.В. Краткая характеристика системы образования Великобритании // Наука и образование. Мичуринск: Мичуринский государственный аграрный университет. 2021. Т. 4, № 3.
2. Буряковская В.А., Бочарникова Н.В. Великобритания: страноведческие и языковые реалии. Great Britain: cultural and linguistic aspects: учебное пособие. Волгоград: Научное издательство ВГСПУ «Перемена», 2019. 132 с.
3. Липатова В.В. Тематическая классификация терминов-реалий в системе высшего образования Великобритании. Креативная лингвистика: сборник научных статей / сост. Е.Н. Галичкина. Астрахань, 2019. С. 64–69.
4. glossary-uk [Электронный ресурс]. Лингвострановедческий глоссарий: Соединенное Королевство Великобритании и Северной Ирландии. Доступ по: <https://sites.google.com/view/glossary-uk/главная-страница>

*Сведения об авторах:*

**Полина Александровна Головина** — студентка, группа б20Ан01.2, факультет иностранных языков; Самарский государственный социально-педагогический университет, Самара, Россия. E-mail: [golovina.polina@sgspu.ru](mailto:golovina.polina@sgspu.ru)

**Оксана Александровна Максимчик** — научный руководитель, кандидат филологических наук, доцент; Самарский государственный социально-педагогический университет, Самара, Россия. E-mail: [maksimchik@pgsga.ru](mailto:maksimchik@pgsga.ru)

# Механизмы формирования художественного концепта «Дракула» (на материале романа Б. Стокера «Дракула» и его экранизаций)

М.А. Ерофеева, Д.Д. Кузнецова

Университет «МИР», Самара, Россия

**Обоснование.** В последнее время исследования в сфере концептологии стали затрагивать и область литературоведения, тем самым выделяя художественный концепт как особую категорию. В рамках нового направления был рассмотрен роман Брэма Стокера «Дракула», поскольку данное произведение может выступать в качестве художественного концепта, так как писатель, продолжая готическую традицию, обновил «вампирическую» парадигму, что привело к популяризации вампиров в современной массовой культуре, и на данный момент признаки вампирического поведения восходят уже не к фольклору, а к английскому роману. Таким образом, художественный концепт «Дракула» становится ментальным конструктом, принадлежащим как авторскому сознанию [1], так и являющимся частью этнокультурного сообщества [2].

**Цель** — представление и рассмотрение произведения Б. Стокера «Дракула» в качестве художественного концепта, а также выявление его семантики и механизмов ее порождения.

**Методы.** При исследовании художественного концепта «Дракула» были применены методы концептуального анализа. Он включает в себя метод моделирования, представляющий собой структуру концепта в виде интразоны, экстразоны, квазиинтразоны и квазиэкстразоны [4]. Помимо этого применялся семантико-когнитивный метод, выявляющий семы концепта и репрезентирующие их лексемы [3]. Ввиду художественной специфики концепта были применены литературоведческие методы, такие как интертекстуальный анализ, нарративный метод, а также структурно-семиотический.

**Результаты.** Каждая зона концепта имеет свое содержание и способы создания данного содержания. Интразона включает в себя культурные концепты «вампир» и «Восток» (Восточная Европа), знания из которых послужили основой для создания романа. Механизмами выступают источники о вампирах в классической мифологии, христианстве, фольклоре, готической литературе, а также источники о Восточной Европе, в частности знания о Владе Цепеше и Трансильвании. Далее культурная информация вводится писателем в художественное пространство, тем самым образуя экстразону концепта. На выходе рождаются образы вампира, женщины-жертвы, протагонистов, Трансильвании и Англии, замка, дороги, русской шхуны, страха, науки и религии. Способами создания данных образов выступает не только культурный контекст, но и его переработка и структурирование с помощью жанровых, композиционных и стилистических норм готического романа. Например, зона ценностного осмысления «свой» и «чужой», хронотопные элементы в виде «ускоренного» и «застывшего» времени, повествование от лица людей из рациональной культуры и т. д. Затем снятые по мотивам романа экранизации образуют квазиинтразону, куда также входят созданные Б. Стокером образы, но уже с переосмыслениями режиссеров. Данная зона образуется за счет киноязыка — образы получают визуализацию и аудиальные эффекты. Помимо этого происходят семантические сдвиги. К примеру, образ вампира, несмотря на сохранение жестокости, приобретает сентиментальность и стремление к очеловечиванию. Следствием популяризации «Дракулы» благодаря кинематографу стало образование иных социальных и культурных практик (фильм «Сумерки», фанфики и т. д.), которые сформировались в квазиэкстразону.

**Выводы.** Данный концепт складывался под влиянием трех важных контекстов — культурного, литературного и кинематографического. С одной стороны, концепт «Дракула» был обусловлен общекультурными представлениями о вампирах и Восточной Европе, однако компоненты, входящие в интразону, были разрозненными и представляли только в виде отдельных реплик и предложений из источников. С другой стороны, концепт «Дракула» — это единица сознания Б. Стокера, поскольку полностью он оформился на этапе экстразоны под влиянием словесно-литературной среды, в которой творил писатель. Наконец,

данный концепт стал универсальным художественным опытом, который породил новые художественные смыслы, что отразилось в киноадаптациях и в других культурных и социальных практиках.

**Ключевые слова:** художественный концепт; готический роман; роман «Дракула»; кинотекст; экранизации по роману «Дракула».

### Список литературы

1. Беспалова О.Е. Концептосфера поэзии Н.С. Гумилева в ее лексическом представлении: автореф. дис. ... канд. филол. наук. Санкт-Петербург, 2002. 220 с.
2. Миллер Л.В. Художественный концепт как смысловая и эстетическая категория // Мир русского слова. 2004. № 4. С. 39–46.
3. Попова З.Д., Стернин И.А. Когнитивная лингвистика. Москва: АСТ: «Восток-Запад», 2007. 226 с.
4. Слышкин Г.Г. Лингвокультурные концепты и метаконцепты: дис. ... д-ра филол. наук. Волгоград, 2004.

### *Сведения об авторах:*

**Марина Алексеевна Ерофеева** — магистр, группа МЛ-21, факультет лингвистики; Университет «МИР», Самара, Россия.  
E-mail: marinaerofeeva27@gmail.com

**Дарья Дмитриевна Кузнецова** — научный руководитель, кандидат филологических наук, доцент; Университет «МИР», Самара, Россия.  
E-mail: kuznetsovadarya@yandex.ru



# Сравнительный анализ речевой партии Шерлока Холмса в рамках литературного и кинематографического дискурсов

А.Д. Захарова, М.В. Черкунова

Самарский национальный исследовательский университет имени академика С.П. Королева, Самара, Россия

**Обоснование.** В течение нескольких последних десятилетий кино является одним из наиболее популярных и доступных видов массового искусства. Многие классические литературные сюжеты переосмысливаются в терминах кинематографа, что делает их ближе и доступнее для современной аудитории. Ярким примером являются рассказы о Шерлоке Холмсе — они имеют рекордное количество экранизаций, среди которых ключевое место занимает киноверсия, созданная британской компанией *Hartwood Films*. В процессе экранизации литературные персонажи, как правило, получают современную трактовку, которая в большой степени транслируется посредством специфической речевой характеристики героя [1]. В связи с этим сравнительное изучение языковых параметров речи персонажа в оригинальном литературном произведении и его экранной версии представляет собой актуальную лингвистическую проблему.

**Цель** — сравнительный анализ языковых способов создания речевой характеристики Шерлока Холмса в произведениях А. Конан Дойла “*A Study in Scarlet*” и “*A Scandal in Bohemia*” и в соответствующих эпизодах сериала *Sherlock* (“*A Study in Pink*” и “*A Scandal in Belgravia*”).

**Методы.** Метод дискурсивного анализа, метод лингвостилистического анализа, метод сравнительного анализа.

**Результаты.** Речевая характеристика понимается как «...особый подбор слов, выражений, синтаксиса, отображающий как речь социальной среды, к которой принадлежит персонаж, так и его индивидуальный характер» [2].

Анализ лексической составляющей речевой партий Шерлока Холмса в литературных произведениях и кинофильмах демонстрирует преобладание стилистически нейтральной лексики в обоих рассмотренных дискурсивных сегментах. Кроме того, общим является наличие в них разговорных элементов — данные единицы позволяют передать эмоции персонажа. Отличие заключается в том, что в случае литературного Шерлока Холмса разговорные конструкции представлены устаревшими на данный момент выражениями типа “*What the deuce*”, в то время как в фильме разговорная лексика актуализируется при помощи выражений, типичных для современного английского языка, например: “*Who the hell are you?*”, “*Oh, come on*” и т. д.

Другое отличие — это подчеркнутый эгоцентризм экранного сыщика, который выражается в восприятии себя как исключительной личности. На вербальном уровне данная черта характера передается при помощи концентрированного насыщения реплик героя лексическими единицами, относящимися к лексико-семантическим группам “*boring*”, “*dull*”, “*fun*” и “*clever*”.

На синтаксическом уровне отмечаются значимые различия в оформлении пассажей, содержащих логические построения и умозаключения литературного и киногероя. Так, в рассуждениях первого характерным способом синтаксической организации является чередование полных сложных развернутых предложений с простыми, краткими, часто вопросительными конструкциями. В рассуждениях экранного Шерлока напряженная интеллектуальная деятельность и нервное возбуждение передаются при помощи бессоюзно соединенных семантически разрозненных лексем, перечислений, лексических повторов, восклицательных и вопросительных предложений, например: “*...No! Teeth, tan, what, Californian? LA, Santa Monica, just arrived*”.

Помимо этого, для литературного персонажа характерно соблюдение социальных норм, выражающееся в использовании оборота “*Would you mind / Do you mind*” с целью выражения просьбы. В речи киногероя данная особенность не проявляется; пренебрежение нормами речевого этикета передается с помощью большого количества повелительных предложений.

Кроме того, речь литературного персонажа отличается большей образностью — стилистические приемы встречаются в ней почти в два раза чаще, чем в репликах киногероя (58 и 30 случаев соответственно). Среди наиболее частотных приемов в речи персонажа фильма обращает на себя внимание ирония, выражающая насмешку над окружающими и подчеркивающая его умственное превосходство.



**Выводы.** Речь Шерлока Холмса в сериале *Sherlock* подверглась значительному переосмыслению с целью акцентуации новых личностных качеств героя и создания принципиально иного образа, приближенного к художественно-эстетическим запросам современной аудитории.

**Ключевые слова:** кинодискурс; литературный дискурс; речевая характеристика; Шерлок Холмс; лексико-синтаксические особенности; стилистические приемы.

### Список литературы

1. Старостина Ю.С., Черкунова М.В. Лингвистическая репрезентация негативной оценки в современном англоязычном кинодискурсе (на материале сериала «Шерлок») // Известия Волгоградского государственного педагогического университета. 2017. № 10. С. 117–122.
2. Арнольд И.В. Стилистика. Современный английский язык. Москва: Флинта, 2016. 268 с.

### *Сведения об авторах:*

**Анастасия Дмитриевна Захарова** — студентка, группа 5421-450301D, факультет филологии и журналистики; Самарский национальный исследовательский университет имени академика С.П. Королева, Самара, Россия. E-mail: zakharova.anastasia467@gmail.com

**Марина Владимировна Черкунова** — научный руководитель, кандидат филологических наук, доцент; доцент кафедры английской филологии; Самарский национальный исследовательский университет имени академика С.П. Королева, Самара, Россия. E-mail: m.cherkunova@mail.ru

# Роль англоязычных афористических высказываний в реализации автосемантии как категории текста

А.В. Кузюткина, И.Ю. Яковлева

Самарский государственный социально-педагогический университет, Самара, Россия

**Обоснование.** Лингвистика текста является одной из самых развиваемых в настоящее время областей языкознания. Вместе с тем более детальному рассмотрению стали подвергаться компоненты текста — сверхфразовые единства, а также их семантико-синтаксические отношения. Изучение текста с позиции данных отношений — необходимое условие выделения основных действующих в нем категорий. Категории проникают в каждый элемент текстовой системы, определяя ее как общую структуру и отдельные элементы. Несмотря на это, до сих пор не существует единой точки зрения относительно систематизации текстовых категорий, а исследования по некоторым вопросам, касающимся текстообразующих категорий, существуют в небольшом количестве или практически отсутствуют. Так, например, малое внимание в научных работах, посвященных лингвистике текста, уделяется категории автосемантии — важному явлению проявления такой обязательной характеристики текста, как его связность.

**Цель** — определение роли англоязычных афористических высказываний в реализации автосемантии как текстовой категории на примере романа «Портрет Дориана Грея» Оскара Уайльда.

**Методы.** Для изучения роли афористических высказываний в реализации автосемантии как категории текста мы выбрали произведение Оскара Уайльда «Портрет Дориана Грея». При проведении исследования были использованы метод научного исследования и метод сплошной выборки.

**Результаты.** Были даны определения и охарактеризованы понятия «афористическое высказывание» и «автосемантия». Афористическое высказывание — это лаконичное самодостаточное изречение. Оно отличается обобщенностью содержания и отражает авторскую оценку различных явлений. Текстовая категория автосемантии представляет собой формы относительной независимости отрезков текста от содержания всего текста или его части [1].

Были выявлены композиционные средства введения и структурно-стилистические формы обособления афористических высказываний в тексте произведения Оскара Уайльда «Портрет Дориана Грея». Афористическое высказывание может быть включено автором в организацию текста произведения различными способами: оно может быть оформлено в виде абзаца или главы, являясь рассуждениями автора, а может быть включено в прямую речь персонажей. В романе Уайльда афористические высказывания тесно связаны с повествованием логически и тематически. В произведении используются различные средства введения афористических высказываний в текст, среди которых авторское повествование, прямая и косвенная речь, а также цитирование. При этом некоторые способы включения высказываний, такие как косвенная речь, подчеркивают более высокую зависимость высказываний от контекста.

Часто смысловая независимость афористического высказывания от текстового окружения художественного произведения создается или подчеркивается с помощью способа организации предложения или предложений, являющихся выразительными изречениями. Афористические высказывания в романе «Портрет Дориана Грея» обладают уникальным структурно-стилистическим построением, которое усиливает независимость высказываний в тексте. Использование различных синтаксических и стилистических средств, таких как параллелизм, подхват, анафора, антитеза, хиазм и рамочный повтор, позволяет выделять афористическое высказывание из текстового окружения. Кроме того, использование формы парадоксальности также способствует автосемантичности высказываний.

**Выводы.** Внедрение афористических высказываний в текст романа Оскара Уайльда «Портрет Дориана Грея» производится за счет разных видов синтаксических и стилистических средств. В зависимости от способа введения высказывания в повествование различается степень его автосемантичности. Несмотря на это, любые афористические высказывания могут быть легко извлечены из текста произведения, сохранив свою смысловую завершенность, поскольку обладают лаконичностью и обобщенным характером.

**Ключевые слова:** афористическое высказывание; автосемантия; категория текста; композиционные средства введения; структурно–стилистические формы обособления; независимость.

### Список литературы

1. Гальперин И.Р. Текст как объект лингвистического исследования. Изд. 9. Москва: URSS, 2006. 144 с.

---

#### *Сведения об авторах:*

**Анастасия Вячеславовна Кузюткина** — студентка, группа 619ППо1, факультет иностранных языков; Самарский государственный социально-педагогический университет, Самара, Россия. E-mail: a.kuzyutkina11@gmail.com

**Инесса Юрьевна Яковлева** — научный руководитель; кандидат филологических наук, доцент; Самарский государственный социально-педагогический университет, Самара, Россия. E-mail: i.yakovleva@pgsga.ru

# Лингвостилистический анализ рождественских обращений Елизаветы II как образца ораторского мастерства

Я.И. Куренкова, И.Ю. Яковлева

Самарский государственный социально-педагогический университет, Самара, Россия

**Обоснование.** Используя в своих выступлениях лаконичные, четко выверенные фразы и выражения, человек имеет возможность оказать желаемое воздействие на слушателей: убедить, воодушевить, порицать, призвать к действию и пр. Сочетая в себе правильные стилистические единицы различных уровней, речь говорящего может повлиять на действия людей в той или иной ситуации. Поэтому очень важно постичь все тонкости такого раздела языкознания, как стилистика, людям, работающим в сфере политики, образования, культуры [1]. Рождественские обращения королевы Елизаветы II, выходившие в эфир британских телеканалов ежегодно 25 декабря, объединяли около экранов миллионы людей. Подготовленная речь монарха, содержащая в себе множество различных тропов и фигур речи, служит интересной основой для лингвостилистического анализа.

**Цель** — описание выразительных средств языка и стилистических приемов, тропов и фигур речи звучащей публичной речи, используемых для максимального эмоционального воздействия на подсознание получателя информации.

**Методы** — анализ научной литературы, обобщение, сравнение, синтез.

**Результаты.** Проведенное на основе рождественских видеопоздравлений королевы [3] эмпирическое исследование показало, что Елизавета II во время своих выступлений использовала стилистические единицы 3 уровней: фонетического, лексического, синтаксического [2]. Было выявлено, что речь королевы наиболее богата тропами и фигурами речи лексического уровня (рис. 1).

Мы выяснили, что во время выступлений королева соответствует своему имиджу. Ее речь отличается лаконичностью, наличием торжественно-возвышенной лексики, выразительностью и экспрессивностью.

**Выводы.** На сегодняшний день владение ораторскими навыками является большим преимуществом для жизни в социуме, ведь в совокупности с некоторыми умениями применение тех или иных стилистических приемов и выразительных средств может помочь спикеру добиться желаемого воздействия на аудиторию при выступлении. Это одна из причин, почему публичная речь является интересной базой для изучения.

Бывший монарх Соединенного Королевства Великобритании и Северной Ирландии Елизавета II отличалась своим умением правильно презентовать свою речь народу. Ее обращения соответствовали всем нормам английского языка, поражая многообразием стилистических приемов и выразительных средств на трех уровнях: фонетическом, лексическом и синтаксическом. Речь Елизаветы II соответствует принятым нормам, которые можно считать эталонными. В данной работе нами было проведено эмпирическое исследование, доказывающее это.



Рис. 1. Количество выявленных стилистических единиц при лингвостилистическом анализе рождественских обращений Елизаветы II

**Ключевые слова:** лингвостилистика; стилистический прием; выразительное средство; Елизавета II; публичная речь; ораторское мастерство.

### Список литературы

1. Борисова Е.Б. Курс лекций по стилистике современного английского языка: учебное пособие для студентов институтов и факультетов иностранных языков. A Course of Lectures in Stylistics of Modern English. Самара: Самарский государственный социально-педагогический университет, 2021. 118 с.
2. Гальперин И.Р. Стилистика английского языка. Москва: Высшая школа, 1981.
3. www.royal.uk [Электронный ресурс]. The Queen's christmas broadcasts [дата обращения: 12.01.2023]. Доступ по: <https://www.royal.uk/search?tags%5B%5D=christmas+broadcast>

### *Сведения об авторах*

**Ярослава Игоревна Куренкова** — студентка, группа ФИЯ-619АФо, факультет иностранных языков; Самарский государственный социально-педагогический университет, Самара, Россия. E-mail: [kurenkova.ya@sgspsu.ru](mailto:kurenkova.ya@sgspsu.ru)

**Инесса Юрьевна Яковлева** — научный руководитель, кандидат филологических наук; доцент кафедры английской филологии и межкультурной коммуникации; Самарский государственный социально-педагогический университет, Самара, Россия. E-mail: [i.yakovleva@pgsga.ru](mailto:i.yakovleva@pgsga.ru)

# Стилизация разговорной речи персонажей фантастического романа Мишеля Фейбера «Книга странных новых вещей»

В.В. Подоляко, Е.В. Лосинская

Поволжская академия образования и искусств имени Святителя Алексия, митрополита Московского,  
Тольятти, Россия

**Обоснование.** Использование лексических средств разговорной стилизации речи, а также возникающие в связи с этим отклонения от нормы языка, в связи с динамикой развития языка, нуждаются в обосновании, что определяет актуальность данной темы.

**Цели** — выявить и рассмотреть лексические средства разговорной стилизации речи персонажей фантастического романа Мишеля Фейбера «Книга странных новых вещей»; проанализировать методы лексической стилизации Мишеля Фейбера; сравнить разговорную речь протагониста относительно второстепенных персонажей произведения.

**Методы.** Метод анализа и синтеза, лингвостилистический анализ, метод сплошной выборки, сопоставительный анализ.

**Результаты.** Одной из лексико-стилистических задач автора фантастического романа «Книга странных новых вещей» — показать контраст речи протагониста — священника, обладающего аристократической, возвышенной разговорной речью, и окружающих его людей и гуманоидов.

Лексические средства разговорной стилизации в художественном тексте передают эстетический взгляд автора, являются рациональными, преднамеренными и обоснованными, в результате создают когнитивное пространство между автором и читателем.

Мишель Фейбер своеобразием речи персонажа показал свой авторский стиль, который выражается в аристократически правильно построенной речи протагониста, которой присуще использование устаревших слов и использование устойчивых фраз из Библии.

Если рассматривать речь священника на фоне речи окружающих его людей, то последним присуще использование экспрессии, вульгаризмов, просторечий, междометий, неологизмов, сленга и фразеологизмов.

В целом, стилизация речи героев произведения выражается посредством просторечий, сокращений, вульгаризмов, повторов, плеоназмов, эвфемизмов, междометий, фразеологизмов, американизмов, неологизмов и устаревших слов.

**Выводы.** В романе М. Фейбера можно найти многочисленное употребление религиозной и научной лексики, также в диалогах с второстепенными персонажами преобладает просторечный и фамильярный стиль, что выражается в употреблении экспрессивной лексики. В связи с этими особенностями персонажи повествования часто допускают многочисленные лексические ошибки, которые приводят к отступлениям от современной нормы языка.

**Ключевые слова:** разговорная стилизация; лексические средства; своеобразие речи; индивидуальный стиль; отклонения от нормы.

*Сведения об авторах:*

**Владимир Витальевич Подоляко** — студент 4 курса направления «Зарубежная филология»; Поволжская академия образования и искусств имени Святителя Алексия, митрополита Московского, Тольятти, Россия. E-mail: vvrmbu66@mail.ru

**Елена Владимировна Лосинская** — кандидат филологических наук, доцент; Поволжская академия образования и искусств имени Святителя Алексия, митрополита Московского, Тольятти, Россия. E-mail: Khlopkova77@yandex.ru

# СМИ российских немцев в ФРГ: лингвокультурные особенности

А.В. Александрова, С.И. Дубинин

Самарский национальный исследовательский университет имени академика С.П. Королева, Самара, Россия

**Обоснование.** СМИ российских немцев-репатриантов в ФРГ — особый лингвокультурный феномен. Исследование особенностей языка, его функционирования в СМИ позволяет дополнить образ российских немцев-репатриантов как особого этноса. Продукты этих СМИ — поликодовые тексты все более распространены в медиасреде [1], а рассмотрение взаимодействия вербального и визуального компонента является значимым в рамках исследования функционирования немецкого языка в Интернете. Теоретическая значимость данной работы определяется тем, что она вносит вклад в исследование поликодовых текстов — распространенной формой бытования немецкого языка в Интернете. Исследование культурных кодов, вербально-визуальное соотношение, анализ лексического состава позволяют выявить существенные для сообщества концепты, механизмы формирования имиджа и идентичности. Поздних переселенцев можно определить как параллельное общество [2], а его имидж, конструируемый СМИ ФРГ, некоторые исследователи определяют как стигматизирующий [3]. В этой связи значимым является сценарий попыток этого сообщества выйти из-под стигматизирующих оценок и то, как это отражено в медийном дискурсе.

**Цели** — проанализировать механизмы выстраивания имиджа поздних переселенцев на примере репрезентативного СМИ — «o[s]tklick», выделить при этом основные тенденции.

**Методы.** Используется метод статистического анализа и контент-анализа текстов. В его основе лежит подсчет общего количества слов в корпусе, составление таблиц наиболее общеупотребительных единиц, последующая их группировка по общему признаку, например по общей семе. Для задач исследования в текстах «o[s]tklick» выделены слова-доминанты и ключевые слова, что позволило обозначить наиболее значимые дискурсы в данном медиа. Были отобраны по два текста из каждого раздела сайта «o[s]tklick», из которых с помощью программы AntConc [4] был создан корпус, на основе которого проведен статистический анализ текстов.

Под контент-анализом понимается количественная оценка текстов и их содержательная интерпретация [5]. Он удобен для работы с большими массивами текстов. В задачи работы входит анализ тем, выделение значимых концептов, определение социальных ориентаций авторов текстов, ценностей, репрезентуемых в СМИ. Исследование нацелено на описание картины мира, формируемой у целевой аудитории через медиа.

**Результаты.** Подсчет и ранжирование слов в корпусе показали: помимо служебных и слов-связок наиболее употребительны слова, которые можно обозначить как ключевые и слова-доминанты: *Russlanddeutsche* (77 раз), *Deutschland* (34), *Menschen* (27), *Geschichte* (23), *Russland* (23), *Wolgadeutschen* (21), *Heimat* (20), связанные с советским прошлым *sowjetischen* (18) и *Sowjetunion* (18), *Argentinien* (17) (тексты о российских немцах в Аргентине), *gedenken* (15), *Krieg* (15), *AFD* (14), *Land* (14). Основные концепты, вербализованные в статьях, связаны с категорией памяти, работой с историческим прошлым, вопросами самоидентификации.

Преобладающий на сайте тип лингвоматериала — инфографика. Рассмотрены иконические знаки, средства креолизации, стейтмент редакции, название СМИ, тематика разделов. Выявлена ориентация на диджитал-формат, целевая аудитория — молодое поколение «зуммеров», разделяющее ценности редакторского коллектива. Стиль свойственен интернет-СМИ, отмечен преобладанием феномена *Denglish*. Изобразительный компонент в текстах носит коннотативный, а не денотативный характер. Изображения не показывают то, что названо (ценности, история, идентификация, общество), создавая вокруг вербального компонента поле ассоциаций, позитивную коннотацию названных понятий.



**Выводы.** Анализ тем, используемых в молодежном СМИ российских немцев в ФРГ, на примере «o[s]tklick» демонстрирует стремление к выходу их сообщества из-под стигматизирующих оценок со стороны популярных в ФРГ медиа. С одной стороны, тема самоидентификации самая частотная, что говорит о тенденции к сохранению обособленности, гордости за свою культуру и историю, с другой — противоположная тенденция к принятию главных ценностей современной ФРГ: толерантности, демократии, мультикультурализма. Эту стратегию выстраивания собственного образа можно охарактеризовать как когнитивно-амбивалентную.

**Ключевые слова:** российские немцы-репатрианты; СМИ; контент-анализ; статистический анализ; самоидентификация; «o[s]tklick»; креолизованные тексты.

### Список литературы

1. Креолизованный текст: Смысловое восприятие. Коллективная монография / под ред. И.В. Вашунина. Москва: ИЯ РАН, 2020. 206 с.
2. Пронина Т.С. Феномен «параллельных обществ» и поворот к «мягкой» ассимиляции // Современная Европа. 2021. № 1. С. 151–160.
3. Вернер Н.В. Массмедиа ФРГ как фактор формирования идентичности «русских немцев» // Вестник МГОУ. 2022. № 3. С. 8–19.
4. laurenceanthony.net [Электронный ресурс]. AntConc [дата обращения: 03.05.2023]. Доступ по: <https://www.laurenceanthony.net/software/antconc/>
5. Пашина И.А. Контент-анализ как метод исследования: достоинства и ограничения // Научная периодика: проблемы и решения. 2012. № 3. С. 13–18.

### *Сведения об авторах:*

**Анастасия Владимировна Александрова** — студентка, группа 5442-450301D, факультет филологии и журналистики; Самарский национальный исследовательский университет имени академика С.П. Королева, Самара, Россия. E-mail: 2019-00258@students.ssau.ru

**Сергей Иванович Дубинин** — профессор, доктор филологических наук, зав. каф. немецкой филологии. Самарский национальный исследовательский университет имени академика С.П. Королева, Самара, Россия. E-mail: dubinin.si@ssau.ru

# Музыкальная организация романа Т. Бернхарда «Der Untergeher»

А.Д. Арутчева, Г.В. Кучумова

Самарский национальный исследовательский университет имени академика С.П. Королева, Самара, Россия

**Обоснование.** Творчество австрийского писателя Томаса Бернхарда отмечено новаторством и одновременно сохранением традиций немецкоязычной литературы и культуры. Одна из таких традиций — важная роль музыки в немецкоязычной культуре, ее неотделимость от остальных форм искусства. Так, можно выделить целую группу писателей разных эпох, чье творчество обращено к теме музыки и образам музыкантов — начиная от Т. Манна и заканчивая Э. Елинек и Р. Шнайдером. Однако фигура Т. Бернхарда, безусловно, занимает в этой плеяде особое место.

Если то, что Т. Бернхард обращается к музыкальной тематике в своем романе «Der Untergeher», типично для литературной традиции, то способ этого обращения по праву заслуживает звания новаторского и должен быть тщательно проанализирован.

**Цель** — анализ основных способов создания музыкального звучания текста романа Т. Бернхарда «Der Untergeher».

**Методы.** Методологической основой исследования является интермедиаальный анализ, концептуальный анализ и стилистический анализ художественного текста.

**Результаты.** Одним из основных музыкальных приемов текстопостроения Бернхарда является лейтмотив. По определению Г.А. Гуковского, лейтмотивная техника представляет собой «накопление эмоциональных повторений, нанизывание однотонных слов» [1], которое позволяет сформировать определенное смысловое ядро. Как и в музыке, лейтмотив, будучи разновидностью повтора, создает в литературном тексте содержательное единство.

На лексико-синтаксическом уровне Бернхарду также удается создать музыкальный подтекст романа. Особую роль здесь играют анафоры и эпифоры как разновидности повтора, обуславливающие ритмическую организацию текста.

Лексический повтор, используемый Т. Бернхардом в тексте, создает смысловой акцент высказывания, а также оформляет его ритмическую организацию.

Хиазм также может быть рассмотрен как синтаксический прием, схожий по своему принципу с музыкальным восходяще-нисходящим построением мелодии. Мелодичность хиазма также подчеркивается сперва восходящей интонацией, затем краткой паузой и следующей за ней нисходящей интонацией, что еще раз доказывает связь хиазма с музыкальностью текста.

Звукопись является наиболее примечательным музыкальным приемом в литературном тексте. Дело в том, что звукопись в вербальном тексте выполняет ту же роль, что ноты и длительности — в тексте музыкальном: благодаря этому фонетическому средству образуется мелодика и ритмика материала. Кроме того, с помощью звуковой ткани текста возможно создание подтекста произведения — части смысловой структуры текста, «реализующей выводные скрытые смыслы, которые актуализируются в сознании воспринимающего текст как целое» [2].

**Выводы.** Таким образом, Бернхард в своем романе «Der Untergeher» выходит за рамки сугубо литературной традиции, обогащая свой авторский метод музыкальными приемами, что позволяет «озвучить» текст. Текст романа Т. Бернхарда требует синтетической интерпретации — реципиент должен уловить «межчувственный посыл» [3], который раскрывается через концепт «музыкальный инструмент», аккумулирующий в себе музыкальность как содержательного, так и формального пластов романа.

**Ключевые слова:** музыкальность; музыка; роман; концепт; Т. Бернхард.

## Список литературы

1. Гуковский Г.А. Пушкин и русские романтики. Москва: Художественная литература, 1965. С. 44.

2. Лелис Е.И. Роль звуковых повторов в формировании подтекстовых смыслов прозаического текста // Многоязычие в образовательном пространстве. 2012. № 4. С. 200–205.
3. Коляденко Н.П. Музыкальность художественной литературы: синестетический аспект // Идеи и идеалы. 2012. № 2. С. 142–149.

---

*Сведения об авторах:*

**Александра Дмитриевна Арутчева** — студентка, группа 5105-450401D, факультет филологии и журналистики; Самарский национальный исследовательский университет имени академика С.П. Королева, Самара, Россия. E-mail: arytschewasmr@gmail.com

**Галина Васильевна Кучумова** — доктор филологических наук, проф.; Самарский национальный исследовательский университет имени академика С.П. Королева, Самара, Россия. E-mail: gal-kuchumova@mail.ru

# Условные предложения с союзом “falls” в немецком языке

В.С. Захаров, О.А. Кострова

Самарский государственный социально-педагогический университет, Самара, Россия

**Обоснование.** Условные конструкции отражают человеческую способность рассуждать об альтернативных суждениях, делать выводы, основанные на неполной информации, предполагать возможные корреляции между ситуациями, понимать, как мир менялся бы, если бы определенные корреляции были другими [3].

Важной особенностью сложноподчиненных предложений с придаточными условия является единый модальный план, характеризующийся как модальность гипотетичности или потенциальной ирреальности [1].

В немецком языке передача кондициональности в гипотаксисе осуществляется с помощью прототипических и непрототипических средств выражения. К первым относится союз “wenn”. Ко вторым можно отнести союз “falls”. В системе гипотаксисов немецкого языка предложениям с этим союзом уделяется мало внимания, хотя семантика придаточных предложений с “falls” существенно отличается от семантики предложений с “wenn”.

**Цель** — выявить семантические оттенки союза “falls” в немецких гипотаксисах.

**Методы.** Используя корпус немецкого языка DWDS, методом сплошной выборки я провел анализ условных придаточных с союзом “falls” на предмет их семантического отличия от предложений с “wenn”, основываясь на анализе модальности и дискурсивном анализе предложений с “falls”.

При анализе было выявлено несколько оттенков смысла, присутствующих в гипотаксисах с “falls”. В данном случае можно провести аналогию с когнитивным подходом к метафоре Дж. Лакоффа и М. Джонсона в «Метафорах, которыми мы живем», в котором важен эмпирический фактор создания концепта аксиогенной ситуации [2].

Одним из частых оттенков является оттенок неуверенности в реализации действия в условном придаточном, передаваемый с помощью глагола “sollte” (так называемое презумптивное будущее), частиц “je”, “etwa”, “selbst”. Например:

*Ein Faltenwurf des aufwendigen Kostüms, falls sie es auf der nächtlichen Premierenfeier anbehalten haben sollte.*

*Die Stelle muß es heute noch geben, falls es sie je gegeben hat (...)*

Часто встречается в сложноподчиненных предложениях с “falls” оттенок внезапности действия:

*»Falls etwas sein sollte, auch in der Nacht, Sie wissen, wie Sie mich erreichen.«*

Можно предположить, что привнесение оттенка неожиданности связано с очевидной когерентностью союза “falls” и существительного “der Fall”, одно из значений которого — «случай, происшествие».

Сложноподчиненным предложениям с “falls” также придается смысловой оттенок отсутствия, снижения. Например:

*(...) falls das zur Abschreckung nicht reichen sollte, wird er wieder einen Menschen erschießen müssen.*

Эти семантические оттенки могут передаваться самыми разными средствами, например отрицательными частицами, местоимениями, наречиями либо лексическими единицами со значениями отсутствия, убывания или снижения и т. д.

Также можно выделить часто придаваемый гипотаксисам с “falls” негативный оттенок, включающий в себя также концепт нежелательности действия:

*(...) er aber sieht die Toten jede Nacht vor sich. Sie lassen sich nicht verscheuchen, und der Taubenmann fürchtet um seinen Verstand, falls ihre Schar noch größer werden sollte.*

**Результаты.** Около 70 % проанализированных предложений с “falls” обладали вышеназванными оттенками значения. Чаще всего встречался негативный оттенок (около 40 %), семантика снижения занимала второе место (25 %), гипотаксисов со значением сомнения насчитывалось около 20 %, а неожиданности — 15 %.

**Выводы.** В процессе изучения материала можно прийти к выводу, что многие выявленные смысловые оттенки в гипотаксисах с “falls” так или иначе имеют один общий знаменатель: концепт уменьшения, снижения, движения вниз (больше в переносном смысле). Судя по всему, это связано с этимологией союза “falls”, который является производным от глагола “fallen” (падать, убывать, снижаться и в некоторых случаях даже гибнуть). В отличие от нейтрального “wenn” союз “falls” создает тем самым определенную образность, влияющую на модальность употребления этого союза.

**Ключевые слова:** гипотаксис; кондициональность; модальность; потенциальная ирреальность; аксиогенная ситуация.

### Список литературы

1. Гулыга Е.В. Теория сложноподчиненного предложения в современном немецком языке. Москва: Высшая школа, 1971. 208 с.
2. Лакофф Дж., Джонсон М. Метафоры, которыми мы живем. Москва: Едиториал УРСС, 2004. 256 с.
3. Храковский В.С. Типология условных конструкций. Санкт-Петербург: Наука, 1998. 583 с.

### *Сведения об авторах:*

**Вячеслав Сергеевич Захаров** — аспирант кафедры романо-германской филологии и зарубежного регионоведения факультета иностранных языков; Самарский государственный социально-педагогический университет, Самара, Россия. E-mail: slavawenzel@gmail.com

**Ольга Андреевна Кострова** — доктор филологических наук, профессор кафедры романо-германской филологии и зарубежного регионоведения факультета иностранных языков; Самарский государственный социально-педагогический университет, Самара, Россия. E-mail: olga\_kostrova@pgsga.ru

# Образ Китая в медийной среде ФРГ

Е.Д. Пинчук, Н.К. Данилова

Самарский университет, Самара, Россия

**Обоснование.** Судя по опросу, проведенному в феврале 2021 года исследовательским центром Pew, находящимся в Вашингтоне, среди 18 850 граждан из разных стран мира на тему отношения людей к КНР, Германия оказалась одной из наиболее критически настроенных относительно Китая стран мира, заняв четвертое место после Японии, Южной Кореи и США по количеству отрицательно настроенных респондентов (из общего количества опрошенных немцев 71 % имеет негативное мнение по отношению к Китаю и лишь 21 % считает образ КНР положительным) [1]. Соответствуют ли данные статистики действительности? И в чем же причина такого негативного отношения к Китаю у немцев?

**Цель** — проанализировать образ Китая в медийной среде ФРГ.

**Методы.** В ходе настоящего исследования были использованы преимущественно сравнительный метод и метод контент-анализа. Сравнительный метод применялся для анализа подходов к исследованию понятий образа и имиджа страны. Метод контент-анализа использовался с целью изучения содержания статей в СМИ ФРГ.

**Результаты.** В результате исследования было выделено и проанализировано четыре основных варианта образа Китая в сознании немцев: обыденный, культурный, политический и экономический. Было отмечено, что культурный образ, основанный на элементах древнекитайской культуры, редко освещается в немецких масс-медиа. Причиной тому является отсутствие интереса у немцев к данному типу информации, так как китайская многовековая культура имеет мало точек пересечения с западноевропейской культурой, понимание новостей, связанных с Китаем, в этом случае подразумевает обладание обширными знаниями в области востоковедения, что вряд ли доступно современным жителям Германии. Было определено, что политический образ Китая в СМИ представлен двумя основными смысловыми траекториями: доминирование и угроза Китая [2, 3]. КНР, в связи с нарастанием экономической, военной мощи и традиционной сплоченностью своего народа, вызывает у многих западноевропейских обывателей тревогу за будущее. Китай фактически демонизируется журналистами, что выражается в эмоционально окрашенной лексике статей и заголовков. Экономический образ Китая строится на антитезе: крах Китая и подъем Китая. Было исследовано, что стремительный скачок в китайской экономике всегда описывается на контрасте с тяжелым экономическим прошлым Китая. Статьи с экономической тематикой призваны подчеркнуть мощь КНР и вместе с тем вызвать волнение в обществе в связи с растущей экономической угрозой со стороны азиатского государства. Обыденный образ может быть воспринят читателем с любым опытом и образованием, поэтому он представляет наибольший интерес для немцев. Обыденный образ, в который входят, как правило, стереотипные представления о самой стране, чаще всего получает репрезентацию в серии туристических заметок, «открывающих» Китай для иностранцев.

**Выводы.** Экономический и политический компонент образа Китая, как показывают наблюдения, чаще, чем обыденный и высококультурный аспекты, репрезентируются в СМИ ФРГ. Политический образ воспринимается часто негативно, будучи представленным экспрессивными языковыми средствами, демонизирующими образ Китая в СМИ. Обыденный и высококультурный образы могут восприниматься двояко: отрицательно с позиции европоцентризма и ощущения превосходства над другой культурой; положительно — с позиции глобализации и интереса к другим культурам. Экономический образ также выражается двойственно, с одной стороны — как пугающий и угрожающий экономике других стран, с другой — как интересный с точки зрения передачи положительного опыта.

**Ключевые слова:** высококультурный образ; экономический образ; политический образ; обыденный образ; доминирование и угроза Китая; крах и подъем Китая; стереотипные представления.

## Список литературы

1. de.statista.com [Электронный ресурс]. Bocksch R. China-Skepsis auf Allzeithoch [дата обращения: 04.04.2023]. Доступ по: <https://de.statista.com/infografik/25277/anteil-der-befragten-die-eine-negative-einstellung-zu-china-haben/>
2. Wenjian J. China-Bild im SPIEGEL (2006-2007) Literaturstraße. Chinesisch-deutsche Zeitschrift für Sprach-und Literaturwissenschaft 10 (2009): 367-378. Informationsgemeinschaft zur Feststellung der Verbreitung von Werbeträgern e.V.
3. Carola R. Die China-Berichterstattung in den deutschen Medien. Berlin: Heinrich-Böll-Stiftung, 2010.

---

### *Сведения об авторах:*

**Екатерина Дмитриевна Пинчук** — студентка, группа 5441-450301D, факультет филологии и журналистики; Самарский университет, Самара, Россия. E-mail: [katya.pinchuk.2001@mail.ru](mailto:katya.pinchuk.2001@mail.ru)

**Нина Константиновна Данилова** — доктор филологических наук, профессор, кафедра немецкой филологии; Самарский университет, Самара, Россия. E-mail: [daniлова\\_nina@mail.ru](mailto:daniлова_nina@mail.ru)



# Лингвокультурные особенности немецкой топонимики

А.А. Тенигина, О.А. Кострова

Самарский государственный социально-педагогический университет, Самара, Россия

**Обоснование.** Успешность межкультурной коммуникации требует от взаимодействующих сторон знаний истории и культуры друг друга [4]. В случае русско-немецкой коммуникации русские студенты должны знать историю и культуру Германии. Нередко такие знания заложены в географических названиях, несущих лингвострановедческую информацию [2]. Они могут содержаться в семантике названия, а могут быть скрыты в истории культуры и языка [6]. Топонимы Германии приводятся в словарях [3, 7], описывается их структура [5], однако их связь с историей и культурой страны во многом остается нераскрытой.

**Цели** — систематизировать факторы, повлиявшие на процесс номинации населенных пунктов Германии и представить классификацию ойконимов.

**Методы.** В исследовании применялся интегративный подход, сочетающий методы историко-этимологического, лингвокультурного и словообразовательного анализа. Обобщение результатов проводилось методом классификации.

**Результаты.** На образование многих немецких топонимов повлияли взаимоотношения германских племен с Римской империей, благодаря которым названия некоторых городов в южной, юго-западной и прирейнской частях современной Германии имеют латинское происхождение, так как многие из них возникали на месте римских городов [10]. Некоторые немецкие ойконимы этих местностей несут на себе отпечаток военных столкновений римлян и германцев, так номинация Trier происходит от лат. Colonia Augusta Treverorum. Другой фактор влияния на формирование топонимов — более высокая культура Римской империи. Об этом свидетельствуют ойконимы, связанные с христианством и римскими прецедентными личностями. Например, небольшой город на Рейне Xanten основан недалеко от места гибели римского святого Виктора и получил название от лат. ad Sanctos ‘при святом’ [7]; город на Боденском озере Konstanz назван в честь римского императора Констанция I [10]. Приведенные ойконимы имеют экзонимический характер, связанный с взаимодействием с внешней культурой [3].

Эндонимический характер обнаруживают ойконимы, в которых прослеживается влияние внутренних факторов — особенностей немецкого языка, рельефа местности, увековечения памяти немецких прецедентных личностей. Морфологический анализ немецких топонимов показывает, что компонентом многих из них является патронимический суффикс алеманнского происхождения -ing/-ung. Имя вождя племени с прибавлением суффикса принадлежности -ing/-ung использовалось как название рода или племени, из которого образовывалось название поселений германцев, ср. Böblingen, (от имени собственного Bobilo) [6].

Многие немецкие ойконимы имеют в составе названия построек, созданных руками человека. К таким географическими наименованиям относятся типичные для немецкого словообразования сложные существительные [1], содержащие в качестве второго компонента существительные с семантикой строения: -burg ‘крепость’ и -heim ‘дом’, ср.: Mannheim, Freiburg, Regensburg.

С другой стороны, названия многих городов тесно связаны с физико-географическими особенностями местности и наличием природных ресурсов на ее территории. Такие ойконимы отражают особенности окружающей среды, показывают историческое видоизменение ландшафта и характер заселения территории. К эндонимическим компонентам, входящим в состав ойконимов, можно отнести существительные с ландшафтной семантикой: -bach ‘ручей’, -berg ‘гора’, -born ‘родник’, -feld ‘поле’, ср. Ansbach, Nürnberg, Kühlungsborn, Mansfeld.

Значительная часть немецких ойконимов связана с немецкими прецедентными личностями. Например, ойконим Wilhelmshaven включает имя прусского короля и германского императора Вильгельма I. Имена людей сохраняются и в неофициальных названиях городов, например, Marbach am Neckar, где родился Фридрих Шиллер, часто называют Schillerstadt.

**Выводы.** По характеру фактора влияния на возникновение имени немецкие ойконимы разделяются на экзо- и эндонимические. Их лингвокультурные особенности объясняются, с одной стороны, внешними

связями германских племен с Римской империей, а с другой стороны использованием внутренних факторов: специфики словообразования с использованием семантики природных объектов и рукотворных строений, а также диалектальных суффиксов; прецедентных антропонимов собственной культуры.

**Ключевые слова:** лингвокультурные особенности; немецкие ойконимы; номинация; экзо- и эндонимический; семантика; словообразование.

### Список литературы

1. Анохина С.П., Кострова О.А. Сравнительная типология немецкого и русского языков. Москва: Флинта, 2022. 276 с.
2. Верещагин Е.М., Костомаров В.Г. Лингвострановедческая теория слова. Москва: Русский язык, 1980. 320 с.
3. Department of Economic and Social Affairs Statistics Division, United Nations Group of Experts on Geographical Names. Glossary of terms for the standardization of geographical names. New York: United Nations, 2002. 49 с.
4. Гришаева Л.И. Диалоги о межкультурной коммуникации. Воронеж: НАУКА-ЮНИПРЕСС, 2022, 677 с.
5. Карпович А., Пилюгин В. Структура топонимики немецких городов // Материалы международной научно-практической конференции: «Наука без границ и языковых барьеров»; Апрель 18, 2018; Орел. Орел: Орловский государственный аграрный университет им. Н.В. Парахина, 2018. С. 48–51.
6. Кострова О.А. Урбанистический ландшафт земли Баден-Вюртемберг: к проблеме социокультурной памяти // Поволжский педагогический вестник. 2015. № 2. С. 101–106.
7. Лушневская Е.В. Топография «Песни о нибелунгах» // Вестник Полоцкого государственного университета. Серия А. Гуманитарные науки. 2011. № 2. С. 28–34.
8. Никонов В.А. Краткий топонимический словарь. Москва: Мысль, 1966. 509 с.
9. Charnock R.S. Local etymology: A derivative dictionary of geographical names. London: Houlston and Wright, 1859. 125 p.
10. Schmich O.K. Römische Ortsnamensreste in germanischen Nachfolgernamen. Доступ по: [https://www.ingeborgschmich.de/Nibelungen/Dokumente/Roemische\\_Ortsnamensreste.pdf](https://www.ingeborgschmich.de/Nibelungen/Dokumente/Roemische_Ortsnamensreste.pdf)

### *Сведения об авторах:*

**Анастасия Александровна Тенигина** — студент, группа ФИЯ-621НАО, факультет иностранных языков; Самарский государственный социально-педагогический университет, Самара, Россия. E-mail: [teniginanastia@gmail.com](mailto:teniginanastia@gmail.com)

**Ольга Андреевна Кострова** — научный руководитель, доктор филологических наук, профессор кафедры романо-германской филологии и зарубежного регионоведения; Самарский государственный социально-педагогический университет, Самара, Россия. E-mail: [olga\\_kostrova@pgsga.ru](mailto:olga_kostrova@pgsga.ru)

# Структурно-содержательные характеристики текстов резюме и сопроводительных писем к резюме на английском языке

А.А. Тюрина, Н.А. Пыркина

Самарский государственный социально-педагогический университет, Самара, Россия

**Обоснование.** Принимая во внимание уникальность культуры как русского, так и английского языков, следует отметить, что специфика национальной культуры проявляется и на уровне деловой коммуникации, в том числе и при составлении текстов резюме и сопроводительных писем к резюме. Соблюдение определенных канонов и правил при написании такого рода деловой корреспонденции приобретает особую актуальность для потенциальных специалистов при прохождении первого этапа собеседования с предполагаемым работодателем — написания грамотного резюме и сопроводительного письма на английском языке.

Объектом исследования являются деловые письма на английском языке, предметом — тексты резюме и сопроводительных писем к резюме на английском языке.

**Цель** — рассмотреть теоретические и практические аспекты структурно-содержательных характеристик текстов резюме и сопроводительных писем к резюме на английском языке.

**Методы.** Методологической основой данного исследования являются словари и учебные пособия издательства «Oxford university press». Ведущий метод исследования — анализ структурно-содержательных характеристик текстов резюме (британский и американский варианты) и сопроводительных писем к резюме на английском языке.

**Результаты.** Резюме — это краткое описание профессиональной квалификации, образования и опыта работы соискателя с целью привлечь внимание потенциального работодателя к кандидатуре потенциального работника.

На основе структурного анализа британского варианта резюме («*curriculum vitae*» или «*CV*») и американского («*resume*»), были выявлены структурные компоненты анализируемого делового документа.

Структура британского варианта резюме (*CV*): персональные данные (имя и фамилия соискателя (*Name*), адрес (*Address*), контактный телефон (*Mobile*), адрес электронной почты (*e-mail*), национальность (*Nationality*), дата рождения (*Date of birth*), профиль (*Profile*), образование (*Education*), опыт работы (*Employment history*), дополнительная информация о себе (навыки, умения, интересы (*Skills and interests*)). В графе «Персональная информация» некоторые пункты по желанию соискателя можно опустить. Завершает резюме канцеляризм «*References available on request*» («При необходимости возможно предоставление рекомендательных писем»).

Структура американского варианта резюме (*resume*): персональные данные (имя и фамилия соискателя (*Name*), адрес (*Address*), контактный телефон (*Mobile*), адрес электронной почты (*e-mail*), цель резюме (*Objective*), образование (*Education*), опыт работы (*Experience*), иностранные языки (*Languages*), дополнительная информация о себе (навыки, умения, интересы (*Personal*)). В американском варианте резюме соискатель может не указывать адрес, дату рождения, семейное положение, национальность. Завершает резюме список рекомендательных писем (как правило, 1–2 контактных лица) с указанием имени рекомендателя, занимаемой им должности и места работы. Информацию о рекомендателях также можно включить в сопроводительное письмо к резюме. Помимо отличий в структурных компонентах, британский и американский варианты резюме отличаются также форматом документа. Автором разработаны рекомендации по составлению резюме, предложен шаблон резюме.

В ходе исследования нами была также рассмотрена структура сопроводительного письма к резюме (*Application Letter*): введение (*Introduction*), основная часть (*Main body*), заключение (*Conclusion*). Сопроводительное письмо позволяет специалисту отдела кадров узнать о потенциальном сотруднике дополнительную информацию, которая не нашла отражение в его резюме, поэтому так важно грамотно структурировать

данный документ, включить ключевую информацию в лаконичной, канцелярской форме. Автором также были разработаны рекомендации по составлению сопроводительного письма к резюме, предложен шаблон письма с опорными конструкциями (табл. 1).

Таблица 1. Шаблон сопроводительного письма к резюме (Application Letter)

Dear Sir,  
**Re:** Your advertisement in ... of 20 December, 20...  
I read in the issue of ... that there is an opening in your school for an English teacher with work experience in a primary school.  
I worked for 3 years in a primary school in Samara and 4 years in a secondary school in Ekaterinburg where I acquired special professional knowledge in the field of teaching 8 year-olders and 15 year-olders (grades 2 and 8).  
.....  
I have knowledge in the following fields: methods of teaching mathematics and English, web design. Besides, ...  
Please notify me at my telephone number or in writing when I can have a job interview. I can start next week.

Yours faithfully,  
Signature  
Enclosures: CV, 5 certificates, 1 photo

**Выводы.** Обобщая все вышесказанное, можно сделать вывод, что соискатели на должность, следуя приведенным рекомендациям, смогут составить грамотные деловые документы, которые помогут акцентировать внимание потенциального работодателя на кандидатуре соискателя.

**Ключевые слова:** деловые письма; резюме; сопроводительное письмо к резюме.

*Сведения об авторах:*

**Анастасия Андреевна Тюрина** — студентка группы ФНО-618НЯю; Самарского государственного социально-педагогического университета факультета начального образования, Самара, Россия. E-mail: tiurina.anastasya2016@mail.ru

**Наталья Александровна Пыркина** — кандидат педагогических наук, доцент кафедры иностранных языков Самарского государственного социально-педагогического университета, Самара, Россия.

# Особенности перевода экономических терминов

М.Д. Шиндина, О.В. Белякова

Самарский государственный экономический университет, Самара, Россия

**Обоснование.** Актуальность данной темы связана с развитием экономики во всем мире, с динамическим характером развития экономической сферы, возникновением новых терминов и международным обменом знаниями и опытом в этой сфере. Современные экономические термины часто связаны с новыми технологиями, процессами и концепциями, которые появляются в результате быстрого развития науки и технологий, поэтому исследование особенностей перевода экономических терминов с английского языка на русский позволяет определить наиболее точные и эффективные способы передачи смысла в переводе. Ошибки в переводе экономических терминов могут привести к негативному влиянию на репутацию компании при деловом общении, освоении иностранных рынков. Например, неправильный перевод финансового отчета или бизнес-плана может вызвать недоверие у инвесторов и клиентов. Неверная передача экономических терминов может исказить смысл всего текста и привести к неверным суждениям, соответственно, для эквивалентности необходимо учитывать смысл термина в ИЯ и ПЯ, выбрать подходящую трансформацию.

**Цель** — определить адекватные и наиболее частотные способы передачи экономических терминов в ходе анализа переводческих трансформаций.

**Методы.** Методологической основой данного исследования являются труды по теории перевода таких авторов, как Я.И. Рецкер [1] и В.Н. Комиссаров [2]. Из электронных словарей и толковых словарей английского языка осуществлена выборка примеров деловой тематики с последующей систематизацией полученного материала. Далее проводился анализ переводческих трансформаций и экономических терминов в русском и английском языках и их сопоставительный анализ. В результате были выявлены особенности перевода экономических терминов.

В качестве переводческих трансформаций рассматриваются синтаксические и лексические преобразования, подбор однозначного эквивалента, генерализация, модуляция, транслитерация и транскрипция, калькирование.

**Результаты.** В ходе проведенного исследования были рассмотрены различные способы перевода экономических терминов. Было установлено, что наиболее частотными приемами перевода экономических терминов являются подбор однозначного эквивалента (*bonds* — облигации; *accountability* — подотчетность, *taxes* — налоги), транслитерация и транскрипция (*export* — экспорт; *manager* — менеджер; *broker* — брокер; *globalization* — глобализация); а также вариантное соответствие, при котором переводчик должен выбрать вариант, наиболее подходящий по смыслу и контексту, установив значение термина в толковом словаре исходного языка и сопоставив с термином в переводящем языке. К примеру, слово *account* в зависимости от контекста может переводиться как «финансовый отчет», «счет, запись на счет», «бланк», «покупатель», «бухгалтерская отчетность» [3]. Кроме того, перевод осуществляется с помощью генерализации или перехода от частного к общему, примерами которой могут быть такие термины, как *salary* (фиксированная сумма, которую сотрудник получает ежемесячно), *earnings* (заработок или доход в целом, прибыль компании), *wages* (зарплата, которая рассчитывается на основе отработанных часов, дней в неделю или дней в месяц), *pay* (плата за работу), которые имеют разное значение, но поскольку в русском языке нет специфических терминов, описывающих все нюансы, на русский язык эти слова можно перевести как «зарплата». И, наконец, калькирование часто используется в случаях, когда реалии двух стран не совпадают. Например, термин «золотой парашют» является калькой с «*golden parachute*», термин возник в США и изначально был связан с авиакомпанией, но позже стал использоваться в значении «выплата, которую при увольнении или отставке, в ряде случаев, получают топ-менеджеры» [4].

Также в ходе исследования было подтверждено, что не все переводческие трансформации подходят для перевода терминов. Так, описательный перевод не может использоваться как самостоятельный способ, так как при этом теряется сам термин.

**Выводы.** Выделенные в ходе работы способы перевода являются наиболее частотными и приоритетными при работе с экономическими терминами, которым переводчик должен уделять особое внимание

для достижения эквивалентного и адекватного перевода. При переводе экономических терминов важно учитывать контекст, стиль текста, реалии социокультурной среды, необходимо знать особенности экономической науки в двух языковых реалиях. Переводчик должен уметь выбирать наиболее подходящие и уместные способы перевода. При переводе экономических терминов сам переводчик должен быть знаком с реалиями экономик ИЯ и ПЯ для достижения эквивалентности. В целом, при осуществлении перевода переводчик выбирает наиболее подходящие трансформации в зависимости от целей и смысла текста.

**Ключевые слова:** перевод терминов; эквивалентный перевод; экономические термины; переводческая трансформация; контекст.

### Список литературы

1. Рецкер Я.И. Теория перевода и переводческая практика. Очерки лингвистической теории перевода. Москва: AUDITORIA, 2016. 244 с.
2. Комиссаров В.Н. Теория перевода (лингвистические аспекты). Москва: Московский лицей, 1993. 947 с.
3. reverso.net [Электронный ресурс]. Reverso. Доступ по: <https://context.reverso.net/перевод/>
4. Summers D. Longman business English dictionary. Pearson Education Limited, 2007. P. 135.

### *Сведения об авторах:*

**Мария Дмитриевна Шиндина** — студентка, группа МЭ19о1, институт национальной и мировой экономики; Самарский государственный экономический университет, Самара, Россия. E-mail: [mariamshindina@yandex.ru](mailto:mariamshindina@yandex.ru)

**Ольга Владимировна Белякова** — научный руководитель, кандидат филологических наук, доцент; Самарский государственный экономический университет, Самара, Россия. E-mail: [olgabel5893@yandex.ru](mailto:olgabel5893@yandex.ru)

### Что нужно знать о языке тела для осуществления успешных международных переговоров

Л.Р. Язданова, И.Г. Баканова

Самарский государственный университет путей сообщения, Самара, Россия

**Обоснование.** В настоящее время, несмотря на всеобщую цифровизацию и преобладание электронных методов общения над классическими, язык тела остается важнейшим способом передачи информации при личном общении. Хотя в обычной жизни люди мало осознают, насколько много информации передается невербальными средствами коммуникации, в деловом мире придается значение буквально всему происходящему, например позам, мимике, жестам, даже походке.

**Цель** — изучить язык тела и особенности его интерпретации при осуществлении международных переговоров.

**Методы.** Что же такое вербальные и невербальные средства общения и чем они отличаются?

Под вербальными средствами общения подразумевается речь. Речь — важнейшая форма общения людей посредством языковых конструкций (слов), создаваемых на основе определенных правил (синтаксиса).

Невербальное общение, также называемое невербаликой или языком тела, — это способ коммуникации между людьми без использования речи в какой-либо форме. Инструментом такого общения является тело человека, имеющее множество средств и способов передачи и обмена информацией. Специалисты сходятся во мнении, что корректная интерпретация невербальных сигналов является наиболее важным условием успешного взаимодействия. Средствами невербального общения являются мимика, жестикуляция, визуальный контакт и проксемика.

Большинство исследователей разделяют мнение, что вербальный канал используется для передачи информации, в то время как невербальный канал применяется для «обсуждения» межличностных отношений, а в некоторых случаях используется вместо словесных сообщений.

При проведении международных переговоров сторонам нельзя забывать, что из-за разницы в культурах невербальное общение нужно интерпретировать максимально осторожно, потому что жест в одной стране может означать совсем иное в другой.

Чтобы достичь взаимопонимания при проведении переговоров, стороны должны использовать активное слушание. Активное слушание предполагает, что стороны воспринимают и анализируют не только речь человека, но и его невербальные сигналы, а затем дают обратную связь собеседнику, чтобы убедиться в правильности своих предположений.

Также для достижения успеха в переговорах необходимо предварительно изучить культуру собеседника, чтобы не попасть в неловкую ситуацию вследствие своих неосторожных действий. Лучше всего это сделать с человеком своей культуры, долгое время прожившим в стране визави, но, за неимением такового, провести исследование можно и в Интернете.

Ученые выявили связь между положением человека в обществе и его особенностями коммуникации. Так, люди с более высоким образованием и положением на карьерной лестнице пользуются более вербальными средствами коммуникации, чем невербальными, тогда как люди менее образованные или менее профессиональные чаще полагаются на мимику и жесты, чем на слова.

**Результаты.** Даже при полной подготовленности к переговорам нельзя забывать о базовых принципах интерпретации языка тела, таких как:

1. Все жесты должны восприниматься в совокупности, а не по отдельности.
2. Жесты и слова должны совпадать друг с другом.
3. Контекст очень важен для интерпретации того или иного жеста.



4. Также нужно принимать во внимание прочие обстоятельства, влияющие на язык тела, такие как температура в помещении, удобство одежды, даже профессия собеседника может иметь значение при разгадке той или иной особенности жестикуляции.

**Выводы.** Знание языка тела позволяет знать о собеседнике больше, чем он говорит словами, что вытекает в преимущество при проведении любых переговоров.

**Ключевые слова:** международные переговоры; язык тела; жесты; общение; невербалика; культура.

*Сведения об авторах:*

**Лия Ринатовна Язданова** — студентка, группа ИВТб-11, электротехнический факультет; Самарский государственный университет путей сообщения, Самара, Россия. E-mail: liyayazdanova@ya.ru

**Ирина Геннадьевна Баканова** — научный руководитель, кандидат педагогических наук, доцент кафедры Лингвистика, Самарский государственный университет путей сообщения, Самара, Россия. E-mail: backanovairina@yandex.ru

# Customer relationship management

I.S. Yangazov, I.V. Dukalskaya

Povolzhskiy State University of Telecommunications and Informatics, Samara, Russia

**Background.** Any company engaged in business sooner or later faces the fact that managing customer relationships is becoming increasingly difficult. Then a CRM system can come to the rescue. CRM here stands for Customer Relationship Management. A CRM system is a service for automating business processes. In small businesses, it is still common to keep a history of calls and contacts in Excel tables or use separate applications for performance analytics. These are examples of “manual” CRM, which, of course, loses out to the automation of business processes. Therefore, a huge number of CRM — integrated systems with modules aimed at performing various tasks, a single repository, and the ability to connect additional services have appeared on the market over the past decade.

**Aim.** Learn more about CRM systems and choose the best one.

**Methods.** For research, it is necessary to study what a CRM system is in general, compare different types and find several variants of CRM systems.

**Results.** CRM is used to:

- Improve customer interaction processes in order to minimize the negative experience of customer interaction with the company. Thereby becoming “closer” to the client.
- Satisfy the customer’s need for both the company’s product/service and the service provided, which will lead to an increase in customer loyalty.
- Build a long-term relationship with the client
- Maximize the company’s profit

There are the following types of CRM systems:

- Operational CRM systems. They help you to carry out the daily processes of your company and automate routine tasks.
- Analytical CRM systems. These are huge databases with detailed information about your customers and business processes.
- Collective CRM systems. They help to increase the efficiency of interactions between different departments of your company.

NetHunt is one of the most popular CRM systems . NetHunt automates sales processes, integrated into Gmail. It helps to collect potential customers from different sources, evaluate, segment, automate and track their path through the sales funnel — directly from Gmail.

**Opportunities:**

- Lead generation using web forms and online chats;
- Setting up personalized and mass email newsletters, tracking results;
- Visualization of the sales funnel and tracking of each interaction with the client;
- Assignment and monitoring of tasks;
- Reports on the work of sales, marketing, support and so on.

**Conclusions.** CRM systems are the best solution to establish relationships with customers and improve quality of your products.

**Keywords:** CRM; business processes; NetHunt; customer relationships; CRM integration.

## References

1. Gorodetskaya O., Gabareva Ya. CRM-system as strategy of a business management of the company // TDR. 2014. № 4. P. 169–173.

*Information about authors:*

**Ismail S. Yangazov** — student, group IST-23, Povolzhskiy State University of Telecommunications and Informatics, Samara, Russia.  
E-mail: ismail.yangazov@yandex.ru

**Irina V. Dukalskaya** — PhD, Associate Professor of Department of Foreign Languages; Povolzhskiy State University of Telecommunications and Informatics, Samara, Russia. E-mail: i.dukalskaya@psuti.ru

## Rôle des emprunts français dans la terminologie aéronautique russe

Л.Ш. Ахтамянова, Л.П. Меркулова

Самарский национальный исследовательский университет имени академика С.П. Королева, Самара, Россия

**Argumentation.** L'analyse de l'histoire de l'origine de la terminologie aéronautique de la langue russe démontre qu'une grande partie des mots professionnels ont été empruntés à la langue française. Ce fait conduit à la nécessité de définir le rôle des emprunts français dans la formation de la terminologie aéronautique russe.

**Objectif:** définir le rôle des emprunts français dans la terminologie aéronautique russe.

**Méthodes.** En tant que méthodes de recherche, la méthode d'analyse, la méthode descriptive, la méthode d'analyse des composants, l'analyse étymologique et verbale ont été utilisées.

**Résultats.** À la suite de l'étude, le rôle principal de la langue française dans la formation de la terminologie de l'aviation russe a été identifié, car la France est restée le centre du développement de l'aviation jusqu'à la deuxième décennie du XXe siècle.

Le travail a examiné l'histoire de l'origine et de l'introduction des termes de l'aéronautique, depuis le lancement du premier ballon jusqu'au début du XXe siècle. Tout le processus a été conditionnellement divisé en trois périodes:

1) La première période est liée au lancement du ballon par frères Montgolfier en 1783. Les premiers termes aéronautiques ont apparu: aéronaute (grec "Aer" (l'air) + grec "Nautes"), aérostat (grec "Aer" (l'air) + grec "States"), ballon (italien "Pallone" (la balle)), montgolfière (du nom des frères Montgolfière), parachute (grec "Para" (contre) + français "Chute").

2) La deuxième période a été attribuée aux années 40–60 du XIXe siècle, lorsque des modèles volants de futurs avions et dirigeables ont été créés en France, ainsi que des tentatives d'utilisation de l'aéronautique à des fins militaires. Les termes ont apparu: aviateur (latin "Avis" (l'oiseau)), aviation (latin "Avis" (l'oiseau)), ornithoptère (grec "ornis" (l'oiseau) + grec "pteron" (l'aile)), dirigeable (français "diriger").

3) La troisième période date de la fin du XIX — début du XX siècles, lorsque les termes français ont pénétré dans la langue russe en relation avec l'amélioration de la conception et l'émergence de nouveaux types d'avions. Les mots ont apparu: aéroplane (grec "Aer" (l'air) + grec "Planos" (divagant)), fuselage (français "Fuseler"), longeron (français "Longer"), monoplane (grec "Monos" (une) + latin "Planum" (le plan)), quille (hollandaise "Kiel" (partie vertical de l'empennage de l'aéronef)), stabilisateur (latin "Stabilis" (stabilisé)), aileron (français "Aile"), pique (français "Piquer"), virage (français "Virer"), gyroplane (grec "Gyros" (le collier)), hydroplane (grec "Hydor" (l'eau) + grec "Planos" (divagant)), capitaine (latin "Capitaneus" (le chef)), navigateur (latin "Navigator"), Santos-Dumont, Farman, Blériot, Voisin, Wright.

Tous ces termes ont été introduits et fixés en russe.

L'analyse étymologique a montré que la plupart des termes aéronautiques français ont été formés à partir du latin et du grec, qui ont eu un impact énorme sur le développement de la culture et de la science dans le monde entier. Jusqu'au XVIII siècle de nombreux scientifiques ont écrit leurs travaux en latin et ont utilisé la terminologie scientifique gréco-latine.

**Conclusions.** La langue française a été la première source majeure d'emprunts dans la terminologie aéronautique russe. Il a contribué à la formation du dictionnaire russe des termes aéronautiques et à la formation de nouveaux termes basés sur les emprunts existants.

**Mots clés:** emprunts; rôle; termes aéronautiques; français; russe; étymologie.

## Liste bibliographique

1. Коркина Е.С., Коротаяева И.Э. Заимствования в русской терминологии авиационной тематики // Студенческая научно-практическая конференция в рамках “Недели науки” ФИЯ МАИ-НИУ, посвященная 100-летию со дня рождения академика В.П. Мишина; Март 27–30, 2017; Москва. Т. 11 / под ред. А.К. Каллиопина. Москва: Перо, 2017. С. 114–123.
2. lexicography.online [Электронный ресурс]. Этимологические онлайн словари русского языка [дата обращения: 17.04.2023]. Доступ по: <https://lexicography.online/etymology/>

### *Informations sur les auteurs:*

**Лейла Шарифьяновна Ахтамьянова** — аспирант, группа А1\_05.09.06, факультет филологии и журналистики; Самарский национальный исследовательский университет имени академика С.П. Королева, Самара, Россия. E-mail: layla\_i@mail.ru

**Людмила Петровна Меркулова** — профессор, доктор педагогических наук, заведующий кафедрой иностранных языков и русского как иностранного; Самарский национальный исследовательский университет имени академика С.П. Королева, Самара, Россия. E-mail: lpm1r@yandex.ru

# Анализ перевода технических терминов в рекламе

М.А. Балабаева, Ю.Е. Мишина

Самарский университет, Самара, Россия

**Обоснование.** Помимо взаимодействия ученых из разных стран, важной частью всемирного научного прогресса также является успешное приобщение обычных людей к появляющимся технологиям. Технические термины, принадлежащие областям естественных наук и сфере информационных технологий, начинают встречаться не только в узкоспециализированной литературе, такой как учебники или научные статьи, но и в текстах, получателями которых является более широкая аудитория. Одним из таких жанров является реклама.

В данной работе рассматриваются особенности рекламного текста, влияющие на перевод встречающихся в нем терминов, сам перевод технических терминов и выделяются методы их перевода: 1) калькирование; 2) заимствование; 3) исторический перевод; 4) перевод с уточнением.

**Цель** — выделить особенности рекламного текста, влияющие на перевод встречающихся в нем технических терминов, а также уточнить номенклатуру приемов перевода терминов в текстах данного жанра.

**Методы.** Реклама — средство распространения информации и убеждения людей [1]. Поскольку основной коммуникативной задачей рекламы является донесение информации о товаре потенциальному покупателю и убеждение приобрести рекламируемый товар, в ее тексте присутствует три вида информации: когнитивная, выраженная, к примеру, терминами, названиями продукта и фирмы-продавца, эстетическая и эмоциональная [2]. Такой состав информации понижает плотность когнитивной информации; однако плотность технических терминов в тексте (отношение количества терминов к общему количеству слов) при этом может достигать достаточно высоких значений.

Другая особенность рекламного текста — его направленность на как можно более широкую аудиторию — порождает отсутствие в нем редких специальных терминов [2]. При работе с техническими терминами в рекламе переводчику необходимо учитывать этот факт, чтобы не допустить нарушения стилистической целостности перевода.

Публицистическая направленность рекламы выражается в еще одной особенности: использовании технических терминов не только из основной предметной области, но и из смежных с ней областей. Так, в рекламе ноутбуков, основной предметной областью которой являются информационные технологии, могут встретиться термины из игровой индустрии. Данная особенность представляет сложность для переводчика, поскольку требует высокой степени информационного запаса сразу в нескольких областях и, если термин в смежных областях имеет различные значения, умения определять, к какой именно области относится переводимый термин.

При переводе технических терминов в рекламном тексте применяются следующие приемы перевода:

- 1) калькирование (operating system — операционная система);
- 2) заимствование (Chromebook — хромбук);
- 3) исторический перевод (RAM — оперативная память);
- 4) перевод с уточнением (hardcore — хардкорный игрок).

Переводчику необходимо уметь грамотно пользоваться данными приемами.

**Результаты.** Были рассмотрены особенности рекламного текста и их влияние на перевод технических терминов, встречающихся в нем. Предложены способы передачи технических терминов и приведены примеры их использования.

**Выводы.** Термины являются основными носителями объективной информации о товаре, а потому их качественный перевод необходим для правильного перевода рекламы. От переводчика при работе с рекламным текстом зачастую требуются знания не только в предметной области рекламы, но и в смежной с ней областях, а также грамотное пользование методами перевода для недопущения нарушения стилистической целостности текста.

**Ключевые слова:** термины; технические термины; реклама; калькирование; заимствование; перевод с уточнением; исторический перевод.

### Список литературы

1. Бетс Г., Брайндли Б., Уильямс С., и др. Бизнес. Толковый словарь / под ред. И.М. Осадчей. Москва: «ИНФРА-М», 1998. 760 с.
2. Алексеева И.С. Профессиональное обучение переводчика: учебное пособие по устному и письменному переводу для переводчиков и преподавателей. Санкт-Петербург: Союз, 2001. 288 с.

### *Сведения об авторах:*

**Марина Алексеевна Балабаева** — студентка, группа 6313-020302D, институт информатики и кибернетики; Самарский университет, Самара, Россия. E-mail: marineus-2003@mail.ru

**Юлия Евгеньевна Мишина** — кандидат филологических наук, доцент кафедры иностранных языков и русского как иностранного; Самарский университет, Самара, Россия. E-mail: mishina.yue@ssau.ru

# Ai in product development

N.S. Bykov, A.V. Agureeva

Samara National Research University, Samara, Russia

**Background.** Artificial Intelligence (AI) plays a key role in the product development of IT companies. It can optimize the development processes, improve product quality, and give new and innovative Solutions that can increase the company profits. AI is used in various areas of IT development, including data analysis, machine learning, production automation and software testing. With AI, companies can create smarter and more efficient products, improve user experience and increase competitiveness in the marketplace.

**Aim.** The study aims to identify the most effective ways of using neural networks in product development, as well as to propose a mechanism to interact with the neural network within the company regarding its performance.

**Methods.** The authors used material modeling, analysis, comparison, and experiment. They tested a network Chat GPT 3.5 (turbo). Among the methods mentioned above, the authors revealed that the comparison in the field of qualitative and quantitative results of AI and human performance was the most efficient and applicable.

**Results.** The study says there is a huge need to apply neural networks to make IT business products cheaper, due to increasing competition in the market. To better interact with the neural network, their own specialists (prompt-engineers) should be trained. To summarize, AI is the best tool for automating routine tasks and reducing development costs.

## Conclusions:

1. Artificial Intelligence has a great potential to optimise the process of product development in IT companies.
2. The application of AI in various areas of IT development (data analysis, machine learning, production automation, software testing) allows companies to create smart and efficient products.
3. The use of AI in the development process can improve the user experience and increase competitiveness in the market.
4. AI is not the only solution, and it requires integration with other technologies and methodologies to create more complete and efficient products.

**Keywords:** Artificial Intelligence; Neural Networks; algorithm; development.

## *Information about authors:*

**Nikita S. Bykov** — Student, Group 7152, Institute of Economics and Management; Samara National Research University, Samara, Russia.  
E-mail: nikoldman8@gmail.com

**Alina V. Agureeva** — PhD (Pedagogical Sciences), Associate Professor of Department of Foreign Languages and Russian as a Foreign Language; Samara National Research University, Samara, Russia. E-mail: midalina@mail.ru



# Action de penser convergent et divergent au cours du phénomène créative de metteur en scène

Л.А. Виноградова, В.Г. Григорьева

Самарский государственный институт культуры, Самара, Россия

**Le contexte.** Le phénomène de la créativité devient l'une des compétences les plus importantes d'un spécialiste moderne dans différents domaines de l'activité professionnelle. Depuis 2021 le programme International pour suivre les succès des élèves a définie évaluer la pensée créative comme une compétence importante qui peuvent aboutir aux avancées dans les connaissances et aux expressions percutantes d'imagination [2] Alain Findeli, professeur à l'Université de Montréal affirme que la pratique créative constitue le cœur de tout projet de doctorat [1].

Dans les arts, la créativité est associée à la capacité de l'artiste à créer des œuvres originales. Il 'y a un «mais» énorme : la créativité doit être utile aux gens. Comme le disait Jacques Fresco, ingénieur: «Si l'architecte va construire la maison avec les murs tortu et craqué, il deviendra l'architecte d'origine, bien sûr, mais la maison ne sera pas fonctionnel».

J.P. Guilford (le psychologue américain) a révélé deux types d'opérations de pensée: convergent et divergent. Le modèle de pensée convergent cherche la réponse unique et correcte, elle faire quelque chose dans les règles. Le modèle de pensée divergent — faire tout malgré les règles, malgré la logique, les opinions des autres. Ce modèle offre plusieurs réponses à une question. Et plus chacun sera correcte [4]. Les chercheurs ont conclu que le système éducatif est axé sur le développement de la pensée convergente, la pensée divergente reçoit moins d'attention [3].

C'est particulièrement tragique pour les étudiants des professions créatives. Metteur en scène travaille avec les gens et doit être socialement fonctionnel. Voilà pourquoi il faut retenir la possibilité pour les deux types de pensée.

**L'objectif.** Identifier le niveau de développement de la pensée divergente et convergente des étudiants.

**Les méthodes.** Déduction, induction, analyse, expérience, observation.

**Les résultats.** Pour identifier le niveau de pensée convergente et divergente chez les étudiants en cinéma, les travaux expérimentaux et analytiques suivants ont été effectués. Nous avons développé un certain nombre des tâches linéaires et non linéaires pour les étudiants-réalisateurs.

Les tâches non linéaires:

- Suggérez autant de façons originales d'utiliser le coupe-papier que possible (durée de la tâche 5 minutes)..
- Proposez le concept d'une salle de concert d'une valeur de 538000 tengué et justifiez son coût (durée de la tâche 10 minutes).

Les tâches linéaires:

- Faites une analyse du travail effectué sur le projet de scénario et de mise en scène selon un plan donné.
- Préparer un résumé sur un sujet donné.

La tâche «Coupe-papier»:

- 60 % des personnes interrogées ont proposé de 6 à 8 options;
- 30 % des personnes interrogées ont proposé de 12 à 17 options;
- 10 % des personnes interrogées ont proposé moins de 5 options.

La tâche «538000 tengué»:

- 40 % des personnes interrogées ont proposé une réponse linéaire (dépenser de l'argent sur les honoraires des artistes);
- 30 % des personnes interrogées n'ont pas compris le travail;
- 30 % des personnes interrogées ont détaillé le concept de salle de concert et ont proposé un calcul différencié des coûts.

Les tâches «Analyse d'un projet scénarisé par catégorie donnée» et «Résumé sur un sujet théorique». Les étudiants ont commencé à effectuer ces tâches seulement après que l'un des étudiants a fait un exemple (modèle).

**La conclusion.** L'expérience a permis de conclure que les étudiants étaient habitués à résoudre des problèmes linéaires, à faire le travail selon un exemple donné, à suivre le chemin proposé et à ne pas en inventer un nouveau. Cela signifie que les étudiants en cinéma ont davantage développé une pensée convergente, ce qui les empêche d'effectuer des tâches non linéaires. L'expérience a prouvé que l'état actuel de la profession a besoin de la création d'emplois visant à développer la pensée divergente des étudiants-réalisateurs.

**Les mots clés:** créativité; pensée convergente; pensée divergente; pédagogie; réalisation; projet créatif.

### Liste bibliographique

1. Flusser V. Arts, sciences, technologies. Avant-après la recherche-crédation, Dijon, Presses du Réel, collection ArTec, recueil de textes édités par Yves Citton, avec textes d'Yves Citton, Anderson Pedrosa et Marc Lenot.
2. [www.oecd.org](https://www.oecd.org/pisa/innovation/creative-thinking/) [Электронный ресурс]. Framework for the assessment of creative thinking in PISA 2021: Third draft. Доступ по: <https://www.oecd.org/pisa/innovation/creative-thinking/>
3. Land G., Jarman B., Breakpoint and beyond: Mastering the future today download. Harper Business, 1992. 265 p.
4. Guilford J.P. Three faces of intellect // American Psychologist. 1959. Vol. 14, No. 8. P. 469–479. DOI: 10.1037/h0046827

### *Сведения об авторах:*

**Лилия Анатольевна Виноградова** — аспирант первого года обучения по направлению 5.8.7 методология и технология профессионального образования, отдел аспирантуры; Самарский государственный институт культуры, Самара, Россия. E-mail: [vinogradlili@yandex.ru](mailto:vinogradlili@yandex.ru)

**Виктория Гавриловна Григорьева** — доцент кафедры культурологии, музеологии и искусствоведения; Самарский государственный институт культуры, Самара, Россия. E-mail: [vggrigorieva@mail.ru](mailto:vggrigorieva@mail.ru)

# Non-coplanar planetary-centric dynamics simulation of low thrust spacecraft

А.Ю. Демина, О.Л. Старинова, Е.С. Рябова

Samara University, Samara, Russia

**Rationale.** A solar sail is a device that uses the pressure of sunlight on a reflective surface to propel a spacecraft [1].

With the help of solar sails, the spacecraft can continue to accelerate as long as light pressure is applied to it. In a solar system, the pressure of light on the sail occurs throughout the flight. This means that spacecraft propelled by solar sails (SSS) can reach speeds that are almost impossible to achieve with chemical rockets.

Active control of the solar sail position is necessary to adjust the solar pressure force for trajectory changes and orbit control.

**Objective.** To develop a procedure for determining the optimum on/off control function of the SSS for the minimum flight time.

**Methods.** The starting orbit is a circular heliocentric trajectory, which coincides with the Earth's orbit.

A flat polar coordinate system is used to describe the heliocentric motion of the SSS.

Consider a solar sail with a perfectly reflecting surface with sides  $a$  and  $b$ , and with the presence of control surfaces of width  $h$  and length  $a$ . In this case there will be 2 variants of operation, control surfaces. At  $\delta = -1$  the control surfaces completely absorb photons. At  $\delta = +1$  the film is completely transparent and therefore a perfectly reflecting surface. At  $\delta = 0$  both surfaces are in the same state and consequently no control momentum arises. In this way, by alternately switching on and off the relevant surfaces on the sail it is possible to perform the manoeuvres required for interplanetary flight.

The system of differential equations describing the controllable coplanar and non-coplanar motion of the SSS is as follows.

$$\left\{ \begin{array}{l} \frac{dr}{dt} = V_r; \\ \frac{d\varphi}{dt} = \frac{V_\varphi}{r}; \\ \frac{dV_r}{dt} = \frac{V_\varphi^2}{r} - \frac{\mu}{r^2} + P_a \cdot \frac{ab}{M} \cdot \frac{1}{r^2} \cdot \cos^3 \lambda; \\ \frac{dV_\varphi}{dt} = -\frac{V_r V_\varphi}{r} + P_a \cdot \frac{ab}{M} \cdot \frac{1}{r^2} \cdot \cos^2 \lambda \cdot \sin \lambda; \\ \frac{d\lambda}{dt} = \omega_z - \frac{V_\varphi}{r}; \\ \frac{d\omega_z}{dt} = \frac{M_{\text{вн.сил}} \delta}{I_z} = \frac{3P_a \cdot h \cdot b}{M \cdot a^2 r^2} \cdot (a-h) \cos \lambda \cdot \delta. \end{array} \right. \left\{ \begin{array}{l} \frac{dr}{dt} = V_r; \\ \frac{d\varphi}{dt} = \frac{V_\varphi}{r} - \frac{\cos i \cdot \sin \varphi \cdot a_n}{\sin i \cdot V_\varphi}; \\ \frac{dV_r}{dt} = \frac{V_\varphi^2}{r} - \frac{\mu}{r^2} + a_r; \\ \frac{dV_\varphi}{dt} = -\frac{V_r V_\varphi}{r} + a_\varphi; \\ \frac{d\lambda_1}{dt} = -\frac{\omega_y}{\sin \lambda_1}; \\ \frac{d\omega_x}{dt} = \frac{M_x}{I_x}; \\ \frac{d\lambda_2}{dt} = \omega_x; \\ \frac{d\omega_y}{dt} = \frac{M_y}{I_y}; \\ \frac{d\Omega}{dt} = \frac{\sin \varphi \cdot a_n}{\sin i \cdot V_\varphi}; \\ \frac{di}{dt} = \frac{\cos \varphi \cdot a_r}{V_\varphi}. \end{array} \right.$$

$r$  — the current distance from the spacecraft to the attraction centre;  $\varphi$  — current angular range of the spacecraft,  $V_r$  — spacecraft velocity projection onto the radius vector;  $V_\varphi$  — projection of the velocity of the spacecraft in the transversal direction;  $\mu$  — the value of the Earth’s gravitational parameter;  $a_r, a_\varphi$  — control acceleration components;  $\lambda$  — angle between the radius vector gravity centre — spacecraft and the normal to the sail plane;  $\omega_z$  — current angular velocity of the spacecraft;  $\xi_z$  — angular acceleration.

Firstly, we consider a flat problem. The ballistic optimisation problem is formulated as follows [2].

Determine a vector of control function  $\bar{u}(t) \in U$  and a vector of ballistic parameters of flight  $\bar{b} \in B$ , delivering for a given mass of spacecraft with a solar sail a minimum time of flight and ensuring the fulfillment of the target problem of the project, described by the set of allowed phase coordinates of the vehicle  $\bar{x}(t) \in X$ :

$$T_{opt} = \min_{\bar{u} \in U, \bar{b} \in B} T(M_0 = \text{fixe}, \bar{x}(t) \in X, \bar{u}(t), \bar{b}).$$

In order to determine the optimal law of change of the control angle of the acceleration vector  $\bar{u}(t)$ , and hence the on-off function of the control planes  $\delta_{opt}$  it is necessary to proceed to the variational problem of speed-optimal flights between circular coplanar orbits.

Find the maximum speed control according to the Pontryagin maximum principle.

$$\delta_{opt} \rightarrow \max H \Rightarrow \delta_{opt} = \begin{cases} \Psi_{\omega_z} > 0 \Rightarrow \delta = +1; \\ \Psi_{\omega_z} < 0 \Rightarrow \delta = -1. \end{cases}$$

Consider the problem of orbiting Mars without velocity alignment.

$$\begin{cases} r = r_0 = 1 \text{ a.e.}; \\ \varphi = \varphi_0; \\ V_r = V_{r_0} = 0; \\ V_\varphi = V_{\varphi_0} = 1; \\ \lambda = \lambda_0; \\ \omega_z = 0. \end{cases} \rightarrow \begin{cases} \Psi_r = y_1; \\ \Psi_\varphi = 0; \\ \Psi_{V_r} = y_2; \\ \Psi_{V_\varphi} = y_3; \\ \Psi_\lambda = y_4; \\ \Psi_{\omega_z} = y_5. \end{cases} \xrightarrow{t \rightarrow \min} \begin{cases} r = r_n; \\ \varphi = \text{unfix}; \\ V_r = \text{unfix}; \\ V_\varphi = \text{unfix}; \\ \lambda = \text{unfix}; \\ \omega_z = \text{unfix}. \end{cases} \rightarrow \begin{cases} \Psi_r = \text{unfix}; \\ \Psi_\varphi = 0; \\ \Psi_{V_r} = 0; \\ \Psi_{V_\varphi} = 0; \\ \Psi_\lambda = 0; \\ \Psi_{\omega_z} = 0. \end{cases}$$

$t = T_{\mathbf{k}} = y_6 \rightarrow \min$

And a flight to Mars orbit with velocity compensation.

$$\begin{cases} r = r_0 = 1 \text{ a.e.}; \\ \varphi = \varphi_0; \\ V_r = V_{r_0} = 0; \\ V_\varphi = V_{\varphi_0} = 1; \\ \lambda = \lambda_0; \\ \omega_z = 0. \end{cases} \rightarrow \begin{cases} \Psi_r = y_1; \\ \Psi_\varphi = 0; \\ \Psi_{V_r} = y_2; \\ \Psi_{V_\varphi} = y_3; \\ \Psi_\lambda = y_4; \\ \Psi_{\omega_z} = y_5. \end{cases} \xrightarrow{t \rightarrow \min} \begin{cases} r = r_i; \\ \varphi = \text{unfix}; \\ V_r = V_n; \\ V_\varphi = V_n; \\ \lambda = \text{unfix}; \\ \omega_z = \text{unfix}. \end{cases} \rightarrow \begin{cases} \Psi_r = \text{unfix}; \\ \Psi_\varphi = 0; \\ \Psi_{V_r} = \text{unfix}; \\ \Psi_{V_\varphi} = \text{unfix}; \\ \Psi_\lambda = 0; \\ \Psi_{\omega_z} = 0. \end{cases}$$

$t = T_{\mathbf{k}} = y_6 \rightarrow \min$

**Results.**

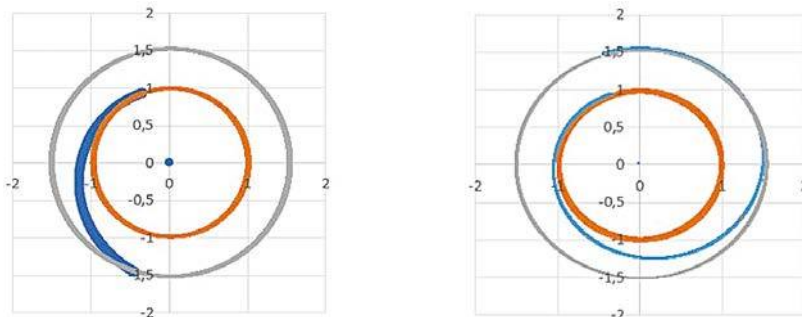

Fig. 1. SSS trajectory during Mars flyby and velocity compensation in Mars orbit

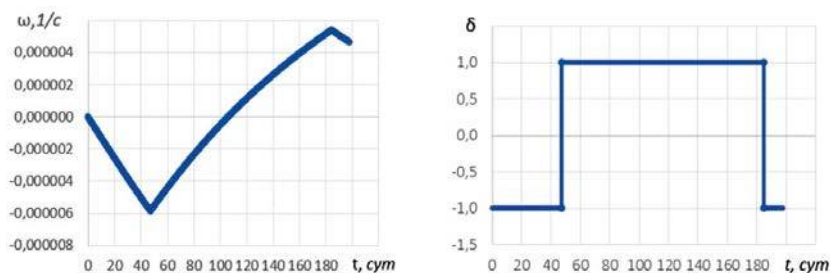

Fig. 2. Changing angular velocity  $\omega$  and on-off function of the control planes  $\delta$  during a Mars flyby

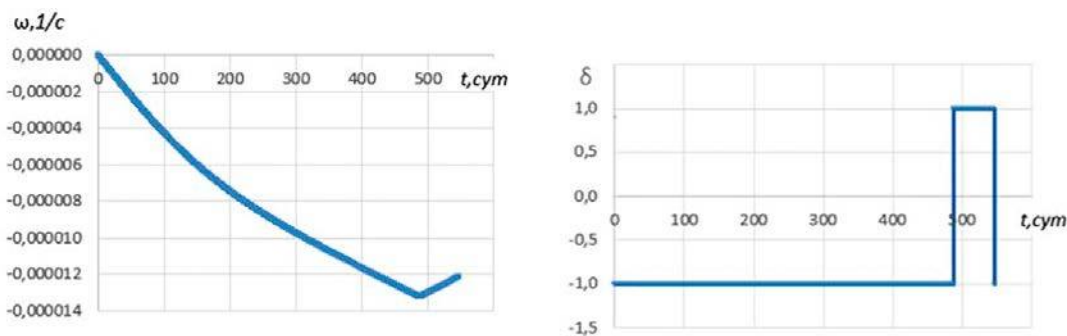

Fig. 3. Change of angular velocity  $\omega$  and on-off function of the control planes  $\delta$  during velocity compensation in Mars orbit

**Conclusions.** The paper describes a mathematical model of the guided motion of the SSS using control surfaces. The mathematical model of the angular motion of the SSS required for an optimal flight from the Earth's orbit to Mars orbit is described. The ballistic calculation of the SSS orbit of Mars, as well as the flight to Mars with velocity equalization is carried out.

**Keywords:** solar sail spacecraft; interplanetary flight; motion control; mathematical model.

## References

1. Поляхова Е.Н. Космический полет с солнечным парусом / под ред. В.А. Егоровой. Москва: Книжный дом «Либроком», 2011. 320 с.
2. Старинова О.Л. Расчет межпланетных перелетов космических аппаратов с малой тягой. Самара: Издательство Самарского научного центра РАН, 2007. 196 с.

## Сведения об авторах:

**Алена Юрьевна Демина** — аспирант, группа А1\_02.05.16, институт авиационной и ракетно-космической техники, Самарский национальный исследовательский университет имени академика С.П. Королева, Самара, Россия. E-mail: aldem16298@gmail.com

**Ольга Леонардовна Старинова** — научный руководитель, доктор технических наук, доцент, заведующий кафедры динамики полета и систем управления; Самарский национальный исследовательский университет имени академика С.П. Королева, Самара, Россия.

**Елена Сергеевна Рябова** — кандидат филологических наук, доцент кафедры иностранных языков и русского как иностранного; Самарский национальный исследовательский университет имени академика С.П. Королева, Самара, Россия.

# Airborne data acquisition system and flight experiment order for small uav aerodynamic characteristics investigation

D.V. Zolotov, O.U. Espinosa Bارسenas, J.E. Mishina, O.E. Lukyanov

Samara National Research University, Samara, Russia

**Background.** Small-sized unmanned aircraft type aerial vehicle experimental aerodynamic research via flight experiment is needed for their development and manufacturing acceleration because of the increasing role of small UAVs in modern world and, therefore, rising required quantity of such aircrafts. There are lots of papers [1–6] connected with experimental aerodynamic characteristics investigation, using Airborne Data Acquisition Systems (ADAS) consisting of a microcontroller and a set of sensors which are intended for large aircrafts, but not small UAVs.

**Aim.** ADAS and flight experiment order development for small UAV aerodynamic characteristics research.

**Methods.** ADAS consists of the Arduino Nano 33 BLE microcontroller, BNO055 absolute orientation sensor, BMP180 barometric pressure altimeter and MPXV7002DP dynamic pressure sensor and mounts on small UAV (fig. 1, 2).

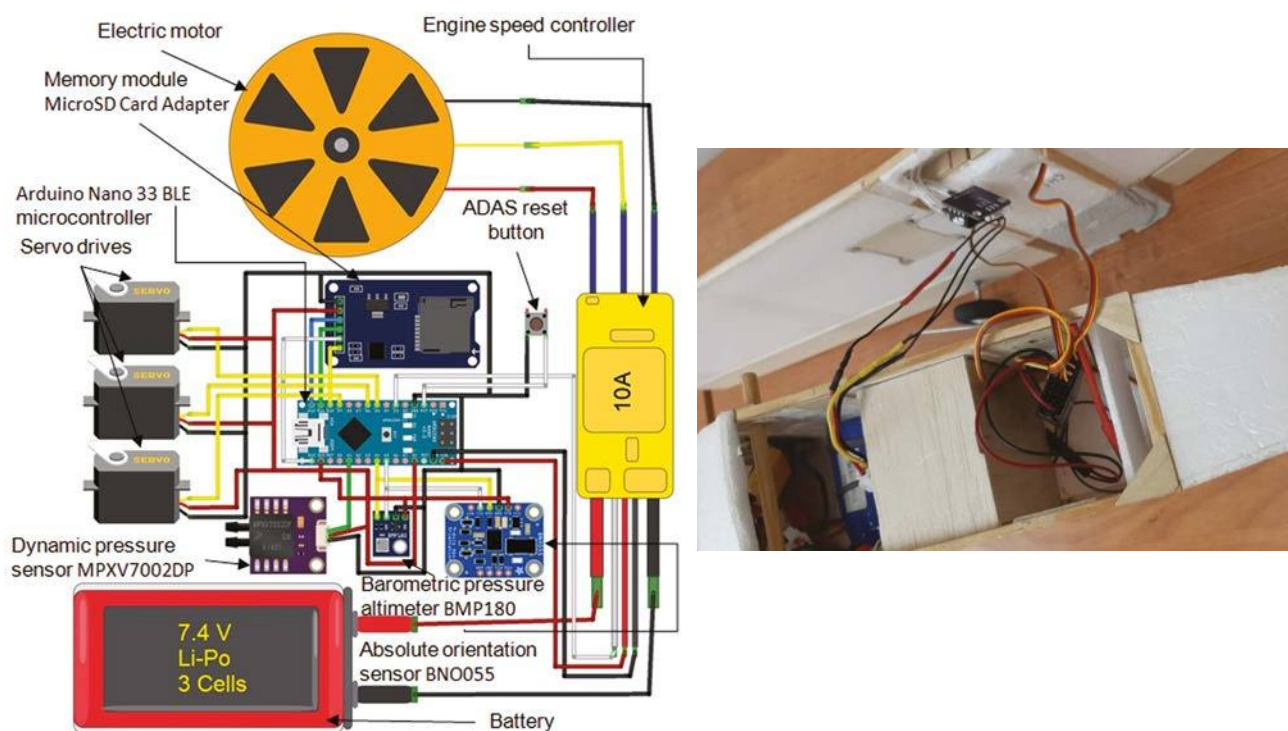

Fig. 1. Visual ADAS scheme drawn with Fritzing software and ADAS inside the small UAV



Fig. 2. Small UAV in flight



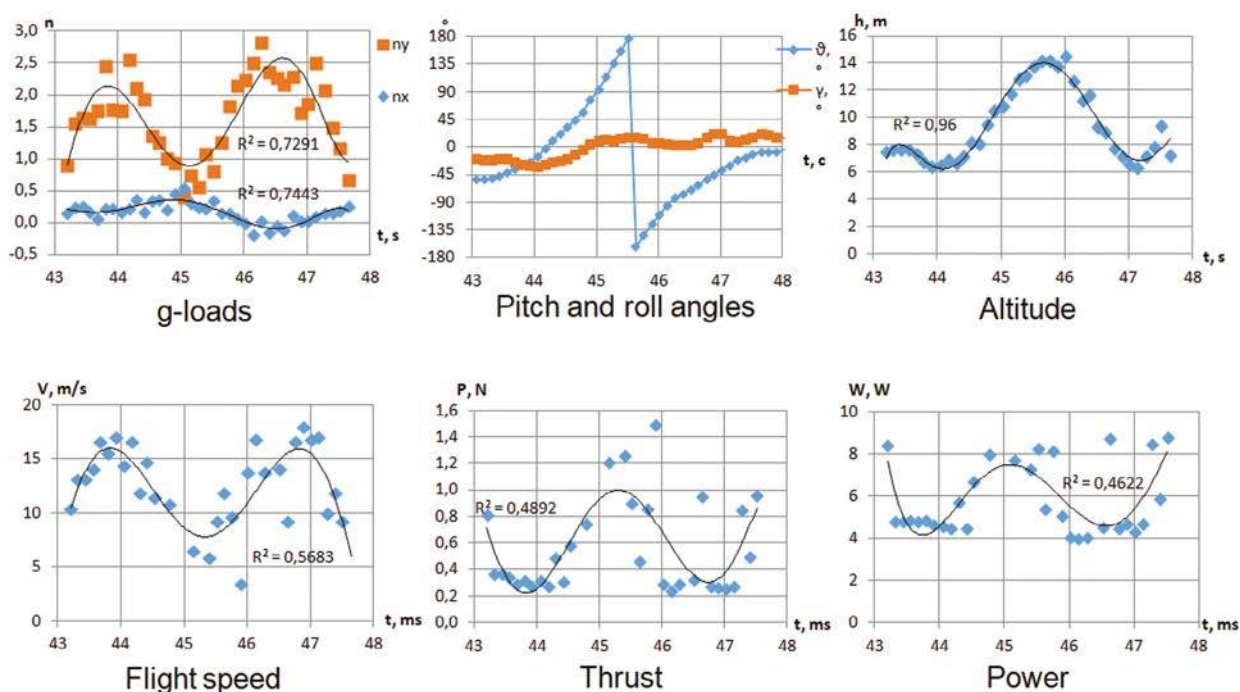

Fig. 3. Complete loop flight parameters

The ADAS registers flight parameters during the flight. The flight experiment consists of horizontal flights at different speeds at nearly zero angle of attack and demonstration flight with complete loop. The flight parameters got with the ADAS are then processed with Microsoft Excel program in order to get the aerodynamic characteristics: the coefficients of normal  $C_y$  and tangential  $C_x$  forces and aerodynamic performance in the associated coordinate system K. A series of cruising flight mode aerodynamic calculations at various angles of attack and angles of deflection of the elevator using Ansys Workbench 18.2 CFX module was conducted for measurement error estimation to compare numerical aerodynamic characteristics with experimental ones.

**Results.** The relative measurement error for  $C_x$  exceeds 30% due to the lack of accounting of the influence of the propeller and surface roughness in numerical aerodynamic calculation, which also affects the aerodynamic efficiency. Minimal measurement errors are about 10%. The ADAS gives adequate results at small angles of attack. Despite the fact that the aerodynamic characteristics of the UAV were not obtained in the complete loop due to the limitations of the ADAS, there is a mutual correspondence between the flight parameters (fig. 3), which is supporting evidence of ADAS performance capabilities.

The flight experiment order for ADAS function test, consisting of horizontal flights and complete loop is proposed.

**Conclusion.** The methodology and ADAS allows obtaining small UAV aerodynamic characteristics and can be installed on any UAV of appropriate size.

**Keywords:** small unmanned aerial vehicle; Airborne Data Acquisition System; aerodynamic characteristics; flight parameters; Computational Fluid Dynamics.

## References

1. Миронов А.Д., Владычин Г.П., Кондратов А.А. Методы исследований на летающих моделях. Москва: Машиностроение, 1988. 144 с.
2. Корсун О.Н., Николаев С.В. Методика идентификации аэродинамических коэффициентов продольного движения самолета в эксплуатационном диапазоне углов атаки // Мехатроника, автоматизация, управление. 2015. Т. 16, № 4. С. 269–276.
3. Nikolayev S.V. Technique for assessing the stability and controllability characteristics of naval aircraft systems based on the rational combination of modeling, identification and flight experiments // Science and Education. 2015. No. 10. P. 171–193. (In Russ.) DOI: 10.7463/1015.0813316
4. Tyurina M.M., Jet convective system for measuring the altitude-airspeed parameters of rotorcraft and very light flight vehicles // Izvestiya vuzov. Aviatcionnaya tekhnika. 2007. No. 4. P. 53–57. (In Russ.) DOI: 10.3103/S1068799807040137



5. Maksimov A.K. Method of indirect measurement of aircraft aerodynamic angles using accelerometers and pressure sensors // Izvestiya vuzov. Priborostroyeniye. 2019. Vol. 62, No. 10. P. 893–899. (In Russ.) DOI: 10.17586/0021-3454-2019-62-10-893-899
6. Maksimov A.K. Estimation of errors in indirect measurement of aircraft aerodynamic angles using accelerometers and pressure sensors // Izvestiya vuzov. Priborostroyeniye. 2020. Vol. 63, No. 7. P. 634–639. (In Russ.) DOI: 10.17586/0021-3454-2020-63-7-634-639

---

*Information about authors:*

**Dmitry V. Zolotov** — postgraduate student, Department of construction and design of aircraft; Samara National Research University, Samara, Russia. E-mail: dmitriy.zolotov.98@mail.ru

**Espinosa Barseñas Oscar Ulises** — postgraduate student, Department of construction and design of aircraft; Samara National Research University, Samara, Russia. E-mail: oscar.espinosa.barcenas@gmail.com

**Julia E. Mishina** — PhD (Philology), Associate Professor of the Department of Foreign Languages and Russian as a Foreign Language; Samara National Research University, Samara, Russia. E-mail: mishina.yue@ssau.ru

**Oleg E. Lukyanov** — scientific advisor, PhD (Technology), Associate Professor of the Department of Aircraft Construction and Design; Samara National Research University, Samara, Russia. E-mail: lukyanov.oe@ssau.ru

# The study of Tu-160 design improvement using modern materials

К.О. Коваленко, С.О. Давыдова, В.Н. Климов

Самарский национальный исследовательский университет им. С.П. Королева, Самара, Россия

**Background.** The study raises the topic of the use of modern composite materials in aviation industry. The idea of installing a composite wing of large elongation on Tu-160 was proposed, its scheme was developed, a 3D model of the aircraft and both wing variants were created. Calculations were carried out predicting an increase in Tu-160 flight range due to the modernization.

**Aim.** Development of a long-extension wing variant for Tu-160 and calculation of an increase in flight range.

**Methods.** In Compass-3D computer-aided design system, a Tu-160 model was created on a scale of 1:1000. The 3D model provided for the creation of separate elements as part of the assembly: a central titanium beam-caisson (center section) with wing rotation nodes, detachable wing parts, “ridges” and fairings. Flying Bear Ghost 5 3D printer has a 1:50 scale model of Tu-160 made of PLA and PETG plastics. The dimensions of the resulting model are 108 cm in length and 110 cm in maximum span. The model retains the possibility of shifting the detachable part of the wing into all three flight configurations, rotation of the crests is provided.

By analogy with a large elongation wing made of modern carbon fiber composites used on MS-21, a scheme for determining the wing elongation for Tu-160 (without taking into account the integral part) for cruising flight mode is constructed. In the printed model of the aircraft, it is possible to change the wing of the usual extension to a promising wing of increased extension, for this an appropriate set of “black” wings is made. The creation of the model was necessary for further calculations.

**Results.** The wing extension on Tu-160 in the cruising position is 8.44 in accordance with the formula  $\lambda = l^2/s$ , where  $\lambda$  is the wing elongation,  $l$  is the span,  $s$  is the wing area in plan.

The elongation of the new version of the detachable part of the wing according to the calculations is 10.85.

According to the calculations the new wing area in plan (excluding the integral part) equals 323,53 m<sup>2</sup>. The increase in the area of the elongated wing relative to the original [1] is 18,9 m<sup>2</sup>. The volume of the caisson of the original wing is 16,86 m<sup>3</sup>, elongated wing — 21,23 m<sup>3</sup>. The difference is equal to 4,37 m<sup>3</sup>, 5% of which is occupied by internal structural elements. The calculated additional volume of one enlarged wing caisson can be 4,15 m<sup>3</sup>. According to these data, an increase in flight range was calculated.

**Conclusions.** Based on these data, Tu-160 missile carrier with the latest NK-32–02 engines [2] and a composite wing of large elongation can have a maximum flight range of 14890 km (+12,8%) without refueling.

**Keywords:** supersonic missile carrier; wing extension; 3D model; composite materials; 3D printing; flight range.

## Список литературы

1. Затучный А.М., Ригмант В.Г., Синеокий П.М. Стратегический ракетносец-бомбардировщик Ту-160. Москва: Полигон-пресс, 2016. 552 с.
2. Рябов К. Двигатели НК-32-02 и будущее дальней авиации. Доступ по: <https://topwar.ru/176811-dvigateli-nk-32-02-i-buduschee-dalnej-aviacii.html>

*Сведения об авторах:*

**Ксения Олеговна Коваленко** — студентка, группа 1102-240507D, кафедра конструкции и проектирования летательных аппаратов, Самарский национальный исследовательский университет имени академика С.П. Королева, Самара, Россия. E-mail: ksushko05@mail.ru

**Светлана Олеговна Давыдова** — старший преподаватель, кафедра иностранных языков и русского как иностранного, Самарский национальный исследовательский университет имени академика С.П. Королева, Самара, Россия. E-mail: davidova.so@ssau.ru

**Виктор Николаевич Климов** — доцент, кафедра конструкции и проектирования летательных аппаратов, Самарский национальный исследовательский университет имени академика С.П. Королева, Самара, Россия. E-mail: klim\_viktor@mail.ru

# Генетическая обусловленность возникновения повышенной утомляемости у переболевших COVID-19

Е.А. Краснова, В. Лернер

Самарский национальный исследовательский университет имени академика С.П. Королева, Самара, Россия

**Обоснование.** Так как COVID-19 [1] поражает в первую очередь легкие, основная масса исследований относительно COVID-19 проводилась и проводится в рамках изучения вызванной инфекцией пневмонии, способов ее лечения, вирусных мутаций и возникновения новых штаммов. Тем не менее установлено, что есть вторичные — нейрологические — последствия COVID-19. Основными симптомами Neuro-COVID являются расстройства сна, потеря вкуса и запаха, неспособность сконцентрироваться и продолжительная усталость. Хроническая усталость тесно связана с качеством жизни человека, поэтому было принято решение в данном исследовании уделить ей более пристальное внимание. В проведенных исследованиях [2] было обнаружено, что причины повышения уровня утомляемости не были связаны с физиологическими показателями переболевших, а также с тяжестью протекания болезни.

Следовательно, логично предположить, что склонность к появлению повышенной утомляемости обусловлена генетически.

**Цели** — выявить полиморфизмы в генах, связанных с усталостью, отличающих пациентов COVID-19, у которых одним из симптомов является повышенная утомляемость, от других пациентов.

Обозначить гены и полиморфизмы, которые наиболее вероятно обуславливают склонность к повышенной утомляемости.

**Методы.** Для проведения практической части исследования был использован язык программирования Python, с помощью которого был проведен сравнительный анализ баз данных, содержащих геномы и транскриптомы пациентов, переболевших COVID-19, и таблиц, содержащих гены, связанные с возникновением хронической усталости, и их однонуклеотидные полиморфизмы. Первым этапом исследования было составление таблицы ассоциирующихся с повышенной утомляемостью генов, используя данные проведенных ранее исследований. Позже эта таблица была преобразована в более удобный для программного считывания формат (все названия генов были распределены в отдельные ячейки столбца, удалены повторяющиеся). С использованием языка программирования Python и библиотеки pandas для работы с базами данных было проведено сравнение этой таблицы и таблицы ассоциирующихся с SARS-CoV-2 генов и генных полиморфизмов. Сравнение проходило в два этапа — сначала гены, потом полиморфизмы. Далее, используя таблицы ассоциирующихся с внутричерепной гипертензией и вирусным энцефалитом генов различных иммунных клеток [3], было проведено подобное же сравнение. Это было сделано для того, чтобы рассмотреть более широкий спектр болезней и выяснить, с чем именно найденные гены могут ассоциироваться.

**Результаты.** В результате проведенных исследований был составлен список генов, которые могут быть связаны с возникновением повышенной утомляемости у переболевших COVID-19, однако наиболее значимыми из них являются COMT, HTR2A и ADRB2. Все три гена связаны с процессами нейротрансмиттерной регуляции, нарушения которой могут привести к таким последствиям, как, например, повышенная утомляемость [4].

## Выводы.

1. С некоторой долей уверенности можно утверждать, что склонность к повышенной утомляемости части пациентов, переболевших COVID-19, обуславливается генетически.

2. Были обозначены гены и полиморфизмы, которые могут ассоциироваться с появлением повышенной утомляемости у переболевших COVID-19, однако говорить, что данные гены и полиморфизмы однозначно обуславливают ее возникновение, нельзя.

3. На основании сопоставления результатов GWAS и предыдущих исследований усталости можно утверждать с наибольшей долей вероятности, что возникновение повышенной утомляемости связано либо с нарушениями работы серотониновых рецепторов, либо с нарушениями обмена моноаминовых нейротрансмиттеров (недостаток выработки либо чрезмерный их распад).

**Ключевые слова:** COVID-19; Python; повышенная утомляемость; генный полиморфизм; нейротрансмиттерная регуляция.

### Список литературы

1. Coronaviridae Study Group of the International Committee on Taxonomy of Viruses. The species Severe acute respiratory syndrome-related coronavirus: classifying 2019-nCoV and naming it SARS-CoV-2 // Nat Microbiol. 2020. Vol. 5, No. 4. P. 536–544. DOI: 10.1038/s41564-020-0695-z
2. Townsend L., Dyer A.H., Jones K., et al. Persistent fatigue following SARS-CoV-2 infection is common and independent of severity of initial infection // PLoS ONE. 2020. Vol. 15, No. 11. ID e0240784. DOI: 10.1371/journal.pone.0240784
3. Heming M., Li X., Räuber S., et al. Neurological manifestations of COVID-19 feature t cell exhaustion and dedifferentiated monocytes in cerebrospinal fluid // Immunity. 2021. Vol. 54, No. 1. P. 164–175.e6. DOI: 10.1016/j.immuni.2020.12.011
4. Wang T., Yin J., Miller A.H., Xiao C. A systematic review of the association between fatigue and genetic polymorphisms // Brain Behav Immun. 2017. Vol. 62. P. 230–244. DOI: 10.1016/j.bbi.2017.01.007

### *Сведения об авторах:*

**Елизавета Алексеевна Краснова** — студентка, группа 4102-060301D, естественнонаучный институт; Самарский национальный исследовательский университет имени академика С.П. Королева, Самара, Россия. E-mail: kras\_ll@mail.ru

**Виталий Лернер** — научный руководитель, доктор нейробиологических наук; Hebrew University of Jerusalem.

## Переводческие трудности при переводе научных статей в сфере автоматизации и приемы их преодоления

Е.Р. Кришталюк, Ю.Е. Мишина

Самарский университет, Самара, Россия

**Обоснование.** С течением времени количество парниковых газов в атмосфере увеличивается, а запасы ископаемого топлива уменьшаются, что делает тему возобновляемых источников энергии важнее с каждым годом. Возможность автоматического производства водородного топлива из морской воды с применением возобновляемых источников энергии является очень перспективной. Многие страны уже утвердили стратегические планы по внедрению водорода в свои экономики. Это значит, что в скором времени большому числу технических специалистов нужно будет научиться технологии производства водорода. Для этого понадобится иностранная литература, неправильный перевод которой может повлечь недопонимание и неправильное обращение с оборудованием. Именно поэтому важно знать, на что нужно обращать особое внимание при переводе научных текстов указанной тематики.

**Цель** — выявить проблемы, которые могут возникнуть у переводчика при переводе научных статей в сфере автоматизации, и определить приемы, способствующие их преодолению.

**Методы.** С целью выявления трудностей при переводе научных статей в сфере автоматизации применялся метод предпереводческого анализа, а именно сбор внешних сведений о тексте, определение источника и реципиента, определение состава информации и ее плотности и определение коммуникативного задания. После анализа был выполнен перевод текста и выделены все фрагменты, перевод которых не был очевиден и требовал дополнительной проработки. Для этой цели применялись методы аналитического вариативного поиска с использованием электронных словарей и переводчиков.

**Результаты.** В результате предпереводческого анализа было выявлено, что реализация главной задачи научного текста (передача когнитивной информации в рамках определенной темы) определяет его номинативный характер, что на практике реализуется в использовании большого количества общенаучных слов и терминов, которые однозначны и лишены эмоциональной окраски. При этом почти не используются личные местоимения, а пассивные конструкции, наоборот, распространены. Преобладает настоящее время глагола, представляющее собой абсолютное настоящее.

При переводе были выделены фрагменты, в которых применялись пассивные конструкции и термины, не имеющие однозначного соответствия в русском языке. После анализа пассивных конструкций было выявлено, несмотря на их традиционный перевод с помощью страдательного залога, в некоторых случаях стоит использовать активный залог. Изменение залога при переводе может сопровождаться перестановками, в том числе перестановкой главных членов предложения. Если в оригинале наблюдается типичный для английского языка прямой порядок слов, то в переводе используется инверсия и подлежащее следует за сказуемым. Такая структурная трансформация находит широкое применение при переводе пассивных конструкций в англоязычных научных статьях.

После анализа терминов без однозначного соответствия в русском языке было установлено, что при их переводе крайне важно проанализировать контекст, в котором использовался данный термин. После этого необходимо сопоставить значения данного термина, приведенные в словаре английского языка, с контекстом и выбрать то значение, которое реализуется в данном случае. Выбор неправильного варианта может повлечь искажение изначального смысла, что недопустимо. Для описания ветра, ветрогенераторов и возобновляемых источников энергии часто используется слово «offshore». Из всех вариантных соответствий этого слова в русском языке актуальным оказывается лишь вариант, обозначающий место, расположенное в море недалеко от берега. А именно: морской, прибрежный (offshore marine renewable farms — прибрежные морские электростанции возобновляемых источников энергии, in an offshore environment — в морской среде, the best marine renewable resource is offshore wind — лучшим морским возобновляемым ресурсом является морской ветер).

**Выводы.** Предпереводческий анализ научной статьи подтвердил наличие у нее жанрообразующих

характеристик, реализуемых на разных языковых уровнях, в том числе лексическом и синтаксическом. К переводческим трудностям были причислены передача пассивных конструкций и терминов без однозначного соответствия в русском языке. Был сделан вывод о возможности передачи пассивных конструкций с использованием активного залога, сопровождаемого структурными трансформациями при необходимости. Для перевода терминов без однозначного соответствия был выработан алгоритм, следуя которому можно максимально объективно сделать выбор в сторону того или иного вариантного соответствия.

**Ключевые слова:** перевод; научная статья; переводческие трудности; вариантное соответствие; страдательный залог; автоматизация.

### Список литературы

1. Алексеева И.С. Профессиональный тренинг переводчика: учебное пособие по устному и письменному переводу для переводчиков и преподавателей. Санкт-Петербург: Союз, 2001. 288 с.
2. d'Amore-Domenech R., Leo T.J. Sustainable hydrogen production from offshore marine renewable farms: techno-energetic insight on seawater electrolysis technologies // ACS Sustain Chem Eng. 2019. Vol. 7, No. 9. P. 8006–8022. DOI: 10.1021/acssuschemeng.8b06779

### *Сведения об авторах:*

**Евгений Русланович Кришталюк** — студент, группа 2415-150304D, институт двигателей и энергетических установок; Самарский университет, Самара, Россия. E-mail: dragon222001@yandex.ru

**Юлия Евгеньевна Мишина** — кандидат филологических наук, доцент кафедры иностранных языков и русского как иностранного; Самарский университет, Самара, Россия. E-mail: mishina.yue@ssau.ru

# Using regular expressions for input data verification

A.M. Nefedova, Y.E. Mishina

Samara National Research University, Samara, Russia

**Background.** Currently, there is an acute issue of checking the correctness of the obtained value in programs of various kinds. Thus, writing a function responsible for validating input data becomes a necessity. Due to the abundance of variations in input data patterns, the programmer faces the problem of choosing the optimal tool for implementing validation. In this case, regular expressions and functions from the <regex> library become a useful and convenient tool with rich functionality. If you know the syntax of the formal regular expression language and how some of the functions in the <regex> library work, you have ample opportunity to check for valid values. At present regular expressions are not very common. We would like to test this hypothesis and show in practice the usefulness of regular expressions.

**Aim.** To develop a function to validate input against a registry of regular expressions. To find out whether the students are familiar with regular expressions.

**Methods.** The set aim was solved with the help of the whole complex of methods. Literature review on the topic and the selection of materials on which further research was to be carried out was followed by a number of attempts to develop a well-functioning code. A regular expression is discussed in terms of a pattern that the regular expression engine attempts to match in the input text [1]. A pattern may consist of one or several characters (literals, operators, or constructs), which are divided into several categories. There are also special regular expression language elements. In order to match them in a regular expression, they must be either escaped or included in a special group called positive character group [2].

The resulting code underwent the steps of testing and refinement until proved to be valid. In order to get information on students' awareness on the problem of regular expressions an electronic survey was designed. The survey data was processed and analyzed.

**Results.** The first step of the research resulted in developing the pattern of the floating point arithmetic. Further analysis of the work of functions from the regex library resulted in design of the function. The function helps to validate input data using regular expressions. The regular expression was then tested and refined.

A survey was also conducted among students mainly of technical specialties. The survey data revealed that the majority of respondents are aware of regular manifestations and know how to use them, but rarely put them into practice. In general, the results of the survey showed a positive attitude towards the topic of regular manifestations, as well as the fact that many students would like to expand their knowledge on this topic.

**Conclusions.** The input validation feature was implemented using regular expressions. Data obtained through a survey of students, most of whom major in sciences, demonstrated that the majority of respondents have a positive attitude towards regular expressions.

**Keywords:** regular expressions; input data verification; pattern of the floating point arithmetic.

## References

1. learn.microsoft.com [Электронный ресурс]. Regular Expression Language — Quick Reference [дата обращения: 01.03.2023]. Доступ по: <https://learn.microsoft.com/en-us/docs/>
2. learn.microsoft.com [Электронный ресурс]. <regex> functions [дата обращения: 01.03.2023]. Доступ по: <https://learn.microsoft.com/en-us/docs/> (date of the application: 01.03.2023).

## *Information about authors:*

**Anastasia M. Nefedova** — student, group 6105-010302D, Informatics and Cybernetics Institute; Samara National Research University, Samara, Russia. E-mail: [newpinksnow@gmail.com](mailto:newpinksnow@gmail.com)

**Yulia E. Mishina** — PhD (Philology), Associate Professor, Department of Foreign Languages and Russian as a Foreign Language, Samara National Research University, Samara, Russia. E-mail: [mishina.yue@ssau.ru](mailto:mishina.yue@ssau.ru)



# The development of learning motivation by means of the educational telegram channel

V.A. Ostroverkh, E.A. Kozlenkova, E.A. Gradaleva

Samara State Technical University, Samara, Russia

**Background.** The rapidly developing information society provides each new generation of students with more and more modern digital learning resources, which affect the organisation of the learning process in the university in general, as well as the learning motivation of students in particular.

**Aim.** To identify the impact of interactive educational content of a Telegram channel on the development of learning motivation of students.

**Methods.** Motivation includes internal and external motives. Both groups of motives, in turn, consist of value orientations, needs, goals and interests. We conducted an initial survey of 48 students at Samara State Technical University to find out which learning motives are most important to them. We also analysed 10 existing Telegram Channels that could be used for learning English in terms of the used technical tools and the posted educational materials. After analysing the existing channels, we created our own resource, using all the technical tools of Telegram to post the authorship content. After the students had studied the materials published in our channel for a month, we conducted the second survey.

**Results.** The initial survey resulted in a ranking of the 5 most popular learning motives that predominate among today's students:

- 1) to become a highly skilled expert;
- 2) to gain deep knowledge;
- 3) to get an enhanced scholarship constantly;
- 4) to get a diploma and

5) to gain intellectual satisfaction. According to the analysis, the most popular technical tools among Telegram channel authors are text posts, audio and files, with only 1 channel using tools such as polls, quizzes and bots. After the second survey of students about the impact of our Telegram channel on their learning motivation, it was concluded that posted materials influence the motive of gaining intellectual satisfaction. Its position in the ranking, according to the respondents, changed from 5 to 3.

**Conclusion.** Motivation consists of external and internal motives. Internal motives predominate among students. We use the most friendly technical tools in our channel, which include: text posts, audio, files, voice and video messages, videos, files, polls, quizzes and bots. The system of exercises we've created in the form of quizzes helps to develop internal learning motives of students. The Telegram channel influences one of the internal motives — gaining intellectual satisfaction.

**Keywords:** pedagogics; learning motivation; internal motives; external motives; digital learning resources; Telegram channel; educational content.

## *Information about authors:*

**Valerii A. Ostroverkh** — student, group 111, Institute of Engineering, Economics and Humanitarian Education; Samara State Technical University, Samara, Russia. E-mail: ostroverkh.va@mail.ru

**Elizaveta A. Kozlenkova** — student, group 111, Institute of Engineering, Economics and Humanitarian Education; Samara State Technical University, Samara, Russia. E-mail: kozlenkova@yandex.ru

**Ekaterina A. Gradaleva** — scientific supervisor, PhD (Philology), associate professor of the department of Education, Cross-cultural Communication and Russian as a Foreign Language, Samara State Technical University, Samara, Russia. E-mail: katerina-888@bk.ru

# Shock waves evolution modeling in orion bar PDR

I.A. Pomelnikov<sup>1,2</sup>, D.S. Riashchikov<sup>1;2</sup>, Y.E. Mishina<sup>1</sup>, N.E. Molevich<sup>1,2</sup>

<sup>1</sup>Samara National Research University, Samara, Russia;

<sup>2</sup>Lebedev Physical Institute, Samara, Russia

**Background.** A photodissociation region (PDR) is a region of the interstellar medium where the chemical and physical properties of the gas are determined by far-ultraviolet (FUV) photons [1]. According to the study [2], the properties of Orion Bar PDR meet the conditions for isentropic instability. It appears when a positive feedback is established between acoustic waves and nonequilibrium heat release [3]. As a result, disturbances evolve into a series of shockwave pulses [4]. The structure that the isentropic instability produces is consistent with the observational data demonstrating the filamentary structure of the medium [5, 6]. The shockwave pulse parameters have already been analytically predicted in [1, 4, 7], but these works do not answer the question of how quickly these structures can emerge. This issue is of significance because the unstable region where wave growth occurs is restricted.

**Aim:** Numerical modeling of the shockwave pulse evolution and estimation of pulse growth time.

**Methods.** The parameters of a shockwave pulse depend only on the temperature and density of the medium. The dynamics of acoustic perturbations in a medium can be described by a system of gasdynamic equations:

$$\begin{cases} \frac{\partial \rho}{\partial t} + \text{div}(\rho v) = 0; \\ \rho \frac{dv}{dt} + \nabla p = 0; \\ C_v \frac{dT}{dt} - \frac{k_B T}{m \rho} \frac{d\rho}{dt} = -\mathfrak{S}(\rho, T); \\ p = \frac{k_B}{m} \rho T. \end{cases}$$

In this work, we have used the model of heat-releasing processes  $\mathfrak{S}(\rho, T)$  proposed in [2]. Observations show that the temperature in the Orion Bar can reach 1000K [5]. Using a stationary condition with  $\mathfrak{S}(\rho_0, T_0) = 0$  and temperature  $T_0 = 1000$  K, one can calculate equilibrium number density in the Orion Bar, which is

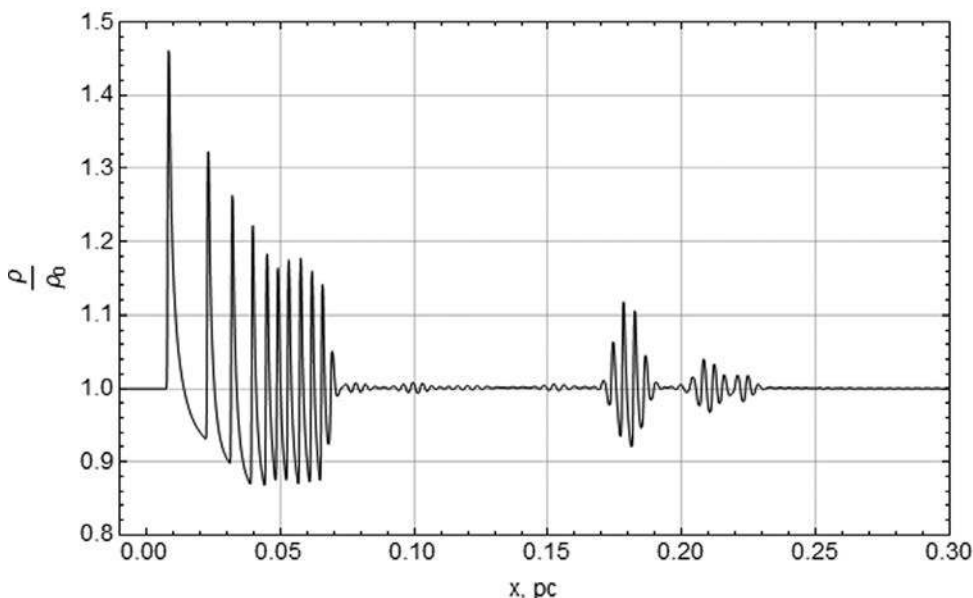

Fig. 1. Numerical simulation of shockwave pulse formation

$n_0 = 2.26 \times 10^5 \text{ cm}^{-3}$ . The initial disturbance for numerical simulations is a Gaussian perturbation in the form:

$$\rho = \rho_0 \left( 1 + ae^{-\frac{x^2}{2\sigma^2}} \right), \quad p = p_0 \left( 1 + \gamma ae^{-\frac{x^2}{2\sigma^2}} \right).$$

To model shockwave evolution, we used the Athena MHD code [8].

**Results.** The modeling shows that the initial disturbance splits into a periodic structure. The wave on the front forms the shockwave pulse, which amplitude we use in the growth time estimation (fig. 1).

During numerical modeling, the system indicates that the numerical diffusion is considerably higher than it actually is. The diffusion reduces the pulse amplitude. The described effect can be diminished by adjusting the coordinate step (fig. 2, a). We have also described how the characteristic size  $\sigma$  of the initial disturbance influences the pulse growth time (fig 2, b).

**Conclusions.** The growth time of shockwave pulses in PDR with parameters corresponding to Orion Bar has been estimated. Their evolution can be divided into three stages. During the first stage, the perturbations grow at a low rate. At the second stage, there is an explosive growth of the wave amplitude. During the last stage, the growth of pulses slows down until the maximum amplitude is reached. The whole process takes around 50 thousand years.

The study was supported in part by the Ministry of Science and Higher Education of Russian Federation under State assignment to educational and research institutions under Project No. FSSS-2023-0009 and No. 0023-2019-0003.

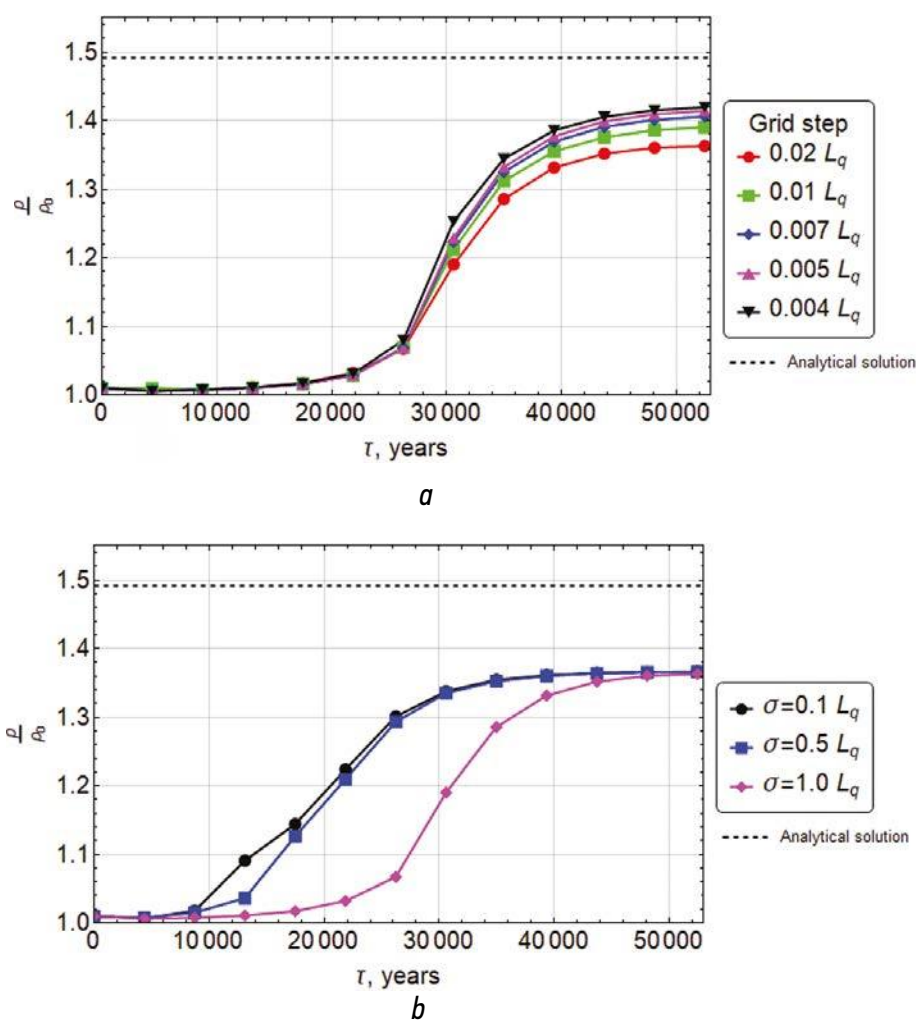

Fig. 2. Dependency of shockwave amplitude on time: a) with different grid step and constant characteristic size  $\sigma$ ; b) with different characteristic sizes and constant grid step  $\Delta x$

**Keywords:** isentropic instability; interstellar medium; shock waves; photodissociation regions; molecular clouds; unstable medium.

## References

1. Young Owl R.C., Meixner M.M., Wolfire M., et al. HCN and HCO images of the Orion Bar photodissociation region // *Astrophys J.* 2000. Vol. 540. P. 886–906. DOI: 10.1086/309342
2. Krasnobaev V.K., Tagirova R.R. Isentropic thermal instability in atomic surface layers of photodissociation regions // *Mon Notices Royal Astron Soc.* 2017. Vol. 469, No. 2. P. 1403–1413. DOI: 10.1093/mnras/stx884
3. Molevich N.E., Riashchikov D.S. Shock wave structures in an isentropically unstable heat-releasing gas // *Phys Fluids.* 2021. Vol. 33. ID 076110. DOI: 10.1063/5.0053394
4. Molevich N.E., Zavershinsky D.I., Galimov R.N., Makaryan V.G. Traveling self-sustained structures in interstellar clouds with the isentropic instability // *Astrophys Space Sci.* 2011. Vol. 334. P. 35–44. DOI: 10.1007/s10509-011-0683-0
5. Joblin C., Bron E., Pinto C., et al. Structure of photodissociation fronts in star-forming regions revealed by Herschel observations of high-J CO emission lines // *Astron Astrophys.* 2018. Vol. 615. ID A129. DOI: 10.1051/0004-6361/201832611
6. Goicoechea J.R., Pety J., Cuadrado S., et al. Compression and ablation of the photo-irradiated molecular cloud the Orion Bar // *Nature.* 2016. Vol. 537. P. 207–209. DOI: 10.1038/nature18957
7. Рящиков Д.С., Помельников И.А., Молевич Н.Е. Возмущения сжатия в атомарной зоне фотодиссоциативных областей межзвездного газа // *Краткие сообщения по физике Физического института им. П.Н. Лебедева Российской Академии Наук.* 2022. Т. 49, № 10. С. 3–9.
8. Stone M.J., Gardiner A.T., Teuben P., et al. Athena: a new code for astrophysical MHD // *Astrophys J Suppl Ser.* 2008. Vol. 178. ID 137. DOI: 10.1086/588755

## *Information about authors:*

**Ivan A. Pomelnikov** — student, group 6306-030301D, Informatics and Cybernetics Institute; Samara National Research University; Engineer, Lebedev Physical Institute, Samara, Russia. E-mail: vanidzepomelnikov@gmail.com

**Dmitry S. Riashchikov** — PhD (Physical and Mathematical Sciences), Associate Professor, Department of Physics, Samara National Research University; Senior Researcher, Lebedev Physical Institute, Samara, Russia. E-mail: ryashchikovd@gmail.com

**Yulia E. Mishina** — PhD (Philology), Associate Professor, Department of Foreign Languages and Russian as a Foreign Language, Samara National Research University, Samara, Russia. E-mail: mishina.yue@ssau.ru

**Nonna E. Molevich** — Scientific Adviser, Doctor of Physical and Mathematical Sciences, professor; professor, Department of Physics; Samara National Research University; Leading Researcher, Lebedev Physical Institute, Samara, Russia. E-mail: nonna.molevich@mail.ru

# Impact of external factors as a basis for building a platform for adolescent mental health

A.R. Reznikova, O.N. Brega

Togliatti State University, Togliatti, Russia

**Rationale.** In the modern world, teenagers face a huge number of problems and stressful situations that can affect their mental and emotional state. Some of these problems may include depression, anxiety, violence, drugs and alcohol [1]. In this regard, psychological assistance to adolescents is becoming increasingly necessary. Since adolescents are in a transitional age between childhood and adulthood, providing them with qualified psychological assistance can help them overcome these difficulties and develop a healthy and sustainable mental load. This article discusses the idea of creating a platform, the idea of which is to design a platform for maintaining the mental health of adolescents.

**Purpose.** Obtaining information about existing analogues of the application and creating the most user-friendly interface for the convenience of further use of the platform.

**Methods.** Comparative analysis of existing applications available for download and daily use aimed at providing psychological assistance to people.

**Results.** At the moment, in Russia, several applications are available for download from the Google Play service and subsequent daily use, in which the necessary psychological assistance can be provided. Let's give examples and compare some sites in order to understand exactly how assistance is provided, as well as their accessibility to the population. The results of the comparative analysis are presented in table 1.

Table 1. Comparative analysis of downloadable mental health apps

Name	For whom	Functions	Paid content
Clear — psychologists online	18+	Individual session with a therapist selected and interview, duration 50 minutes	yes
Mindspa	18+	Articles for self-development, psychotherapeutic diary, courses and emergency section help.	yes
I can	0+	Online chat with psychologist, articles, tests and important contacts (hot phones lines and crisis centers).	no

Based on the information presented above, we can conclude that at the moment in the Russian Federation there is a lack of attention to mental problems among adolescents, regardless of their age.

In other words, when creating a platform to ensure the improvement and preservation of mental health, it is necessary to place more emphasis on the possibility of live communication with counseling specialists of the profile necessary for a teenager in the form of video and audio calls, as is common among similar platforms for providing psychological assistance.

According to psychologists, various trainings and group work have a positive impact on the behavior and psychological state of adolescents. However, not all problems can be solved by conversation between peers. It is understood that in this service a teenager will be able not only to help someone by communicating with peers with similar problems, but also to receive advice from professional psychologists to solve their problems. Therefore, this platform will differ significantly from existing analogues in that in the application the user will be able to "talk" with teenagers of about their age who have faced a similar problem in their lives [2].

**Conclusions.** In general, creating an application to improve the mental health of adolescents is a complex task that requires developers not only to have technical knowledge, but also to understand the characteristics of the target audience. The study of existing analogues and the creation of a friendly interface will help make the application as convenient and attractive for users as possible, and taking into account the age characteristics of teenagers will allow you to create an application that will be useful and effective in achieving your goals.

**Keywords:** adolescents; mental problems; suicide risk reduction; psychology; application development.

## References

1. Бручкус А.И. Депрессия, как одна из основных проблем подростков // Вопросы студенческой науки. 2023. № 1. С. 98–102.
2. Аптикиева Л.Р., Бурсакова М.С. Психолого-педагогическое исследование асоциального поведения подростков поколения Z в цифровой среде // Вестник ОГУ. 2022. № 2. С. 6–19. DOI: 10.25198/1814-6457-234-6

### *Information about the authors:*

**Anastasia R. Reznikova** — student, Plb-2106a, Institute of mathematics, physics and information technologies; Togliatti State University, Togliatti, Russia. E-mail: stasyrez@gmail.com

**Olga N. Brega** — scientific adviser, candidate of pedagogical sciences, associate professor; Togliatti State University, Togliatti, Russia. E-mail: Onmatveeva@tltsu.ru

# Biological method of oil and oil products spill clean-up on the ground

Е.С. Русакова, Е.А. Елизарова

Самарский государственный технический университет, Самара, Россия

**Background.** The oil industry is one of the most profitable sectors of our economy. However, the process of oil production is not only difficult, but also dangerous for the environment in cases of technological accidents. Oil and oil products spills pose a threat to human life. For this reason, various methods have been invented to eliminate oil and oil products spills on the ground.

**Aim.** The aim of the research is identifying advantages and disadvantages of biological purification methods of oil-contaminated lands on Tomsk region.

**Methods.** Biological methods of elimination can be divided into:

1. Phytoremediation;
2. Bioremediation.

Phytoremediation [2] is one of the new directions of biological elimination based on the use of plants of their ability to absorb and accumulate pollution in their parts, as well as to activate the activity of soil microorganisms in the fight against pollution, providing them with the necessary nutrients

The phytoremediation principle of plant action consists of several stages:

1. Absorption and accumulation of the pollutant in the rhizosphere of plants;
2. Transformation of the pollutant from the roots to the stem;
3. Release of recycled pollutant residues into the atmosphere using leaves.

Bioremediation methods [1] are based on the destruction of pollutants by various types of microorganisms. The effect is achieved by activating the native microflora or introducing certain cultures of microorganisms into the soil, as well as all kinds of complex preparations and methods.

**Results.** We considered two methods of land recultivation in oil-contaminated territories of Tomsk region:

- 1) Bioremediation, using the biological preparation “MD-dry, liquid”;
- 2) A complex method using cultures of microbial destructors and herb meliorants isolated from the native microflora.

As objects of research, we considered two contaminated sites, reclaimed by various methods of biological purification. The recultivation of site 1, located at the Zapadno-Ostaninskoye field, was carried out by a complex method. The recultivation of site 2, located at the Luginetsky deposit, was carried out by a bioremediation. You can see the results of our research in the fig. 1. The blue blocks show amount of oil before recultivation, they exceeded the permissible values by 4 times. The orange blocks show the amount of oil after recultivation.

The species composition and phytomass of the living ground cover after reclamation were also considered. You can see the results of our research in the table 1.



Fig. 1. The content of petroleum products in the soils of the experimental sites before and after recultivation



**Table 1.** The data of covering after remediation

№	Plant species	Number of experimental site	
		1	2
1	Marsh bagulnik	4,1/1,4	1,7/2,3
2	European weekday	0,4/0,1	–
3	Marsh cypress	4,7/1,6	5,5/9,1

Sample number 1 called Marsh bagulnik and 3 called Marsh cypress were able to adapt to the soils after using both methods, but sample 2 called European weekday was unable to adapt to the soil of site 2.

**Conclusions.** During the research, various advantages and disadvantages of the methods were found but the best method of elimination is a complex method.

**Keywords:** oil and gas, research, biological methods, bioremediation, phytoremediation.

## References

1. Vural A., Demir S., Boyno G. Bioremediation and using of fungi in bioremediation // Yuzuncu yil university journal of agricultural sciences. 2018. Vol. 28, No. 4. P. 490–501. DOI: 10.29133/yyutbd.418430
2. Gerhardt K.E., MacNeill G.J., Gerwing P.D., Greenberg B.M. Phytoremediation of Salt-Impacted Soils and Use of Plant Growth-Promoting Rhizobacteria (PGPR) to Enhance Phytoremediation. Phytoremediation Vol. 5. / Ansari A., Gill S., Gill R., et al editors. Springer, Cham, 2017. P. 19–51. DOI: 10.1007/978-3-319-52381-1\_2

### *Information about the authors:*

**Екатерина Сергеевна Русакова** — студентка, группа 2-ИНГТ-103, институт нефтегазовых технологий; Самарский государственный технический университет, Самара, Россия. E-mail: ekaserrus@gmail.com

**Евгения Анатольевна Елизарова** — научный руководитель автора, кандидат педагогических наук, доцент; Самарский государственный технический университет, Самара, Россия. E-mail: evgenka56@mail.ru

# Perspectives d'utilisation de la reine des prés en pratique médicale et pharmaceutique

N.S. Sokolov, S.Kh. Charipova

Université médicale d'État de Samara, Samara, Russie

**Raisonnement.** Le reine des prés (*Filipendula ulmaria* (L.) Maxim.) est une plante herbacée vivace, atteignant 2 mètres de haut, de la famille des Rosacées et pousse dans les zones forestières et steppiques forestières, dans toutes les régions de la partie européenne de la Russie [1]. La riche composition chimique des matières premières détermine un large éventail d'activités pharmacologiques des plantes du genre reine des prés. La reine des prés est utilisée depuis longtemps dans la médecine traditionnelle, utilisée comme matière première pour la fabrication de produits parapharmaceutiques, mais à l'heure actuelle, les médicaments à base de matières premières de la reine des prés ne sont pas représentés sur le marché pharmaceutique de la Fédération de Russie.

La partie moulue de la reine des prés est incluse dans les pharmacopées étrangères du monde: Britannique, Allemande, Française. En Fédération de Russie, il n'existe qu'un article de pharmacopée temporaire pour les fleurs de reine des prés [2].

Des données expérimentales ont été obtenues sur l'activité antimicrobienne et antifongique des infusions et des teintures faites à partir des matières premières de la reine des prés [3]. Il a été prouvé qu'un extrait épais obtenu à partir des fruits de reine des prés a un effet diurétique et antidépresseur [4].

La reine des prés herbacée est un type prometteur de matière végétale médicinale pour l'obtention de composés biologiquement actifs en raison de sa riche composition chimique. La composition chimique de la partie terrestre de la reine des prés est étudiée depuis de nombreuses années par divers groupes de chercheurs, mais elle n'a pas été suffisamment étudiée [5]. De plus, dans la littérature scientifique, il n'existe pas de méthodes pour la détermination qualitative et quantitative des principaux groupes de composés biologiquement actifs.

**Objectif:** étude chromatographique et spectrale de la reine des prés herbacée vyazolistny, poussant dans la région de Samara.

**Méthodes.** Le matériel de l'étude était la reine des prés herbacée, récoltée en phase de bourgeonnement (mai-juin) en 2022 dans la région de Samara. Des extraits hydroalcooliques et chloroformiques ont été obtenus à partir de la reine des prés herbacée.

L'analyse qualitative des extraits obtenus a été réalisée par chromatographie sur couche mince (CCM). L'analyse chromatographique a été réalisée sur des plaques «Сорбфил ПТСХ-АФ-А-УФ» en utilisant le système solvant chloroforme-alcool éthylique-eau dans un rapport de 25:18:2. La détection ponctuelle a été réalisée en lumière visible et UV à des longueurs d'onde de 254 et 366 nm. Le développement des plaques a été réalisé par traitement avec une solution d'acide sulfurique et d'acide phosphomolybdique.

**Résultats.** Au cours d'études chromatographiques, la présence de substances de nature stérol a été révélée dans l'herbe de reine des prés.

Comme méthode de détermination de la quantité de composés stérols, l'analyse spectrophotométrique a été utilisée en termes d'échantillon standard de sitostérol selon la méthode décrite précédemment pour l'ortie dioïque [6]. Traités avec une solution d'acide sulfurique à 20% suivi d'un chauffage à 100°C, les chromatogrammes des extraits hydroalcooliques et chloroformiques présentent des taches roses avec  $R_f \approx 0,59$ , caractéristiques des phytostérols ; en termes de valeur  $R_f$  et de coloration, cette zone d'adsorption est comparable à la échantillon standard du sitostérol.

Lors du développement de chromatogrammes d'extraits hydroalcooliques (sur alcool éthylique à 70% et 96%) et chloroformiques de la reine des prés herbacée avec de l'acide phosphomolybdique, suivi d'un chauffage à 100°C, des taches sombres saturées sont détectées avec une mobilité ponctuelle  $R_f \approx 0,59$ , caractéristique des phytostérols; en termes de valeur  $R_f$  et de coloration, cette zone d'adsorption est comparable à la zone d'adsorption de CO de la sitostérine.

Le spectre d'absorption électronique de l'extrait de reine des prés aux herbes avec 70% d'alcool éthylique avait un pic prononcé avec un maximum à  $\lambda = 330 \pm 4$  nm, ce qui est typique du spectre d'absorption du sitostérol

CO et vous permet de faire un recalcul quantitatif pour cette substance. La teneur quantitative en substances stéroliques de la reine des prés herbacée était de 3,10 %.

**Conclusions.** Les résultats obtenus justifient l'opportunité de poursuivre les études phytochimiques de la reine des prés, ce qui permettra de développer davantage de méthodes d'analyse qualitative et de détermination quantitative d'importants composés biologiquement actifs dans les matières premières végétales des plantes du genre reine des prés.

**Mots clés:** reine des prés; substances biologiquement actives; spectrophotométrie; dosage quantitatif; chromatographie sur couche mince.

### Liste bibliographique

1. Маевский П.Ф. Флора средней полосы европейской части России. Москва: КМК, 2006. 600 с.
2. Киселева Т.Л. Лекарственные растения в мировой медицинской практике: государственное регулирование номенклатуры и качества. Москва: Издательство Профессиональной Ассоциации Натурологов, 2009.
3. Сазанова К.Н., Шарипова С.Х., Лямин А.В. Определение антимикробной активности водных и водно-спиртовых извлечений из травы лабазника вязолистного и лабазника шестилепестного // Аспирантский вестник Поволжья. 2018. № 5–6. С. 22–26. DOI: 10.17816/2072-2354.2018.18.3.22-26.
4. Куркин В.А., Сазанова К.Н., Зайцева Е.Н., и др. Антидепрессантная активность флавоноидов и густого экстракта плодов лабазника вязолистного // Химико-фармацевтический журнал. 2020. Т. 54, № 8. С. 10–12. DOI: 10.30906/0023-1134-2020-54-8-10-12.
5. Соколов Н.С., Сазанова К.Н., Шарипова С.Х. Содержание суммы флавоноидов в стеблях и листьях лабазника вязолистного (*Filipendula ulmaria* (L.) Maxim.) И лабазника шестилепестного (*Filipendula hexapetala* Gilib.) // III Межвузовская научно-практическая конференция, посвященная 100-летию Самарского государственного медицинского университета: «Фармацевтическая ботаника: современность и перспективы» / под ред. В.А. Куркина; Октябрь 29, 2018; Самара. Самара: Самарский государственный медицинский университет, 2018. С. 129–133.
6. Патент РФ на изобретение № 2599014/ 26.08.2015. Бюл. № 28. Куркин В.А., Правдивцева О.Е., Балагозян Э.А. Способ количественного определения стеринов в корневищах с корнями крапивы двудомной. Доступ по: [https://rusneb.ru/catalog/000224\\_000128\\_0002599014\\_20161010\\_C1\\_RU/](https://rusneb.ru/catalog/000224_000128_0002599014_20161010_C1_RU/)

### Informations sur les auteurs:

**Nikita S. Sokolov** — étudiant de troisième cycle du Département de chimie de l'Institut de pharmacie; Université médicale d'État de Samara, Samara, Russie. E-mail: [n.s.sokolov@samsmu.ru](mailto:n.s.sokolov@samsmu.ru)

**Safiya Kh. Sharipova** — Candidat en sciences chimiques, professeur agrégé; Université médicale d'État de Samara, Samara, Russie. E-mail: [s.h.sharipova@samsmu.ru](mailto:s.h.sharipova@samsmu.ru)

# Optimisation of the current recruiting system for the position of a flight attendant

Н.С. Сорокина, С.О. Давыдова, А.А. Чайкина

Самарский национальный исследовательский университет имени академика С.П. Королева, Самара, Россия

**Background.** While civil aviation was developing, there was a need for people who would service passengers and provide safety during a flight. So, the profession of a flight attendant appeared. The educational and recruiting systems for the cabin crew are of great importance for the flight safety [1]. That is why there are a lot of requirements for the position of a flight attendant. However, the open question is to find an optimal psycho-diagnostic method and to optimise the recruiting system for this position.

**Aim.** To develop remote tools for staff psycho-diagnostics.

**Methods.** The current recruiting system for the position of a flight attendant is divided into three main parts: an interview, medical assessment and psycho-diagnostics. A candidate must be ready for working in stressful conditions, serving different types of passengers and handle difficult situations [2]. That is why during psycho-diagnostics psychologists try to match the candidate's psychological condition with the requirements of the position. For example, among them are: stress resistance, social orientation, problem-solving skills and emotional stability. There are three popular tools for psycho-diagnostics: Luscher color test, The MMPI test and Cattell's Sixteen Personality Factor Questionnaire. They are all used by mental health professionals as screening instruments for recruiting system [3]. In this paper, online psycho-diagnostics is supposed to be carried out. The development of a Telegram Bot for staff psycho-diagnostics can improve the recruiting system for the position of a flight attendant and make the process of psycho-diagnostics more structured. The code of this application has been written in Kotlin, which was developed in 2011 by JetBrains in order to create a language that is more concise and simpler than Java.

**Results.** The Telegram Bot has been developed to test candidates online. This app provides taking the previously mentioned tests by the candidates. The interface of the Telegram Bot is convenient and intuitive. The users receive questions and are able to choose their own answers. When the candidates finish each of three tests, we get results and psychologists have opportunity to analyze them according to the requirements for the position of a flight attendant.

**Conclusions.** This app can be a multipurpose tool for recruiting. And it's especially relevant today due to Covid-19 restrictions.

**Keywords:** recruiting system; flight attendant; psycho-diagnostics; flight safety; remote tool.

## Список литературы

1. Гринько З.И. К вопросу о формировании профессиональной компетентности бортпроводников // Вестник РГУ им. И. Канта. 2007. № 11. С. 101–107.
2. Волкова А.С. К проблеме актуальности подготовки бортпроводника к решению конфликтов, возникающих на борту воздушного судна // Глобальный научный потенциал, 2018. № 12. С. 14–16.
3. Носс И.Н. Психодиагностика в кадровой работе: учебное пособие. Москва: РАГС, 2009. 73 с.

*Сведения об авторах:*

**Настасья Сергеевна Сорокина** — студентка, группа 1170-230401Z, институт авиационной и ракетно-космической техники; Самарский национальный исследовательский университет имени академика С.П. Королева, Самара, Россия. E-mail: nastasyasorokina@yandex.ru

**Светлана Олеговна Давыдова** — научный руководитель, старший преподаватель; старший преподаватель кафедры иностранных языков и русского как иностранного; Самарский национальный исследовательский университет имени академика С.П. Королева, Самара, Россия. E-mail: davidova.so@ssau.ru

**Анастасия Алексеевна Чайкина** — научный руководитель, кандидат технических наук, доцент; доцент кафедры организации и управления перевозками на транспорте; Самарский национальный исследовательский университет имени академика С.П. Королева, Самара, Россия. E-mail: tikhonova\_a.a@mail.ru

# The social media influencers as a source of marketing promotion

A.K. Suldina, E.V. Postnikova

Samara National Research University, Samara, Russia

**Background.** Recent marketing trends indicate that social media influencers represent a unique and relatively newer version of marketing tactic over the last few years as social media platforms have expanded, which have made it possible for individuals to form a wide public and for brands to reach them.

**Aim.** To put forward suggestions concerning the possibilities of successful implementing social media influencers in the work on advertising in Russia due to foreign social media platforms' sanctions.

**Methods.** The methods of research are literature sources review, descriptive statistics and graphical method of data representative.

**Results.** The social media influencers are a subset of digital content creators defined in terms of their broad online audience, the distinctiveness of their brand, and relationships to business sponsor, which follows from a study of the scientific literature and the information collected during the research, we found that [1].

Influencer marketing, also known as influencer advertising, is a type of marketing strategy in which brands partner with individuals who have a social media following and use their influence to promote products or services.

Using the books and scientific articles and other various sources on classifications of social media influencers, we developed a single classification of social media influencers' types (fig. 1).

Undeniably, influencer marketing is lucrative. According to statistics by Influencer Marketing Hub, the Influencer market grew from \$1.7 billion (2016) to \$9.7 billion (2020). In 2021, it lifted up to \$13.8 billion and last year, 2022, the market expanded to \$16.4 billion [2].

As waves of wartime sanctions by foreign governments and private companies hit Russia, the country's creator economy is in flux. The Meta Company was being placed on a list of extremist organisations and banned and YouTube banned Russian state media for receiving monetisation (receiving money from advertisements) have engaged a mass platform migration among Russian social media influencers and their audiences. For example, a lot of social media influencers are switching to alternative, Russian government-approved platforms like Yandex Zen, RuTube, and VKontakte (VK), Yappy, etc.

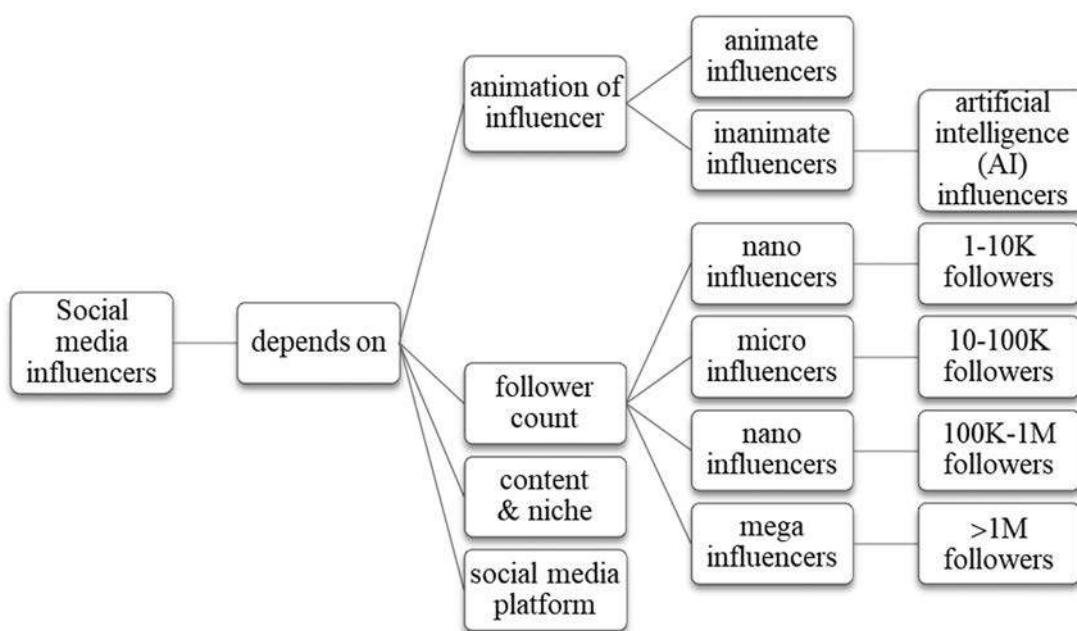

Fig. 1. A classification of social media influencers

**Conclusions.** To remain relevant in the creator economy, brands should treat social media influencers as equal partners in their marketing efforts, rather than as hired guns. Building strong, collaborative relationships with proven influencers allows them to stay ahead of the curve in a rapidly evolving digital ecosystem.

Some tips for working with social media influencers:

1. Work only with social media influencers who have a logged-in status for a sole proprietorship;
2. Check their statistic and audience;
3. Choose the right social media platform;
4. If you are small- to mid-size entrepreneur with limited market budget → nano-influencer;
5. If you start generating more focused leads → micro-influencer;
6. If you want to bring awareness to your brand → macro-influencer;
7. If you work on brand awareness worldwide campaign and have large market budget → mega-influencer.

**Keywords:** social media; influencers; marketing; advertising; promotion.

## References

1. Duffy B.E. Social media influencers. The International encyclopedia of gender, media, and communication. 2020.
2. influencermarketinghub.com [Электронный ресурс]. Geysler W. The State of Influencer Marketing 2023: Benchmark Report [дата обращения: 01.05.2023]. Доступ по: <https://influencermarketinghub.com/influencer-marketing-benchmark-report/>

### *Information about authors:*

**Anastasiya K. Suldina** — student, group 7240-380304D, Institute of Economics and Management; Samara National Research University, Samara, Russia. E-mail: [suldina\\_03@inbox.ru](mailto:suldina_03@inbox.ru)

**Ekaterina V. Postnikova** — PhD (Pedagogical Sciences); Associate professor of the Department of Foreign Languages and Business Communications; Samara National Research University, Samara, Russia. E-mail: [chrisanne@mail.ru](mailto:chrisanne@mail.ru)

# The evolution of modern theatrical production

A.V. Tsaryapkina, N.V. Nazarova

Samara State Institute of Culture, Samara, Russia

**Background.** Theater is a popular and beloved art form by many. Today theater is a multi-genre with a diverse range of new technologies that give unlimited opportunities and freedom to choose and create means of expression. However, the idea, deep meaningful content and drama remain the essence in a theatrical performance. Since a great amount of renowned dramatic material is written in a foreign language, it is highly advisable to study the literary work in the original when possible. The subject of our research was dramatic material written in English as regards to its language peculiarities and nuances of their rendering in Russian. A lot of researchers have pointed out some specific features of dramatic works such as expressiveness of dialogues, characters' direct speech [1, 2]. Pun, epithets, metaphors and other devices as well as humor and author's style present a challenge for a translator and a theatre director. Another significant aspect in staging foreign drama is taking into consideration historical context. A director needs to understand the linguistic and cultural differences.

Proper understanding of the material during the production makes it possible to stage the wit, brightness, and artistic peculiarities of the original text successfully. Our experiment focused on production of a play written in English with prior studying the play in the original.

**Aim.** To stage a play written in English preceded by studying the drama material in the original with the focus on its linguistic means of expressiveness.

**Methods.** The first stage of the experiment was analysis of literary sources dedicated to theoretical and practical issues of theatre art, mastery of the theatre director as well as aspects of translation of dramatic texts. The second stage involved a short survey conducted among the first and second year students and lecturers of the Department of Directing Theatrical Performances and Holidays of Samara State Institute of Culture. The questionnaire included 10 questions concerning directing and staging foreign dramas and benefits of prior studying such works in the original.

**Results.** Following the theoretical analysis of different Russian and foreign researches regarding drama techniques, mastery of theatre director [3–6], peculiarities of rendering foreign plays in Russian as well as the survey conducted at the Department, a comedy «The Chinese» by Michael Frayn was chosen for staging. After the performance another survey was held among the participants and viewers concerning the dramatic value, expectations and the mastery of direction.

**Conclusions.** The theater is a living evolving genre. However, technical advances and creative innovations cannot substitute the content, historical and cultural context and the language peculiarities of a play. Hence, special attention should be paid to understanding the language, culture and humor when staging a literary dramatic work written in a foreign language.

**Keywords:** theatrical production; dramatic material; plays written in English; to stage a play; peculiarities of the language; audience survey.

## References

1. Пасекова Н.В. Особенности перевода драматических трудов // Материалы Всероссийской научно-практической конференции: «Актуальные проблемы современных гуманитарных наук: Русские традиции и международная практика». 2017. С. 214–219.
2. Воронченко Т.В. Этап диалога в контексте драматического перевода (Д. Хван "М. Баттерфляй") // Материалы XVII<sup>th</sup> международной научно-практической конференции. В 2х ч. Ч. 1. С. 66–69.
3. Женовач С. Мастер режиссуры: учебник. Москва: ГИТИС, 2021.
4. Чечетин А.И. Основы драматургии театральных спектаклей: учебник. Санкт-Петербург: Лань, 2021.
5. Таиров А.Я. Записки режиссера об искусстве театра: учебник для студентов высших учебных заведений. Санкт-Петербург: Планета музыки, 2019. 296 с.
6. Товстоногов Г.А. О профессии режиссера. Санкт-Петербург: Планета музыки, 2021.



*Information about authors:*

---

**Alyona V. Tsaryapkina** — student, group 122, Directing of Theatre Performances and Holidays, Samara State Institute of Culture, Samara, Russia.  
E-mail: alenacaryapkina@mail.ru

**Natalia V. Nazarova** — assistant professor of Department of Culturology, Museum and Art Studies; Samara State Institute of Culture, Samara, Russia.  
E-mail: natvm@rambler.ru

# Идиомы в сфере профессиональной коммуникации

Е.Д. Цейтлин, Ю.Е. Мишина

Самарский университет, Самара, Россия

**Обоснование.** В среде профессиональной коммуникации можно крайне редко встретить фразеологизмы с высокой степенью образности. Причина тому проста, автор текста, составляя договор или научную статью, стремится не допускать двойных толкований своих слов.

**Цель** — выяснить, действительно ли в среде профессиональной коммуникации можно обнаружить случаи употребления идиом, если да, то каковы их особенности, частота появления и какие основные трудности преодолевает переводчик при их передаче средствами переводного языка.

**Методы.** В данном исследовании для анализа были выбраны несколько жанров: научно-технический текст, научно-популярный текст и реклама. Были рассмотрены случаи употребления в них идиом. Трудность в их интерпретации обусловлена отсутствием единого мнения среди отечественных лингвистов касательно того, что считать идиомой и стоит ли разделять понятия фразеологической единицы и идиомы. В рамках работы было решено придерживаться трактовки В.В. Виноградова. Проводя параллели между классификацией фразеологизмов В.В. Виноградова [1] и определением идиомы Т. Макартура [2], мы видим, что идиоме в терминах В.В. Виноградова (фразеологизм с полностью переосмысленным составом, утративший мотивировку значения) будет приблизительно соответствовать то, что Т. Макартур называет полностью идиоматичным выражением с постоянным грамматическим строением (fully idiomatic and grammatically closed). Главным критерием при определении идиомы в тексте будет являться степень образности. Фразеологизм с высокой степенью образности будет являться идиомой. Под фразеологизмом с высокой степенью образности в английском тексте будет пониматься фразеологизм, чей состав полностью переосмыслен и чье грамматическое строение не нарушено.

**Результаты.** В научных статьях идиомы чаще всего встречаются в заголовках статей и заголовках разделов, которые служат для привлечения внимания читателя. Непосредственно в самом тексте идиомы встречаются редко и, как правило, сопровождаются пояснениями автора и берутся в кавычки. Часто идиомы в научных статьях можно найти в приводимых цитатах. В научных статьях были обнаружены такие идиомы, как *high and dry* (в безвыходном положении); *bird's eye* (вид сверху); *unarmed eye* (невооруженный глаз); *a dog in that fight* (приобретать выгоду от ситуации и иметь в ней свои интересы). Наблюдения, сделанные относительно научных статей, применимы и к научно-популярным статьям с тем лишь исключением, что к идиомам добавляются и другие фразеологические единицы, которые по степени образности не достигают уровня идиом. Также авторы могут не комментировать значение используемых идиом и не использовать кавычки. В научно-популярных статьях были обнаружены такие идиомы, как *the end-game* (финальный результат, который нам нужен), *naked eye* (невооруженный глаз). В рекламе идиомы встречаются чаще всего в сравнении с прочими жанрами текстов профессиональной направленности. Кроме идиом там также можно обнаружить сленг и фразеологизмы различной степени образности. Их использование ограничивается лишь местным законодательством: нельзя двусмысленными выражениями врать о свойствах рекламируемого товара. По этой причине идиомы редко описывают сам товар и гораздо чаще описывают эмоции от продукта, например: *hot it up* (затюнинговать); *easy on the eyes* (приятный на вид); *play it safe* (быть скучным и следовать правилам); *double cross* (предать, подставить); *got smoked* (обогнал на светофоре).

**Выводы.** Проанализировав несколько жанров текстов профессиональной направленности, можно прийти к выводу, что в среде профессиональной коммуникации действительно встречаются идиомы, и гораздо чаще, чем можно было бы предположить. Особая трудность для переводчика заключается в определении того, что является идиомой, а также в разграничении идиом и фразеологизмов. Главными критериями при определении идиом в английских текстах следует считать степень образности и идиоматичность.

**Ключевые слова:** идиома; фразеологизм; профессиональная коммуникация; перевод; английский язык.

## Список литературы

1. old.bigenc.ru [Электронный ресурс]. Фразеологизм [дата обращения: 03.05.2023]. Доступ по: <https://old.bigenc.ru/linguistics/text/4735262>
2. McArthur T. The Oxford companion to the English language. New York: Oxford University Press, 1992.

### *Сведения об авторах:*

**Евгений Дмитриевич Цейтлин** — студент, группа 6465-110303D, институт информатики и кибернетики; Самарский университет, Самара, Россия. E-mail: [tesytlin.ed@mail.ru](mailto:tesytlin.ed@mail.ru)

**Юлия Евгеньевна Мишина** — кандидат филологических наук, доцент кафедры иностранных языков и русского как иностранного; Самарский университет, Самара, Россия. E-mail: [mishina.yue@ssau.ru](mailto:mishina.yue@ssau.ru)

# Künstliche Intelligenz in der modernen Bildung

D.N. Schewljakowa, M.W. Sergejewa

Nationale Forschungsuniversität namens Sergei Pawlowitsch Koroljow, Samara, Russland

**Begründung.** Im modernen Leben entwickeln sich die Technologien sehr schnell. Jedes Land sucht nach einer Lösung, die unseren Alltag besser macht. Künstliche Intelligenz (KI) ist unsere Zukunft. Jetzt wird KI in verschiedenen Bereichen unseres Lebens verwendet, beispielsweise Bildung, Gesundheit, Verkehr usw.

**Ziel.** Es ist herauszufinden, wie Künstliche Intelligenz schon jetzt genutzt wird und wie künstliche Intelligenz die Bildung verbessern kann.

**Methoden.** Die Studie umfasste folgende Themen:

1. Tutorsysteme und datengetriebene Ansätze des maschinellen Lernens;
2. ChatGPT;
3. Die Künstliche Intelligenz-Forschung der 1980er-Jahre;
4. Die Lehrmethoden;
5. Was bringt den Lernerfolg?

**Leistungen.** Es gibt zwei große Bereiche in der aktuellen Forschung. Das sind die datengetriebene Ansätze des maschinellen Lernens und die Tutorsysteme. Man nutzt datengetriebene Ansätze des maschinellen Lernens für Unterrichtsmanagement und Vorhersagen von Leistungen. Prädiktive Analytik bringt eher Gefahren als sinnvolle Anwendungen. Leider sind solche Vorhersagen nie hundertprozentig korrekt. Der zweite Bereich sind intelligente Tutorsysteme. In der Künstliche Intelligenz-Forschung der 1980er-Jahre stellte man sich die Frage: Was macht eine gute Lehrkraft aus? Die Forschung kommt zu dem Schluss, dass eine gute Lehrkraft ihr Fach beherrscht, gut erklären kann und darüber hinaus verstehen sie, welche Fehlerkonzepte bei Lernenden vorliegen, und entsprechend gezieltes Feedback gilt. Solche Methoden können helfen, einzelne Schülerinnen und Schüler gezielt zu fördern.

Im November 2022 hat OpenAI den ChatGPT-Chat-Bot in vielen Ländern für Benutzer frei zugänglich gemacht, und innerhalb weniger Tage registrierten sich mehr als eine Million Benutzer. OpenAI ist ein US-amerikanisches Unternehmen, das sich mit der Erforschung von der Künstlichen Intelligenz beschäftigt. ChatGPT ist ein sprachgenerativer, KI-basierter Chatbot, der in Textform auf Eingaben von Nutzern reagiert. Obwohl Bot-Antworten nicht perfekt sind, sind sie schwer von menschlichen Antworten zu unterscheiden. Es ist hervorragend, dass Künstliche Intelligenz jetzt bestimmte Dinge tun kann, aber ich glaube, dass es auch die Nachteile hat. Meiner Meinung nach, kann KI bei der Aufgabe helfen, aber nicht vollständig für die Menschen arbeiten. Zum Beispiel könnte KI etwas überprüfen oder erklären.

Deshalb möchte ich Ihnen kurz über meinen Vorschlag erzählen. Leider ist es unmöglich, den Gedankengang jedes Schülers während der Ausbildung zu verfolgen. Aber diese spezielle Aktion ist die wichtigste. In meinem zukünftigen App kann der Schüler das Thema wählen, dann das Niveau. Nach der Auswahl des Niveaus wird dem Schüler eine Aufgabe angeboten. Dann öffnet er das Register, in dem er die Lösung schreibt. Hier kommt Künstliche Intelligenz ins Spiel. KI überwacht die Lösung des Schülers und macht Kommentare. In Kommentaren fügt Künstliche Intelligenz Formeln und Definitionen hinzu, die für die Aufgabe relevant sind. Außerdem gibt KI Hinweise dem Schüler für die Lösung der Aufgabe.

**Fazit.** Zusammenfassend lässt sich sagen, dass Künstliche Intelligenz bald zu einem guten Assistent der Lehrkraft werden wird. Künstliche Intelligenz hilft Schülern bei den Hausaufgaben. Jetzt kann KI beispielweise ein Gedicht schreiben oder einen Text analysieren. Außerdem kann Künstliche Intelligenz in der Zukunft die Lösung des Schülers überwachen und Kommentare schreiben.

**Stichwörter:** Künstliche Intelligenz; Bildung; maschinelles Lernen; neuronale Netze; Deep Learning; Datenanalyse; Big Data.

## Literaturverzeichnis

1. Artificial Intelligence: A Modern Approach. 3<sup>rd</sup> edition / S.J. Russell, P. Norvig, editors. Upper Saddle River (NJ): Prentice Hall, 2010. 1151 p.

2. Jordan M.I., Mitchell T.M. Machine learning: Trends, perspectives, and prospects // Science. 2015. Vol. 349, No. 6245. P. 255–260. DOI: 10.1126/science.aaa8415
3. Weidman S. Deep learning from scratch. Building with python from first principles. O'Reilly Media, 2019. 250 p.
4. [www.vesti.ru](https://www.vesti.ru) [Электронный ресурс]. Вести RU HI-TECH [дата обращения: 25.01.2023]. Доступ по: <https://www.vesti.ru/hitech/article/3088087>
5. [sk.ru](https://sk.ru) [Электронный ресурс]. Сколково. Медиациентр. СМИ о Сколково. Проект Сколтеха “Математика 01” [дата обращения: 27.01.2023]. Доступ по: <https://sk.ru/news/proekt-skolteha-matematika01-stal-dostupnym-dlya-vseh-rossiyskih-shkol/>
6. Мамадалиев К.Р. Инновационные технологии в обучении // Молодой ученый. 2012. № 11. С. 450–452.

---

*informationen zu Autoren*

**Darja N. Schewljakowa** — Studentin am Institut für Informatik und Kybernetik, Gruppe 6106-090301D. Nationale Forschungsuniversität namens Sergei Pawlowitsch Koroljow, Samara, Russland. E-mail: [shevliakova.d@mail.ru](mailto:shevliakova.d@mail.ru)

**Margarita W. Sergejew** — Wissenschaftliche Betreuerin, Doktorin der Philologie, Dozentin am Lehrstuhl für Fremdsprachen und Russisch als Fremdsprache. Nationale Forschungsuniversität namens Sergei Pawlowitsch Koroljow, Samara, Russland. E-mail: [gaensebluemchen19@mail.ru](mailto:gaensebluemchen19@mail.ru)

## Проблематика социальной рекламы в китайском медиапространстве

И.В. Хайрова, О.В. Мустафаева

Самарский национальный исследовательский университет имени академика С.П. Королева, Самара, Россия

**Обоснование.** В современном обществе предметом пристального внимания социологов, лингвистов и других научных деятелей выступают социальные проблемы, так как современный социум является динамичным и быстро изменяется. Термин «социальные проблемы» определяется как набор ситуаций, событий и условий, которые негативно влияют на человека. Выявление социальных проблем является залогом их своевременного решения.

**Цель** — определить наиболее актуальные темы социальной рекламы в китайском медиапространстве, затрагивающие острые социальные проблемы.

**Методы.** 1. Изучение и анализ необходимой информации в медиапространстве: в качестве основного источника была использована поисковая сеть Baidu, которая является основным аналогом всемирно используемых поисковых систем. В качестве дополнительных источников видеоматериалов были использованы такие социальные сети, как Bilibili, Youku, iQIYI и QQ Video, которые являются аналогами платформы YouTube. 2. Поиск подходящих объектов исследования. 3. Обобщение и описание полученной информации.

**Результаты.** В ходе исследования удалось выявить следующие социальные проблемы, на которые направлена социальная реклама в китайском медиапространстве:

1. Проблематика стандартов красоты: с древности в Китае существовали достаточной строгие, а порой даже жестокие стандарты красоты. В настоящее время появляется все больше социальной рекламы, направленной на искоренение традиционных стандартов. В подобных роликах китайки описывают свой опыт и отношение к подобной ситуации, а также призывают с пониманием относиться к физическим особенностям каждого человека.

2. Проблематика отношения социума к возрасту: проблема связана с традициями Китая касательно создания брака и семьи. Существующий стереотип о том, что любой человек должен вступить в брак до 30, негативно влияет на представителей обоих полов. Однако нынешняя социальная реклама призывает избавиться от возрастной стигматизации. Она направлена на создание идеи о том, что люди не должны быть заиклены на создании брака, а им следует заниматься тем, что у них в приоритете.

3. Проблематика системы образования: социальная реклама показывает обеспокоенность Китая жесткой системой образования, высокой конкуренцией и, как следствие, детским суицидом в дни объявления результатов экзамена. В ней идет призыв смягчить систему образования и обращение к родителям не воспринимать в детях отношение к экзамену как к финальной точке их жизни.

4. Проблема неграмотности населения: процент грамотного населения стремительно растет благодаря обеспокоенности правительства Китая этим вопросом. Оно активно продвигает идею грамотного населения, используя различные инструменты, одним из основных которых является социальная реклама. Социальная реклама в данном аспекте не только призывает население получать минимальное образование, но и обращает внимание на культурное развитие.

5. Проблема потери семейных ценностей: социальная реклама в данном случае направлена на два аспекта: один из них связан с такой важной ценностью, как уважение к старшим, а другой выражает обеспокоенность правительства Китая тем, что молодежь покидает родные города и даже страну в поисках учебы и карьеры.

6. Проблематика трудоголизма в Китае: современное китайское общество становится все больше обеспокоенным сложившимся образом жизни и его последствиями. Это отображается в появлении социальной рекламы, которая призывает лояльнее относиться к себе и не перерабатывать. Китайские СМИ также призывают компании не перегружать сотрудников. В последние годы все чаще поднимается тема отмены культа 996 повсеместно.

**Выводы.** Опираясь на данные китайских поисковых систем и социальных сетей, были отобраны самые актуальные образцы социальной рекламы. Благодаря данным образцам социальной рекламы нам удалось обнаружить и описать наиболее актуальные проблемы в современном Китае. Изучив всю исследуемую нами рекламу, нам удалось выявить, что основной целевой аудиторией социальной рекламы является молодежь.

**Ключевые слова:** социальная реклама; Китай; медиапространство; проблематика.

### Список литературы

1. Сыроед Н.С., Осмачко Н.В., Гайнуллина Ю.И. Социальные проблемы: учебное пособие для академического бакалавриата. Владивосток: Дальневосточный федеральный университет, 2020. 405 с.
2. Бузин В.Н. Медиапространство в структуре социального пространства // Социум и власть. 2012. № 2. С. 9–13.
3. Лапшина О.С., Глушков Н.Д. Понятие и сущность социальной рекламы // Вестник Самарской гуманитарной академии. Серия "Право". 2016. № 1–2. С. 94–98.
4. Дьяченко О.В. Коммуникативная неудача как результат прагмалингвистических сбоев в межкультурной коммуникации // ББК Ш. 2016. № 10. С. 109.
5. demoscope.ru [Электронный ресурс]. Щербакова Е.М. Предварительные итоги переписи населения Китая 2020 года // Демоскоп Weekly. 2021. № 907–908. Доступ по: <http://demoscope.ru/weekly/2021/0907/barom01.php>

*Сведения об авторах:*

**Инга Владимировна Хайрова** — студентка, группа 51001-450302D, факультет филологии и журналистики; Самарский национальный исследовательский университет имени академика С.П. Королева, Самара, Россия. E-mail: [khayrova.inga@mail.ru](mailto:khayrova.inga@mail.ru)

**Ольга Вячеславовна Мустафаева** — преподаватель; Самарский национальный исследовательский университет имени академика С.П. Королева, Самара, Россия. E-mail: [mustafaeva.ov@ssau.ru](mailto:mustafaeva.ov@ssau.ru)



# Нумерология в основе китайского мировоззрения

Е.А. Юзупкина

Самарский национальный исследовательский университет имени академика С.П. Королева, Самара, Россия

**Обоснование.** Долгое время жители Китая придерживались принципов нумерологии, и нам стало интересно проверить актуальное положение веры в магию чисел в современном Китае. Данные, полученные в ходе исследования, стали важным условием для успешного выстраивания межкультурной коммуникации.

**Цель** — определить, влияет ли вера в нумерологию на современное китайское общество, и если да, то выявить, на какие аспекты.

**Методы.** В исследовании был проведен сопоставительный анализ источников и литературы, затрагивающих тему исследования.

**Результаты.** Влияние цифр на мировоззрение и культуру китайской нации с давних времен красной нитью проходит сквозь всю жизнь китайцев. И даже современное поколение, будь то ученые или молодежь, серьезно относятся к нумерологии, зачастую подстраивая под нее свою жизнь и жизнь своих детей. Один из наиболее популярных примеров — китайский циклический календарь, появление которого связывается с концепцией пяти элементов, носящей название «У-син».

В работе, наряду с другими значимыми цифрами, рассматривается одна из важнейших цифр в китайской нумерологии — двойка. Ей соответствуют две противоположности, инь и ян, и практически во всех текстах мы сталкиваемся с идеей их единства. В ходе исследования мы неоднократно возвращаемся к этой теории.

**Выводы.** Изучив цифры, оказывающие влияние на культуру Китая, мы узнали, что у каждой из них есть свой ономим, закономерно определяющий ее значение в китайской нумерологии. В ходе исследования выяснилось, что такая особенность имеет связь и с грамматическим строем китайского языка. Посредством сочетания цифр можно составлять целые предложения, и исследование привело к выявлению определенных взаимосвязей между ними.

Проведя параллели между определенными числами и найдя подтверждение этому в содержании и структуре исторических текстов, мы выяснили, что истоки китайской нумерологии лежат в глубокой древности, что описано в трактатах китайских философов.

Изучив зоны влияния китайских цифр на жизнь и мировоззрение китайской нации в наши дни, мы пришли к выводу, что влияние китайской нумерологии достаточно велико не только на территории Китая, но и в других странах, в частности в России [1]. Яркий пример — популярность среди российской молодежи знаков зодиака, являющихся, по сути, аналогом китайских цифр.

Обзор исторической и современной научной литературы, в частности, трактатов «Дао дэ цзин» и Книги Перемен, показал нам, насколько древней является история китайской нумерологии, и вместе с тем — насколько популярна она до сих пор.

Исследование показало, что принципы китайской нумерологии продолжают оказывать значительное влияние на китайское мировоззрение. Китайская нумерология влияет как на все аспекты жизни отдельного человека, в частности это любовь, окружение, карьера и финансы, так и на все сферы жизни общества, в особенности на социальную.

**Ключевые слова:** нумерология; китайское мировоззрение; ономимия; коммуникация

## Список литературы

1. Дьяченко О.В. Модернизация культуры: идеи и парадигмы культурных изменений // Материалы II Международной научно-практической конференции. В 3 ч. Ч. 3: «Вариативность стратегий вежливости в китайском социокультурном контексте»; Май 22–23, 2014; Москва. Москва, 2014.
2. Антонова Ю.А. Символика китайских чисел в рамках теории и практики межкультурной коммуникации // Политическая лингвистика. 2012. № 2. С. 200–202.
3. Кобзев А.И. Учение о символах и числах в китайской классической философии. Москва: Наука, 1994. 432 с.
4. Маслов А.А. Наблюдая за китайцами. Скрытые правила поведения / под ред. Л.А. Мухиной. Москва: РИПОЛ классик, 2010. С. 32–34.

5. [www.synologia.ru](https://www.synologia.ru) [Электронный ресурс]. Нумерологическая методология [дата обращения: 05.05.2023]. Доступ по: [https://www.synologia.ru/a/Нумерологическая\\_методология](https://www.synologia.ru/a/Нумерологическая_методология)

*Сведения об авторах:*

**Екатерина Александровна Юзупкина** — студентка, группа 5101-450302D, факультет филологии и журналистики; Самарский национальный исследовательский университет имени академика С.П. Королева, Самара, Россия. E-mail: yuzupkina04@mail.ru

**Ольга Вячеславовна Мустафаева** — научный руководитель, преподаватель; Самарский национальный исследовательский университет имени академика С.П. Королева, Самара, Россия. E-mail: mustafaeva.ov@ssau.ru

## Национальные и международные аспекты множественного гражданства

М.С. Евстефеева, В.В. Полянский

Самарский национальный исследовательский университет имени академика С.П. Королева, Самара, Россия

**Обоснование.** Право на гражданство занимает важное место в системе прав человека. Право на гражданство является элементом правового статуса личности и определяет положение человека как на территории своего родного государства, так и в зарубежных странах. При этом объем прав человека в конкретном государстве находится в прямой зависимости от наличия гражданства в этом государстве. В настоящее время остро стоит вопрос о возможности существования множественного гражданства. Наличие у лица множественного гражданства порождает ряд проблем, связанных с тем, что права и обязанности у него возникают сразу в нескольких государствах.

**Цель** — выработать механизм правового регулирования множественного гражданства у гражданина Российской Федерации.

**Методы.** Сравнительно-правовой анализ действующего российского и зарубежного законодательства, регулирующего вопросы гражданства.

**Результаты.** Институт гражданства в Российской Федерации в настоящее время регулируется Конституцией Российской Федерации, общепризнанными нормами и принципами международного права, а также Федеральным законом «О гражданстве Российской Федерации». Говоря о нормах международного права, прежде всего следует опираться на Декларацию прав и свобод человека и гражданина, определяющую в ст. 5 основные положения права человека на возникновение и прекращение гражданства [1]. Детальное же регулирование порядка решения вопросов гражданства осуществляется посредством национального законодательства, выстроенного на основе международно-правовых норм. Согласно ст. 6 Федерального закона от 31.05.2002 № 62-ФЗ «О гражданстве Российской Федерации» (ст. 10 нового одноименного закона от 28.04.2023 № 138-ФЗ) приобретение гражданином Российской Федерации иного гражданства не влечет за собой прекращение гражданства Российской Федерации [2]. То есть российское законодательство допускает наличие иного иностранного гражданства у гражданина Российской Федерации.

При этом множественное гражданство отличается от двойного гражданства. С двойным гражданством связано множество проблем. Двойное гражданство возникает лишь у граждан тех стран, с которыми заключено специальное соглашение. В результате заключения таких соглашений государства решают проблемные вопросы, связанные с наличием у лица сразу нескольких гражданств. Договор о двойном гражданстве у России есть только с Таджикистаном. В случае получения гражданства Таджикистана российским гражданином — он приобретает двойное гражданство, и наоборот. Россиянин с двойным гражданством сохраняет полные права и обязанности в обеих странах, но платит налоги и проходит военную службу в стране постоянного проживания. Такие договоры имеют цель устранить проблему двойных обязанностей лиц с множественным гражданством. В случае отсутствия соглашения о двойном гражданстве, гражданство будет считаться множественным. В данном случае не действует специальный правовой режим, установленный соглашением, все права и обязанности возникают у него сразу в нескольких государствах.

Наличие у лица множественного гражданства порождает ряд проблем, среди которых:

- 1) вопросы воинской обязанности;
- 2) вопросы налогообложения;
- 3) вопросы миграции и брака;
- 4) вопросы гражданственности, личной верности государству, поскольку гражданство — это политико-правовая связь личности и государства.

Актуальным вопросом является возможность наличия у российского гражданина гражданства (подданства) «недружественного» государства.

**Выводы.** Необходима разработка вопроса о заключении международных договоров в сфере гражданства с «дружественными» государствами. В случае наличия у российского гражданина гражданства «недружественного» государства, должен последовать выбор лицом одного гражданства. В связи с этим необходимо внести изменения в Федеральный закон № 62-ФЗ от 31.05.2002 «О гражданстве Российской Федерации», а после вступления в силу — в Федеральный закон от 28.04.2023 № 138-ФЗ «О гражданстве Российской Федерации». Также необходимо определить четкие сроки для выбора одного гражданства, последствия неисполнения указанного правила.

**Ключевые слова:** гражданство; множественное гражданство; двойное гражданство; бипатриды.

### Список литературы

1. www.un.org [Электронный ресурс]. Всеобщая декларация прав человека (принята Генеральной Ассамблеей ООН 10.12.1948). Доступ по: [https://www.un.org/ru/documents/decl\\_conv/declarations/declhr.shtml](https://www.un.org/ru/documents/decl_conv/declarations/declhr.shtml)
2. www.consultant.ru [Электронный ресурс]. Федеральный закон Российской Федерации «О гражданстве Российской Федерации» от 31.05.2002 № 62-ФЗ. Доступ по: [https://www.consultant.ru/document/cons\\_doc\\_LAW\\_36927/](https://www.consultant.ru/document/cons_doc_LAW_36927/)

### *Сведения об авторах:*

**Мария Станиславовна Евстефеева** — студентка, группа 8301–400301D, юридический институт; Самарский национальный исследовательский университет имени академика С.П. Королева, Самара, Россия. E-mail: [maria.evstefeeva@gmail.com](mailto:maria.evstefeeva@gmail.com)

**Виктор Владимирович Полянский** — научный руководитель, кандидат юридических наук, профессор; заведующий кафедрой государственного и административного права; Самарский национальный исследовательский университет имени академика С.П. Королева, Самара, Россия. E-mail: [polansky.v@gmail.com](mailto:polansky.v@gmail.com)

# Проблемы удержания вещи третьего лица

М.А. Заречин, Ю.С. Поваров

Самарский национальный исследовательский университет имени академика С.П. Королева, Самара, Россия

**Обоснование.** Классической является ситуация, когда кредитор (он же ретентор) удерживает вещь своего непосредственного должника по правилам статьи 359 ГК РФ [1]. Однако на практике возникают ситуации, когда ретентор по ошибке «захватывает» вещь, принадлежащую третьему лицу, но по каким-то причинам находящуюся во владении должника по обеспечиваемому обязательству.

В определении от 10.10.2022 № 305-ЭС22-4687 ВС РФ указал, что удержание вещи третьего лица в таком случае недопустимо. Но можно ли признать такой вывод справедливым по отношению к добросовестному кредитору?

**Цели** — исследовать вопрос о допустимости удержания ретентором вещи третьего лица при наличии добросовестности первого; определиться, возможно ли возникновение у кредитора залогового права при применении в порядке аналогии закона абзаца 2 пункта 2 статьи 335 ГК РФ [2].

**Методы.** Формально-логический, системный, функциональный.

**Результаты.** Как представляется, ориентируясь на учение о видимости права собственности [3] должника, в данном случае возможно признать удержание вещи третьего лица правомерным. Таким образом будут защищены имущественные интересы ретентора, добросовестно полагавшегося на ту видимость права его должника, которую своими действиями (или бездействием) создали как сам должник, так и действительный собственник актива. Соответственно, риск удержания вещи ретентором, который не знал и не мог знать об отсутствии у его контрагента наиболее полного права на авуар, перенесется на самого должника.

Как представляется, должник и третье лицо в таком случае обладают большим набором средств для «предотвращения добросовестного удержания» со стороны ретентора путем обозначения отсутствия права собственности должника на такое имущество: с помощью наложения знаков, складирования таких вещей в отдельном помещении, обозначаемом как «склад для целей хранения» и т. д. Соответственно, риск должен перекладываться на лиц, которые в большей степени способны минимизировать или вовсе предотвратить его наступление [4]. И сам собственник вещи в таком случае участвует в создании видимости права, в ее легитимации, а потому «должен нести ответственность за ее последующее существование» [5].

**Выводы.** Суммируя все вышесказанное, добросовестный кредитор, опираясь на политико-правовой принцип видимости права, получит защиту в виде признания за ним права удерживать и обращать взыскание на «захваченное» им имущество. Третье же лицо, являющееся действительным собственником, станет, по сути, залогодателем-третьим лицом в отношениях должника и ретентора (абзац 2 пункта 1 статьи 335 ГК РФ), получив соответствующие гарантии. В частности, право на возражение против требований кредитора (статья 364 ГК РФ), а также права поручителя, исполнившего обязательство (статья 365 ГК РФ), то есть право на суброгацию. При этом видится справедливым еще и позволить третьему лицу возместить за счет должника свои убытки, вызванные удержанием, сверх размера требований, перешедших к нему в порядке суброгации (статья 15 ГК РФ).

**Ключевые слова:** право удержания; добросовестность; видимость права; право залога.

## Список литературы

1. Латынцев А.В. Обеспечение исполнения договорных обязательств. Москва: Лекс-Книга, 2002. 285 с.
2. Щепин Д. Условия защиты добросовестного залогодержателя // Цивилистика. 2022. № 6. С. 120–133.
3. Эртманн П. Основы учения о видимости права // Вестник гражданского права. 2011. № 4. С. 273–305.
4. Карапетов А.Г. Экономический анализ права. Москва: Статут, 2016. 528 с.
5. Самойлов Е.Ю. Публичная достоверность в гражданском праве: теоретическая конструкция и условия использования института // Вестник гражданского права. 2007. № 4. С. 63–107.

*Сведения об авторах:*

**Максим Александрович Заречин** — студент, группа 8404-400301D, юридический институт; Самарский национальный исследовательский университет имени академика С.П. Королева, Самара, Россия. E-mail: MZarechin01@ya.ru

**Юрий Сергеевич Поваров** — кандидат юридических наук, доцент; Самарский национальный исследовательский университет имени академика С.П. Королева, Самара, Россия. E-mail: povus@mail.ru

# Квалификация хищений электронных денежных средств в условиях конкуренции норм

Д.А. Мурзабаева, Т.В. Кленова

Самарский университет, Самара, Россия

**Обоснование.** Рост числа преступлений, совершаемых с использованием электронных денежных средств, и ответное реформирование главы «Преступления против собственности» породили много вопросов при квалификации преступлений, в составе которых появились признаки: «электронные денежные средства», «электронные средства платежа», «банковский счет». Законодатель прибегнул к различным формулировкам при конструировании нового предмета преступления. Такой несистемный подход в текущем уголовно-правовом регулировании влечет дестабилизацию Уголовного кодекса РФ и затрудняет практику квалификации преступлений. Особенно явной стала проблема квалификации хищений электронных денежных средств в условиях конкуренции норм.

В целях настоящего исследования используется понятие квалификации преступлений как правового явления, в сферу которого включены нормы уголовного права, деятельность уполномоченных представителей государственной власти в связи с установлением события преступления и определением его вида, правоприменительные акты с отрицательным суждением о совершении преступления человеком, подвергнутым уголовному преследованию [1].

**Цель** — соотнести имущественные хищения и хищения электронных денежных средств, обосновать и сформулировать правила квалификации хищений электронных денежных средств с учетом конкуренции норм.

**Методы исследования.** Особенности квалификации хищений электронных денежных средств проанализированы с применением метода статистического анализа судимостей и использованием репрезентативной совокупности опубликованных судебных позиций. Исследовано уголовное законодательство и постановление Пленума Верховного Суда РФ от 27.12.2002 № 29 (ред. от 15.12.2022) «О судебной практике по делам о краже, грабеже и разбое» [2].

**Результаты.** Проведенное исследование постановления Пленума Верховного Суда РФ от 27.12.2002 № 29 (ред. от 15.12.2022) «О судебной практике по делам о краже, грабеже и разбое» [2] во взаимосвязи с опубликованными судебными позициями по делам о хищении электронных денежных средств подтверждает, что до настоящего времени нет такого решения вопроса квалификации хищений электронных денежных средств в условиях конкуренции уголовно-правовых норм, которое бы приводило к единообразной практике при квалификации аналогичных случаев. Причина такого «беспорядка» кроется в несовершенстве не судебных позиций, а уголовного законодательства, где до сих пор не разграничены имущественные и неимущественные преступления против собственности.

Для решения проблемы квалификации хищений электронных денежных средств представляется необходимым внести в действующее уголовное законодательство изменения:

- Ввести в УК РФ отдельную статью 164.1 «Хищение электронных денежных средств», которая бы охватывала все способы реализации хищений электронных денежных средств, а в примечании к этой статье определить понятие хищений электронных денежных средств и понятие электронных денежных средств.
- В примечании № 1 ст. 164.1 УК РФ под хищением электронных денежных средств признать совершенное с корыстной целью противоправное безвозмездное обращение электронных денежных средств в пользу виновного или других лиц, причинившие имущественный ущерб собственнику данных денежных средств.
- Примечание № 2 ст. 164.1 УК РФ изложить в следующей редакции: «Под электронными денежными средствами следует понимать безналичные денежные средства, а также цифровую валюту».

Сформулированные предложения создают предпосылки для создания нормативной базы решения проблем квалификации хищений электронных денежных средств при конкуренции уголовных норм.

**Выводы.** В настоящее время вопрос конкуренции составов в отношении различных форм хищений электронных денежных средств не может быть корректно разрешен, так как регламентация составов в различных частях статьи УК РФ свидетельствует о несостоятельности примененной законодательной техники. Фактически в действующем уголовном законодательстве создана ситуация конкуренции специальных норм о хищениях в отношении разных предметов. Задача состоит в том, чтобы определить, какая из этих норм является приоритетной. Поскольку квалификация хищений электронных денежных средств в условиях конкуренции норм всегда зависит от деяния, совершенного преступником, для определения приоритетного состава всегда необходимо одновременно обращаться к предмету и способу преступления.

**Ключевые слова:** квалификация преступлений; конкуренция уголовно-правовых норм; хищение; хищение электронных денежных средств; электронные денежные средства.

### Список литературы

1. Кленова Т.В. Социально-политические составляющие квалификации преступлений // Lex Russica. 2015. № 10. С. 64–75.
2. [www.consultant.ru](https://www.consultant.ru/document/cons_doc_LAW_40412/) [Электронный ресурс]. Постановление Пленума Верховного Суда РФ от 27.12.2002 N 29 (ред. от 15.12.2022) «О судебной практике по делам о краже, грабеже и разбое» [дата обращения: 11.05.2023]. Доступ по: [https://www.consultant.ru/document/cons\\_doc\\_LAW\\_40412/](https://www.consultant.ru/document/cons_doc_LAW_40412/)

### *Сведения об авторах:*

**Дана Аралбаевна Мурзабаева** — студент, группа 8407-400301D, юридический институт; кафедра уголовного права и криминологии; Самарский университет, Самара, Россия. E-mail: [murzabaevadana3@gmail.com](mailto:murzabaevadana3@gmail.com)

**Татьяна Владимировна Кленова** — научный руководитель, доктор юридических наук, профессор кафедры уголовного права и криминологии; Самарский университет, Самара, Россия. E-mail: [klenova\\_tatiana@mail.ru](mailto:klenova_tatiana@mail.ru)



# Искусственный интеллект в авторском праве

А.М. Тагирова, О.А. Воробьева

Тольяттинский государственный университет, Тольятти, Россия

**Обоснование.** Информационные технологии в последние годы сделали значительный шаг в развитии, на что, несомненно, повлиял искусственный интеллект, который внедряют повсеместно. В будущем данные технологии смогут значительно повлиять на систему авторского права. Вследствие чего возникает вопрос о классификации произведений искусства, литературы, которые были созданы с использованием искусственного интеллекта, и, в общем, о правовом регулировании произведений, созданных с помощью искусственного интеллекта, а также самим ИИ. В настоящее время существует серьезная мировая проблема, связанная с отсутствием должного нормативно-правового контроля за использованием технологий искусственного интеллекта.

**Цель** — изучение законодательства об искусственном интеллекте, а также создание собственного законопроекта, который позволил бы устранить «пробел» российского законодательства.

**Методы.** Методологическая база исследования состоит в общенаучных и специальных методах исследования, таких как метод юридического комплексного анализа, системный метод, сравнительно-правовой, формально-юридический методы и др.

**Результаты.** Появление результата интеллектуальной деятельности обусловлено творческим вкладом человека. Аспект, связанный с творческой деятельностью, становится препятствием в обсуждении вопроса о защите результатов, созданных искусственным интеллектом. В соответствии с п. 1, ст. 1228 ГК РФ автором результата интеллектуальной деятельности признается только физическое лицо, творческим трудом которого он создан. Такой подход распространен не только в законодательстве России, но и во многих других странах мира. Если не учитывать тот факт, что машина или программа для ЭВМ не может быть субъектом творческой деятельности, поскольку не обладает человеческим разумом, то все правовые сложности возникают из-за отсутствия авторства у машины, робота или программы для ЭВМ. Один из основных вопросов, касающихся техники и авторского права, заключается в том, можно ли считать произведение творчеством, если оно создано с минимальным участием человека или без участия человека.

Изучив наше законодательство, мы заметили, что единого закона, затрагивающего все сферы данной области в Российской Федерации, не существует, поэтому, проанализировав также зарубежный опыт, мы решили составить собственный законопроект, который позволил бы не только устранить «пробел» российского законодательства, а также обеспечить эффективное функционирование правоотношений в этой области в соответствии с проектом Федерального Закона «Об искусственном интеллекте», разработанным нами. Первоначально данный нормативно-правовой акт приводит к тому, что более подробно раскрыты принципы в работе с искусственным интеллектом, произведена классификация случаев создания произведений искусственным интеллектом, указаны критерии разграничения «человеческого» и «машинного» труда и другие тонкости работы с искусственным интеллектом. Данный проект федерального закона поможет грамотно регулировать развитие технологий искусственного интеллекта.

**Выводы.** Искусственный интеллект является специфическим объектом прав, что связано с его способностью обучаться, принимать решения и выполнять действия, свойственные человеческому интеллекту. Для него должен быть установлен специальный правовой режим и регулирование. Изменения в отдельных законодательных актах не упростит решение проблем, связанных с регулированием феномена искусственного интеллекта, так как при изменении норм они могут противоречить друг другу, возникнут коллизии в праве, а предложенный законопроект поможет более детально закрепить понятие искусственного интеллекта, он учитывает все тонкости регулирования в этой области, учитывая как этические нормы, так и правовые.

**Ключевые слова:** искусственный интеллект; произведения ИИ; авторские права; развитие ИИ; «пробелы» законодательства; законопроект.

*Сведения об авторах:*

**Аделия Марсельевна Тагирова** — студентка ОНБс-1903а; Институт права, Тольятти, Россия. E-mail: tagirovaadeliya@gmail.com

**Ольга Александровна Воробьева** — кандидат педагогических наук, доцент кафедры «Предпринимательское и трудовое право», Тольятти, Россия. E-mail: olga80\_tlt@mail.ru

# Продвижение бизнеса. SMM

А.Ю. Абашкина, С.Г. Бедняк

Поволжский государственный университет телекоммуникаций и информатики, Самара, Россия

**Обоснование.** На сегодняшний день вся жизнь проходит в рамках информационных ресурсов, а именно в пространстве Интернет. Сейчас невозможно представить ни одного человека, который никаким образом не взаимодействует и не связан с электронными информационными ресурсами. Люди любого возраста являются пользователями Интернета. В настоящее время большинство компаний используют способ продвижения через социальные сети, тем самым охватывая большое количество потребителей. Но данные методы напрямую влияют на воспитание личности.

**Цель** — определить, каким образом рекламные кампании через социальные сети влияют на формирование личности.

**Методы.** Существует множество видов и стратегий рекламы.

Явная реклама — реклама с определенным предложением товара или услуги. Результаты продаж и привлечений работают только тогда, когда идет реклама.

Нативная реклама действует осторожнее. Она содержит полезный контент, связанный с продвигаемым продуктом.

Реклама с использованием лидера мнений. Человек, имеющий авторитет среди целевой аудитории, на которую направлена рекламная кампания, способен повлиять на решения по приобретению товара или услуги.

**Результаты.** Цифровые технологии плотно проникли в жизнь человека. Число пользователей мобильными устройствами на 2022 год составляет больше, чем две трети (67,1 %) всех людей в мире, это около 5,31 миллиарда людей. Из них интернет-аудитория составляет 4,95 миллиарда пользователей. А соцсетями пользуются 4,62 миллиарда людей, это составляет 58,4 % от общего населения всего мира [1]. Именно поэтому продвижение бизнеса через социальные сети является очень выгодным инструментом. А если конкретнее, то через SMM-продвижение привлекается 78 % целевой аудитории.

SMM — способ продвижения бренда, который помогает в разы увеличить и удержать целевую аудиторию, с помощью социальных платформ.

Разберем основные преимущества: большие охваты; разделение интересов; доступность прямого общения с аудиторией; скорость.

Чтобы добиться должного результата, необходимо выявить целевую аудиторию бренда и составить описательный портрет.

Целевая аудитория (ЦА) — это аудитория, которая может являться потенциальными потребителями услуги или продукта.

Портрет ЦА — общий образ покупателя, включающий в себя характеристики, которые могут рассказать о нем практически все. Важно понимать, как выглядит, что чувствует и думает потенциальный покупатель продукта или услуги. Зная свою целевую аудиторию, легче узнать ее потребности и найти подход.

Чтобы выбрать платформы запуска рекламной кампании, стоит довериться конкретным цифрами, то есть статистике. Охват рекламы TikTok по всему миру составляет 885 млн человек. На Rutube ежемесячно рекламу видят более 2,5 млрд пользователей. Сейчас рекламные ролики на видеосервисе смотрит примерно каждый третий человек на Земле. В социальной сети ВКонтакте объявления в ленте ежемесячно охватывают 80 % активной базы пользователей соцсети [2].

**Выводы.** Таким образом, одним из ведущих способов продвижения бизнеса является SMM-продвижение. Каждый из пользователей, не подозревая того, является целевой аудиторией какого-либо продукта или услуги. Так, современная автоматизация и цифровизация повседневной жизни имеет огромное влияние

на развитие и формирование личности человека. С помощью рекламы происходит целенаправленное влияние на людей.

«В результате высокой интенсивности рекламы современная молодежь переполнена идеей важности бренда в избрании собственного имиджа. Это существенно изменяет пути становления в обществе, построения отношений друг с другом, взаимодействия со взрослыми, видения себя и мира...», — говорит детский психолог Ален Каннер в своей книге «Психология и Культура Потребления: борьба за хорошую жизнь в Мире» [3].

Необходимо всегда помнить, что реклама имеет влияние на подсознание человека и в какой-то степени может повлиять на принятия решений.

**Ключевые слова:** продвижение; социальные сети; охваты; целевая аудитория; реклама; рекламная кампания.

### Список литературы

1. [www.sostav.ru](https://www.sostav.ru/publication/we-are-social-i-hootsuite-52472.html) [Электронный ресурс]. Global Digital 2022: вышел ежегодный отчет об интернете и социальных сетях — главные цифры [дата обращения: 15.02.2023]. Доступ по: <https://www.sostav.ru/publication/we-are-social-i-hootsuite-52472.html>
2. [skillbox.ru](https://skillbox.ru/media/marketing/vkontakte-likee-a-mozhet-byt-tenchat-bolshoy-obzor-sotssetey-dlya-biznesa-v-2022-godu/) [Электронный ресурс]. «ВКонтакте», Likee, а может быть, TenChat? Большой обзор соцсетей для бизнеса в 2022 году [дата обращения: 15.02.2023]. Доступ по: <https://skillbox.ru/media/marketing/vkontakte-likee-a-mozhet-byt-tenchat-bolshoy-obzor-sotssetey-dlya-biznesa-v-2022-godu/>
3. Каннер А. Психология и культура потребления: борьба за хорошую жизнь в мире. Москва, 2004. 170 с.

### *Сведения об авторах:*

**Алиса Юрьевна Абашкина** — студентка, факультет информационных систем и технологий, группа ИСТ-26у; Поволжский государственный университет телекоммуникаций и информатики, Самара, Россия. E-mail: [Abashkina.alisa@mail.ru](mailto:Abashkina.alisa@mail.ru)

**Светлана Геннадьевна Бедняк** — научный руководитель, доцент кафедры «Информационные системы и технологии» ФГБОУ ВО ПГУТИ, кандидат педагогических наук, Поволжский государственный университет телекоммуникаций и информатики, Самара, Россия. E-mail: [lanusik@mail.ru](mailto:lanusik@mail.ru)

# Формирование учебной мотивации у младших школьников

Е.А. Вернер, О.М. Семенова

Самарский государственный социально-педагогический университет, Самара, Россия

**Обоснование.** Как известно, мотивация учебной деятельности является одной из фундаментальных проблем педагогики. Но особенное внимание многими педагогами уделяется учебной мотивации именно младших школьников, потому что начальная школа — это важнейший этап в процессе образования школьника, в этот период ребенок переживает изменение жизненных установок, что сопровождается множеством противоречий, которые влияют на учебную деятельность. Дети на данном этапе развития не просто переживают сложности, связанные со сменой деятельности, они попадают в новую для них среду с новыми правилами и нормами, которые необходимо усвоить. Данная проблема является актуальной, так как происходит постоянное изменение содержания обучения и воспитания школьников. Изучение учебной мотивации позволяет регулировать образовательные процессы в соответствии с ее особенностями, тем самым достичь максимальной эффективности обучения.

**Цель** — определить и изучить особенности развития мотивации учебной деятельности у учеников начальной школы, а также теоретически обосновать педагогические методы, которые будут побуждать школьников к учебной деятельности.

**Методы.** Анализ психолого-педагогической литературы метод аналогий и обобщений и обобщение педагогического опыта.

**Результаты.** В ходе изучения психолого-педагогической литературы, изучены особенности младших школьников, выявлены и раскрыты основные проблемы мотивации учеников, связанные с физическим, психическим и интеллектуальным развитием детей на данном возрастном этапе. Разработаны и представлены рекомендации к действиям педагога, которые обеспечат развитие учебно-познавательной мотивационной сферы детей. Предложены некоторые педагогические технологии, реализация которых позволяет воспитывать в детях интерес к получению знаний и повышает познавательную активность на учебных занятиях.

**Выводы.** На данном этапе сфера мотивации учеников младшего школьного возраста сильно изменяется. Дети, попадая в новую среду, не всегда быстро адаптируются к новым условиям и часто испытывают трудности. Главная задача педагога — ответственно отнестись к этому периоду развития детей, уделить внимание каждому ребенку и создать наиболее комфортные условия на занятиях. Для детей в это время нередко на первом месте стоит не учеба, а стремление занять новое положение среди сверстников и проявить себя в новом обществе. Дошкольники, становясь учениками, очень быстро удовлетворяют свою «позицию школьника», которая заключается в посещении школы, и эту позицию должны сменить более сложные формы социальных и учебно-познавательных мотивов. К концу начальной школы у учеников необходимо развить учебно-познавательные мотивы, не просто на уровне интереса к изучению новых для них предметов, а важно добиться интереса именно к получению этих знаний, к самостоятельной подготовке. Только таким образом можно успешно подготовить детей к переходу на следующий уровень обучения и освоению дальнейшей программы.

**Ключевые слова:** мотивация младших школьников; особенности мотивационной сферы; методы повышения познавательной активности; особенности детей начальной школы.

*Сведения об авторах:*

**Екатерина Андреевна Вернер** — студентка, группа ФМФИ-620МФо, факультет математики физики и информатики; Самарский государственный социально-педагогический университет, Самара, Россия. E-mail: [verner.ekaterina@sgspsu.ru](mailto:verner.ekaterina@sgspsu.ru)

**Ольга Михайловна Семенова** — кандидат педагогических наук, доцент кафедры педагогики и психологии; Самарский государственный социально-педагогический университет, Самара, Россия. E-mail: [o.semenova@sgspsu.ru](mailto:o.semenova@sgspsu.ru)

# Формирование патриотизма подростков во внеклассной работе

П.А. Головина, О.К. Позднякова

Самарский государственный социально-педагогический университет, Самара, Россия

**Обоснование.** С понятиями «патриотизм», «патриот» и «патриотическое воспитание» определено знакомы представители каждого поколения. Всем известно, что патриотизм занимает значимое место в жизни как отдельной личности, так и целого общества. На сегодняшний день многие исследователи отмечают проблему утраты подлинной высокой культуры, разрушения устоявшихся ценностей и идеалов [1]. В то же время на современном этапе развития общества возрождение патриотизма должно восприниматься как важнейшее условие возрождения государства, а потому патриотическое воспитание подрастающего поколения является одним из приоритетных направлений образовательно-воспитательной политики государства [2]. Однако, несмотря на интерес исследователей к проблеме формирования патриотизма подростков во внеклассной работе [3], вопрос разработки программы патриотического воспитания для школьников подросткового возраста характеризуется недостаточной степенью изученности, что обуславливает актуальность настоящего исследования.

**Цель** — проанализировать существующие аспекты патриотического воспитания и на их основе разработать собственную программу патриотического воспитания подростков в рамках воспитательно-образовательного процесса в современной школе.

**Методы.** Поскольку подбор форм и методов воспитания, актуальных для подростков, является одним из ключевых аспектов патриотического воспитания, мы воспользовались методом изучения психолого-педагогической литературы и выявили основные формы (рис. 1) и методы (рис. 2), применимые в рамках патриотического воспитания подростков. Использование методов моделирования и статистической обработки данных позволило разработать программу внеурочной деятельности по патриотическому воспитанию школьников 7 класса «Патриот — это звучит гордо». С помощью метода анкетирования был



Рис. 1. Формы патриотического воспитания, актуальные для подростков



Рис. 2. Методы патриотического воспитания, актуальные для подростков

проведен онлайн-опрос среди школьников 13–14 лет с целью определения уровня сформированности личностных качеств гражданина-патриота и развития патриотического сознания, позволивший также выявить интересы и предпочтения школьников, которые легли в основу создания комплекса мероприятий Программы.

**Результаты.** К наиболее значимым результатам работы мы можем отнести разработку собственной Программы внеурочной деятельности для школьников 7 класса на один учебный год, состоящей из 22 мероприятий, включающих тематические классные часы, классные часы-диспуты, выпуски стенгазет, интерактивные занятия, конкурсы (эссе, чтецов), экскурсии в музеи родного края, беседы и встречи, спортивные состязания и патриотические квесты, акции и др. В процессе работы над созданием Программы в качестве образца составлен план-конспект воспитательного мероприятия — классного часа-диспута «Что означает быть гражданином», рассмотрены его цель, задачи, целевая аудитория, планируемый воспитательный результат. Создано информационное сопровождение Программы [4], включающее распределенные по месяцам реализации Программы интерактивные задания, видеоролики, виртуальные экскурсии, методические рекомендации, сервисы для создания продуктов деятельности, что может способствовать повышению интереса к прохождению курса внеурочной деятельности, выполняться в качестве домашних заданий, при подготовке к мероприятиям, а также может быть полезно при частично дистанционной работе по курсу.

**Выводы.** На сегодняшний день проблема патриотического воспитания подростков в рамках современной системы образования является актуальной, а одним из эффективных способов ее преодоления может стать внеклассная работа в соответствии с разработанной Программой, включающей формы и методы воспитания, актуальные для подросткового возраста, содержащей мероприятия, отвечающие интересам и потребностям подростков.

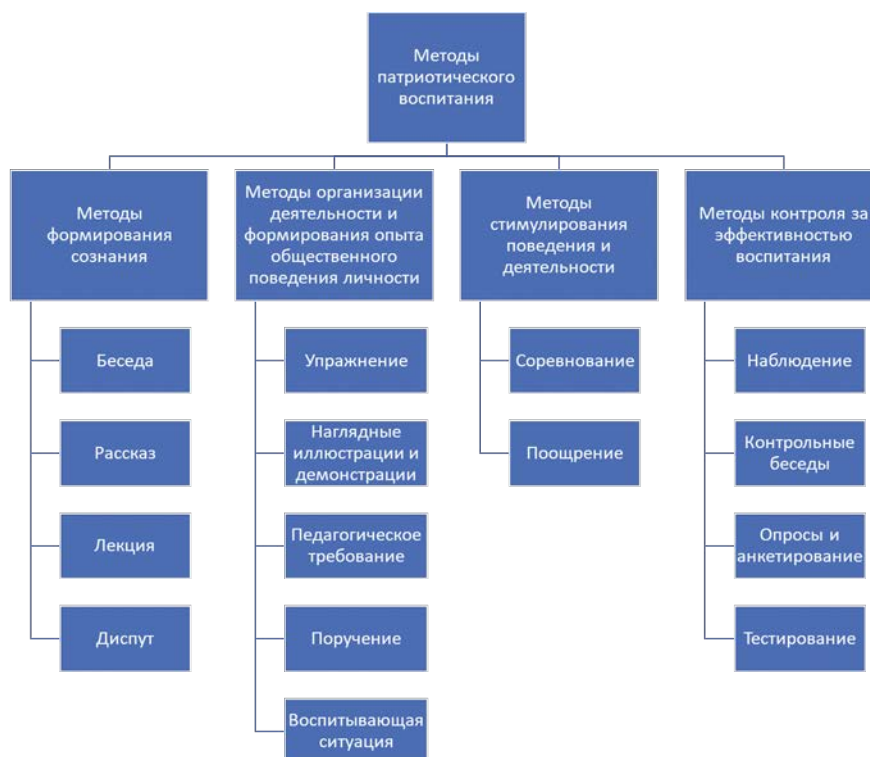
**Ключевые слова:** патриотизм; программа; внеурочная деятельность; патриотическое воспитание; информационное сопровождение.

## Список литературы

1. Лутовинов В.И. Российская семья — основа развития духовности и патриотизма. Москва: ООО «ТИД «Русское слово — РС», 2010. 360 с.



2. consultant.ru [Электронный ресурс]. Об образовании в Российской Федерации: федеральный закон от 29.12.2012 № 273-ФЗ. Доступ по: [https://www.consultant.ru/document/cons\\_doc\\_LAW\\_140174/](https://www.consultant.ru/document/cons_doc_LAW_140174/)
3. Денисенко Е. Формирование правосознания подростка в условиях современной школы // Наука и образование: открытия, перспективы, имена. 2017. № 2. С. 27–28.
4. программа-patriot [Электронный ресурс]. Программа внеурочной деятельности по патриотическому воспитанию школьников подросткового возраста «Патриот — это звучит гордо». Доступ по: <https://sites.google.com/view/programma-patriot/главная-страница?authuser=0>

---

*Сведения об авторах:*

**Полина Александровна Головина** — студентка, группа б20Ан1.2, факультет иностранных языков; Самарский государственный социально-педагогический университет, Самара, Россия. E-mail: [golovina.polina@sgsru.ru](mailto:golovina.polina@sgsru.ru)

**Оксана Константиновна Позднякова** — научный руководитель, доктор педагогических наук, профессор; Самарский государственный социально-педагогический университет, Самара, Россия. E-mail: [oksana.pozdnyakova@pgsga.ru](mailto:oksana.pozdnyakova@pgsga.ru)



# Профилактика игровой компьютерной зависимости у младших школьников в рамках образовательного процесса

И.А. Иванова, Ю.Б. Гуднинова

Поволжская академия образования и искусств имени Святителя Алексия, митрополита Московского, Тольятти, Россия

**Обоснование.** Игра. Феномен, возникший на ранней стадии человечества и сопровождающий человека всю его жизнь. Она видоизменяется, меняется ее парциальное значение, но присутствие ее остается неизменным.

Задаваясь вопросом, почему школьники так много играют в виртуальные игры, обратимся к одному из предшествующих этапов развития, ведущим видом деятельности в котором является игра. Дошкольное детство.

Современный детский сад смещает акцент с сюжетно-ролевой игры на интеллектуальное развитие ребенка. Родители поддерживают эту тенденцию, занимая большую часть времени вне сада развивающими занятиями.

Впервые об игровой зависимости заговорили американские ученые Б. Соупер и М. Миллер, приравняв состояние игровой аддикции к зависимости от психотропных веществ.

Другая группа ученых трактует зависимость от компьютерных игр как способ самореализации в виртуальном мире, т. е. подмену реального мира симулятивным игровым пространством.

Таким образом, несмотря на то, что мнения ученых по этому вопросу расходятся, гейм-аддикцию можно определить как патологическую тягу к компьютерным играм.

**Цель** — определить, какие же игры занимают внимание школьников, в какой степени процесс геймификации охватил их.

**Методы.** Мы провели опрос, в ходе которого попросили участников ответить на вопросы:

1. Играете ли вы в компьютерные игры?
2. Сколько времени в день у вас уходит на игру?
3. В какие игры вы чаще всего играете?

В опросе приняли участие 236 ученика 3–4 классов одной из школ Автозаводского района г. Тольятти. Результаты опроса учеников показали, что в компьютерные игры не играют всего 3 % ребят.

В тройку лидеров вошли следующие игры, выбранные школьниками:

1. Roblox (47 % опрошенных).
2. Minecraft (34 % опрошенных).
3. Brawl stars (15 % опрошенных).

Изучение содержания игр, занявших первые три позиции, помогло нам сделать вывод, что большинство опрошенных подростков в игре заменяют реальный мир виртуальным, создавая собственную симуляцию, в которой они побеждают врагов, завоевывают земли, строят города.

Основными причинами игровой зависимости исследователи считают проблему неудовлетворенности основных потребностей ребенка.

Эти факты легли в основу построения профилактических мероприятий игровой аддикции у младших школьников.

Урочный и внеурочный мир школьника должен иметь глубокую степень погруженности, многоуровневость, яркость, насыщенность. Важным условием вовлеченности в деятельность является:

- а) возрастная актуальность деятельности.
- б) создание внутри нее ситуации успеха ребенка.

**Результаты.** Одной из технологий, отвечающей всем вышеизложенным запросам, является технология «Коллективное творческое дело», автором которой является И.П. Иванов, и, по словам автора, особенность этой технологии в том, что «...каждое коллективное творческое дело — это проявление практической заботы, улучшение общей жизни, иначе говоря, это система практических действий на общую радость и пользу».

Основными отличиями такого подхода являются:

1. ДЕЛО задается не извне (сверху), а рождается из насущных проблем, запросов коллектива. Это обеспечивает его актуальность.

2. В ДЕЛЕ принимают участие все члены коллектива с высокой степенью включения. Это объединяет школьников, сплачивает, делает их единым целым.

3. ДЕЛО обладает эффектом «домино», то есть, если кто-то не выполнил свою часть задания, общее ДЕЛО не получится.

**Выводы.** Коллективное творческое дело (КТД) позволяет каждому участнику найти значимое место в общем деле. Это обеспечивает ситуацию успеха и удовлетворённость процессом и результатом.

При правильной организации КТД не становится отдельным мероприятием, а обеспечивает жизнь школьника внутри важной коллективной задачи.

Таким образом, КТД не только объединяет всех его участников, но и насыщает РЕАЛЬНУЮ жизнь каждого важностью, значимостью, интересом и осознанием смысла, исключая необходимость создания виртуальной симуляции.

**Ключевые слова:** аддиктивное поведение; компьютерная зависимость; игровая зависимость; виртуальные игры; удовлетворение базовых потребностей; профилактика игровой зависимости; коллективное творческое дело.

*Сведения об авторах:*

**Ирина Александровна Иванова** — студентка, группа ПМ-101, психолого-педагогическое образование; Поволжская академия образования и искусств имени Святителя Алексия, Тольятти, Россия. E-mail: ivanowia@mail.ru

**Юлия Борисовна Гудникова** — научный руководитель, доцент; Поволжская академия образования и искусств имени Святителя Алексия, Тольятти, Россия. E-mail: ugud@inbox.ru

# Социальные сети как средство профориентации для школьников и студентов среднего профессионального образования

М.В. Ковалева, Ю.А. Сорокина, О.И. Пугач

Самарский государственный социально-педагогический университет, Самара, Россия

**Обоснование.** Современный человек использует информацию из социальных сетей при принятии множества решений, от выбора наушников до поиска работы. Не является исключением и выбор вуза. Профориентация в социальных сетях становится неотъемлемым элементом работы деятельности вуза.

**Цель** — проанализировать потенциал и опыт применения социальных сетей для проведения профориентационной работы среди абитуриентов.

**Методы.** Применялись методы устного опроса, интервью выпускников 2022 года. Также проводились интервью абитуриентов, подавших документы в Самарский государственный социально-педагогический институт на физико-математический факультет. Также проведено электронное анкетирование студентов 1 курса ФМФИ.

**Результаты.** Проведенные интервью продемонстрировали, что абитуриенты условно делятся на несколько категорий: уверенные в своем выборе будущей профессии, определившие лишь общее направление подготовки, безразличные к выбору вуза (на что хватит баллов). Также потенциальным абитуриентам был задан ряд вопросов по источникам информации о вузах Самарской области и выявлено, что выпускники во многом полагались в процессе предварительного выбора на мнение друзей, родственников, знакомых, в том числе и сетевых.

На основании полученных данных в летнюю приемную кампанию 2022 года была развернута работа в социальных сетях и мессенджерах: созданы группы выпускающей кафедры «ВКонтакте», «Telegram». В них была размещена необходимая информация для абитуриентов, кроме того, организована система оперативного ответа на возникающие вопросы. Для популяризации направления и профиля, увеличения числа подписчиков в созданных группах было принято решение разместить пост с информацией для поступления в группах школ и образовательных учреждений среднего профессионального образования Самары и Самарской области, с разрешения администрации групп.

Результативность полученной работы можно оценить по результатам опроса, проведенного среди студентов 1 курса факультета математики, физики и информатики СГСПУ. Было опрошено 40 человек, результаты представлены в таблице 1.

Таблица 1. Источники информации о выбранном направлении (профиле) СГСПУ

Источник информации	Процент студентов
Социальная сеть ВКонтакте	30
Мессенджер Telegram	4
От сотрудников вуза в период приемной кампании (очно)	25
Другое (родители, друзья, знакомые, школьные учителя)	41

**Выводы.** Во-первых, потенциал социальных сетей для профориентационной работы среди абитуриентов используется не в полной мере: целесообразно усилить данную работу и проводить ее не только во время приемной кампании, но и в течение всего года. Во-вторых, важнейшим элементом при этом выступает оперативная обратная связь, позволяющая абитуриенту быстро получить необходимую информацию. В-третьих, к данной работе надо активно привлекать студентов всех курсов, поскольку мнение сверстников об учебном процессе и других активностях на факультете важно для потенциальных абитуриентов.

**Ключевые слова:** социальные сети; абитуриенты; профориентация; воспитание; саморазвитие; карьера.

## Список литературы

1. Землянухина С.Г. Результативность профориентационной работы в вузе // Профессиональная ориентация. 2019. № 1. С. 11–16.
2. Казакова М.И., Зайнетдинова И.Ф. Опыт участия студентов кафедры управления персоналом и психологии урфу в профориентационной работе с использованием социальных сетей в условиях пандемии covid-19 // УПИРР. 2022. № 2. С. 35–43.
3. Прохоров А.В. Уровневая модель профориентационной работы Тамбовского государственного университета имени Г. Р. Державина // Социально-экономические явления и процессы. 2019. № 3. С. 13–17.
4. Синельникова Н.А., Кисиленко А.В. Профориентация учащихся «цифрового поколения»: опыт социологического исследования // Цифровая наука. 2020. № 7. С. 82–96.

### *Сведения об авторах:*

**Марта Вячеславовна Ковалева** — студентка, группа ФМФИ-620ПИо, факультет математики, физики и информатики; Самарский государственный социально-педагогический университет, Самара, Россия. E-mail: kovaleva.marta@sgspsu.ru

**Юлия Александровна Сорокина** — студентка, группа ФМФИ-620ПИо, факультет математики, физики и информатики; Самарский государственный социально-педагогический университет, Самара, Россия. E-mail: yuliya.sorokina@sgspsu.ru

**Ольга Исааковна Пугач** — научный руководитель, кандидат педагогических наук, доцент, доцент кафедры информатики, прикладной математики и методики их преподавания; Самарский государственный социально-педагогический университет, Самара, Россия.  
E-mail: o.pugach@pgsga.ru

## Ключевые компетенции учителей современной частной школы

Д.А. Копырина, Д.П. Ткаченко, Е.А. Горлова

Самарский государственный технический университет, Самара, Россия

**Обоснование.** В современных условиях актуальна проблема поиска новых путей и форм развития образования. В последнее время растет количество частных образовательных школ. Однако существует мало исследований, которые рассматривают частную школу как особое образовательное учреждение со своими особенностями.

**Цель** — выявление компетенций педагога, которые наиболее актуальны для частной школы.

**Методы.** Наше исследование связано с анализом деятельности педагогов в частных школах и выявлением специфических требований к ним. Была изучена школьная документация (уставы и иные локальные акты), учтен опыт работы и прохождения практики в одной из частных школ (ЦИО «Циркуль»), а также проведено анкетирование. Респондентам стали учителя (22 человека), родители (29 человек) и ученики ЧОУ Лицей №1 «Спутник» и Центра инновационного образования «Циркуль» в возрасте 12–16 лет (31 человек). Вопросы затрагивали наиболее значимые качества и навыки учителей, аспекты мотивации учеников и родителей, а также качества, формирующие в сознании участников образовательного процесса образ «идеального учителя».

**Результаты.** Мы интерпретируем компетенции как набор различных качеств и навыков, инструментов, которые человек приобретает для эффективного выполнения задачи.

По мнению респондентов, наиболее распространенными необходимыми компетенциями учителя частной школы являются:

- 1) способность вовлечь и замотивировать учащегося (37 % для родителей, 34 % для учащихся, 41 % для администрации);
- 2) умение пользоваться современными информационными технологиями (24 % для родителей, 26 % для учащихся, 25 % для администрации);
- 3) способность поддерживать и похвалить (20 % для родителей, 18 % для учащихся, 17 % для администрации).

Было установлено, что на интерес к процессу обучения в большей степени влияют такие качества и навыки учителя, как способность заинтересовать в предмете (22 %), развитые навыки в рамках своего предмета (21 %), умение приспосабливаться к новым технологиям (20 %) и открытость разным точкам зрения (20 %).

Администрация школ отмечает, что в их учебном заведении создано определенное мировоззрение, которое разделяется всеми участниками образовательного процесса и транслируется через отношение учителей к детям и через соблюдение специального устава. Частные образовательные организации подчеркнули, что их главными особенностями являются доверительные отношения учителей и детей (29 %), здоровый психологический климат (27 %) и индивидуальный образовательный подход к особенностям (23 %), которые могут быть достигнуты через соответствующие вышеописанные компетенции педагога.

Исходя из развернутых ответов всех участников в открытых вопросах, можно составить собирательный образ идеального учителя частной школы:

- учитель, который имеет компетенции в области психологии, то есть неравнодушный к внутреннему миру ребенка и способный выстроить доверительные отношения с учениками, создавая здоровый психологический климат в классе;
- учитель, способный использовать современные технологии, то есть вовремя адаптироваться и использовать новые актуальные, в частности интерактивные, методы преподавания;
- учитель, умеющий найти индивидуальный подход к каждому ученику, то есть заинтересовать обучающихся в своем предмете, а также поддержать и замотивировать ученика.

**Выводы.** Наиболее важными компетенциями педагога являются способность вовлечь и замотивировать, умение пользоваться новыми информационными технологиями и способность поддерживать и похвалить.

Ключевыми особенностями частных школ являются доверительные отношения между учителем и учеником, здоровый психологический климат, индивидуальный образовательный подход. Подход, основанный на формировании правильных компетенций, является основой современной частной школы, позволяющий создавать эффективную образовательную среду.

**Ключевые слова:** ключевые компетенции; частная школа; ценностно-ориентированный подход; частное образование; идеальный учитель; основы ценностей; современная школа.

---

*Сведения об авторах:*

**Дарья Андреевна Копырина** — студентка 111-й группы Института инженерно-экономического и гуманитарного образования; Самарский государственный технический университет, Самара, Россия. E-mail: dkopyrina@mail.ru

**Диана Павловна Ткаченко** — студентка 111-й группы Института инженерно-экономического и гуманитарного образования; Самарский государственный технический университет, Самара, Россия. E-mail: tkachenko.dianka@mail.ru

**Екатерина Александровна Горлова** — научный руководитель, кандидат педагогических наук; доцент кафедры "Педагогика, межкультурная коммуникация и русский язык как иностранный"; Самарский государственный технический университет, Самара, Россия. E-mail: eagorlova13@rambler.ru

# Математическая игра как средство развития познавательной активности у детей младшего школьного возраста

А.Д. Ларкина, Е.А. Денисова

Поволжская академия образования и искусств имени Святителя Алексея, митрополита Московского, Тольятти, Россия

**Обоснование.** Младший школьный возраст — это важный период, в котором ребенок начинает проявлять себя, демонстрировать свою активность и самостоятельность на уроках. В этом возрасте идет активное развитие всех психических процессов: мышления, внимания, воображения, памяти, восприятия [2]. Для успешного и качественного обучения ученики должны обладать познавательной активностью, потому что она развивает такие качества, как самостоятельность, любознательность, инициативность. Познавательная активность является Личностным результатом, прописанным в Федеральном государственном образовательном стандарте начального общего образования. В своей работе мы опираемся на определение Г.И. Щукиной [3]. По ее мнению, познавательная активность — это избирательная направленность личности, обращенная к области познания, к ее предметной стороне и самому процессу овладения знаниями. Что касается структурных компонентов, то мы опирались на работу Ш.А. Амонашвили [1]. Он выделяет такие компоненты: мотив как движущая эту активность сила; объект познания, имеющий дидактически организованную форму; способы и средства действия с объектом с целью его усвоения; посредническая роль педагога между познавательными силами школьника и объектом усвоения; результат познавательной активности.

**Цель** — изучить возможности математических игр в развитии познавательной активности у детей младшего школьного возраста.

**Методы.** В нашем исследовании были проведены три методики: «Выраженность познавательной активности», «Изучение мотивации обучения у младших школьников», «Опросник изучения познавательной активности обучающихся». В нем принимали участие ученики 4 «Б» класса (контрольная группа) в количестве 13 человек и 4 «В» (экспериментальная группа) в количестве 14 человек. Базой исследования была АНОО «Православная классическая гимназия».

Нами была поставлена задача разработать и проверить математический комплекс игр. Они были созданы с помощью опроса учителей и выявления мест затруднения у учащихся. Данные игры можно использовать как на уроках, так и на внеурочных мероприятиях. Всего было создано восемь игр: «Магические квадраты», «Запоминайка», «Нескучное деление», «Умножение», «А какое число дальше?», «Шифр», «Математические ребусы», «Пространственное воображение». Первые шесть игр были разработаны с помощью программы Smart Notebook. Следующие две игры («Математические ребусы», «Пространственное воображение») были выполнены на онлайн-платформе learning apps. Для добавления элементов в игры использовалась профессиональная программа «Figma». Данные игры направлены на развитие внимания, памяти, мышления, воображения. Кроме этого, комплекс тренирует навыки устного счета.

**Результаты.** Таким образом, проведенное исследование показало, что у детей преимущественно средний уровень развития познавательной активности. Но есть и дети, у которых зафиксирован низкий показатель познавательной активности, который отмечается в основном в экспериментальной группе. Поэтому своевременная правильно выстроенная работа поможет в развитии познавательной активности.

**Выводы.** Комплекс математических игр направлен на развитие вычислительных навыков, пространственного и логического мышления, памяти и внимания. Его можно использовать на разных этапах урока и на внеурочных мероприятиях. Данный комплекс можно использовать в развитии познавательной активности, которая важна для успешного обучения.



**Ключевые слова:** познавательная активность; характеристика познавательной активности; младший школьный возраст; математическая игра.

### Список литературы

1. Амонашвили Ш.А. Развитие познавательной активности учащихся в начальной школе // Вопросы психологии. Доступ по: <http://www.voppsy.ru/issues/1984/845/845036.htm>
2. Гуревич П.С. Психология и педагогика: учебник. Москва, 2010. 320 с.
3. Щукина Г.И. Активизация познавательной деятельности учащихся в учебном процессе. Москва: Просвещение, 1979. 160 с.

### *Сведения об авторах:*

**Анна Дмитриевна Ларкина** — студентка, группа НО-301; Поволжская академия образования и искусств имени Святителя Алексея, митрополита Московского, Тольятти, Россия. E-mail: [larkina\\_2002@mail.ru](mailto:larkina_2002@mail.ru)

**Елена Анатольевна Денисова** — научный руководитель, кандидат психологических наук, доцент, заведующий кафедрой педагогики и психологии Поволжская академия образования и искусств имени Святителя Алексея, митрополита Московского, Тольятти, Россия.  
E-mail: [e\\_a\\_denisova@mail.ru](mailto:e_a_denisova@mail.ru)

# Диагностика интереса студентов–бакалавров к изучению истории

Е.А. Лузанова

Самарский филиал государственного автономного образовательного учреждения высшего образования города Москвы «Московский городской педагогический университет», Самара, Россия

**Обоснование.** На государственном уровне предпринимаются значительные меры по актуализации патриотического воспитания в школах, ставится задача повышения качества общего образования по истории и обществознанию, вместе с тем фиксируется недостаточное знание истории России студентами.

**Цель** — выяснить, что думает студенчество Самарской области о значимости изучения истории в современных условиях, о способах актуализации интереса молодежи к истории России.

**Методы.** Проведено анкетирование студентов самарских вузов и выпускников самарских школ. Выборка исследования: 36 человек (67 % девушек и 33 % юношей).

**Результаты.** 67 % опрошенных считают изучение истории очень важным в современных условиях. Подавляющее большинство респондентов ответили, что полностью согласны с утверждением, что человек должен знать историю своего народа и государства. Почти половина считает, что каждый образованный человек должен знать о Великой Отечественной войне. Более 50 % опрошенных отмечают, что история — очень интересный и увлекательный предмет.

44 % опрошенных считают «Разговоры о важном» значимым мероприятием для воспитания детей и молодежи, но в то же время большинство респондентов не считают нужным вводить данные мероприятия в вузах. Большинство респондентов (31) получают новую информацию по истории из Интернета. Обнаружено, что подавляющее большинство студентов Самарской области не смотрят местные новости.

Значимым является такой аспект исторического знания, как вхождение в состав России новых регионов. Этому посвящен целый блок вопросов.

Респонденты отметили, что им не интересно узнавать новые факты об истории Крыма, ДНР, ЛНР, Запорожской и Херсонской областей, они не хотят узнавать больше информации о Крыме и новых регионах в составе РФ.

Знаменитый замок «Ласточкино гнездо» в Ялте удалось узнать только 14 респондентам, а памятник затопленным кораблям в Севастополе — всего пятерым.

16 респондентов с разной степенью точности ответили на вопрос, где на карте была представлена русско–турецкая война 1787–1791 гг.: что изображено на рисунке, какова примерная дата события.

Постоянно следят за событиями, происходящими сейчас в Крыму, ЛНР, ДНР, Запорожской и Херсонской областях только 3 человека, раз в неделю просматривают новости 8 человек, раз в месяц просматривают новости также 8 человек. Малая заинтересованность студентов в этом вопросе имеет продолжение и в следующем — большинство не смотрели репортажи с церемоний подписания договоров о вхождении в состав РФ Крыма и новых регионов.

В 2014–2015 годах специалисты Московского гуманитарного университета провели в ряде московских вузов социологический опрос, призванный определить уровень исторических познаний студенческой молодежи.

Если в нашем исследовании 1 место по получению новых знаний по истории занимает Интернет, то в московском исследовании 1 место у респондентов принадлежит учебникам.

При ответе на другой вопрос (о знании истории) данные двух исследований совпали — и в нашем, и в московском исследовании большинство признает, что их знания по истории недостаточно глубоки. Аналогичные данные получены ВЦИОМ в исследованиях 2017 года.

**Выводы.** Студенты мало внимания обращают на архитектурные сооружения нашей страны, не следят за событиями своего региона, хотя и имеют желание изучать историю, считают это важным в современном мире, но почему-то совсем не интересуются событиями, происходящими в новых российских регионах.

Специалистам важно разобраться почему, притом, что студентам интересен сам предмет история, не интересна история Крыма и новых регионов в составе РФ. Глубокий анализ ситуации отношения студентов к истории России в нашем регионе поможет найти оптимальные тематику и формы мероприятий.

**Ключевые слова:** история; анкетирование студентов; новые регионы в составе РФ; отношение к истории; сравнение результатов исследований.

### Список литературы

1. rodina-internet [Электронный ресурс]. Исследование: Что знают молодые россияне о своей истории [дата обращения: 03.04.2023]. Доступ по: <https://rg.ru/2015/06/23/rodina-internet.html>
2. iz.ru [Электронный ресурс]. ВЦИОМ сообщил о хорошей осведомленности молодежи РФ об истории страны [дата обращения: 28.03.2023]. Доступ по: <https://iz.ru/1440654/2022-12-14/vtciom-soobshchil-o-khoroshei-osvedomlennosti-molodezhi-rf-ob-istorii-strany>
3. ldpr.ru [Электронный ресурс]. Официальный сайт партии ЛДПР [дата обращения: 15.04.2023]. Доступ по: <https://ldpr.ru/party>
4. penza.aif.ru [Электронный ресурс]. Бухенвальд — это не сорт чая! Что современная молодежь знает из истории [дата обращения: 17.04.2023]. Доступ по: [https://penza.aif.ru/society/buhenvald\\_eto\\_ne\\_sort\\_chaya\\_chno\\_sovremennaya\\_molodezh\\_znaet\\_iz\\_istorii?ysclid=lgme9zkjro165885447](https://penza.aif.ru/society/buhenvald_eto_ne_sort_chaya_chno_sovremennaya_molodezh_znaet_iz_istorii?ysclid=lgme9zkjro165885447)
5. ria.ru [Электронный ресурс]. Опрос показал, насколько хорошо россияне знают историю страны [дата обращения: 01.04.2023]. Доступ по: <https://ria.ru/20170914/1504737804.html?ysclid=lfx1hvrhc747701890>
6. tass.ru [Электронный ресурс]. Более трети российских школьников плохо знают отечественную историю [дата обращения: 05.04.2023]. Доступ по: <https://tass.ru/obschestvo/7070620?ysclid=lgibh7goey481998689>
7. edu.gov.ru [Электронный ресурс]. Владимир Путин: «Глубокое знание своей истории, уважительное, бережное отношение к великому патриотическому, духовному, культурному наследию Отечества позволяет делать верные выводы из прошлого» [дата обращения: 30.03.2023]. Доступ по: <https://edu.gov.ru/press/5021/vladimir-putin-glubokoe-znanie-svoey-istorii-uvazhitelnoe-berezhnoe-otnoshenie-k-velikomu-patrioticheskomu-duhovnomu-kulturnomu-naslediyu-otechestva-pozvolyaet-delat-vernnye-vyvody-iz-proshl-ogo/?ysclid=lfx1d1ianl644860450>

*Сведения об авторе:*

**Екатерина Андреевна Лузанова** — студентка 2 курса, факультет педагогики и психологии, направление «Педагогическое образование», профиль «История и социально-политические дисциплины», Московский городской педагогический университет, Самарский филиал; Самара, Россия. E-mail: [luzanova\\_ekaterina\\_a@mail.ru](mailto:luzanova_ekaterina_a@mail.ru)

# Геймификация при изучении специальных дисциплин

А.И. Марочкин, Е.Д. Репина, Е.А. Цой

Самарский государственный университет путей сообщения, Самара, Россия

**Обоснование.** В наше время стремительных изменений и совершенствований у современного образования имеются задачи по поиску эффективных методов обучения, которые позволят организовать учебный процесс так, чтобы интерес у обучающихся не ослабевал и усваивалась большая часть подаваемого материала. Современные образовательные тренды, ориентированные на использование информационно-коммуникационных технологических решений, создают условия для использования новых подходов при помощи игровой и интерактивной формы. Этим требованиям отвечают методы, включающие в себя игровые элементы, такие технологии многогранны, имеют свои особенности и оказывают влияние на педагогическую деятельность преподавателя. Поэтому в последнее время одним из актуальных направлений развития образовательных технологий является геймификация. Целью геймификации является достижение каких-либо задач с использованием отдельных игровых элементов и техники, а не полноценные игры. Задачей вуза в этом смысле является разработка такого инструмента, как геймификация, для повышения качества образования студентов. Геймификация дополняет и поддерживает уже существующий учебный план, привычные элементы игры просто внедряются в процесс обучения и делают его более успешным.

**Цель** — рассмотреть концепцию современных информационных и мультимедийных технологий; провести и проанализировать анкетирование обучающихся на данную тематику.

**Методы.** В работе использовались следующие методы: опрос; контент-анализ.

Подготовка материала осуществлялась с помощью метода сбора информации через онлайн-опрос. Инструментом подготовки основной информации стал формализованный опрос. В созданном опросе необходимо было ответить на 15 вопросов. В опросе применялись открытые и закрытые вопросы.

**Результаты.** В рамках написания статьи был проведен онлайн-опрос на тему «Геймификация при изучении специальных дисциплин». В опросе приняли участие 355 обучающихся ФГБОУ ВО Самарского государственного университета путей сообщения (далее СамГУПС) разных специальностей и направлений, возраст участников от 17 до 23 лет. В основном в опрашивании приняли участие обучающиеся второго (41,5 %) и первого (33,1 %) курсов.

Проанализировав все ответы участников, можно сделать вывод, что использование игровых элементов при изучении специальных дисциплин в вузе для большинства обучающихся желанно, им было бы интересно после изучения темы проходить тесты с элементами игры. Больше половины обучающихся СамГУПС (56,2 %) изъявили желание участвовать в викторинах, причем 77,7 % опрошенных заявили, что викторины помогают лучшему усвоению материала после изучения лекционного курса и помогает им в изучении специальных дисциплин. Обучающиеся считают, что викторины способны развивать логическое мышление (да — 41,5 % и скорее всего, да — 47,7 %). Также обучающиеся считают, что викторины способны повысить интерес к учебно-познавательной деятельности (72 %). Из опроса видно, что обучающимся ближе такой вид викторин, как развлекательно-развивающие, которые способствуют развитию мышления, гибкости ума, логики (78 %). На вопрос: «По какому предмету было бы интересно проходить викторины?» каждый участник выбрал тот, который ему по душе, были абсолютно разные дисциплины как общеобразовательные, так и профессиональные.

**Выводы.** Геймификация, с одной стороны, открывает преподавателю новые возможности в организации учебного процесса — возможность дать информацию в другой плоскости, сделать процесс обучения более активным, интересным и приятным для учащихся, что повысит их мотивацию и познавательную активность. С другой стороны, позволяет успешным ученикам применить собственные игровые знания и навыки. Преимущества игровых методов очевидны — они делают учебный процесс более увлекательным, повышают мотивацию учащихся и позволяют лучше запомнить пройденный материал, но стоит переборщить с количеством игровых элементов — очков или рейтингов — и единственной мотивацией для студентов будет азарт и желание получить награду.

**Ключевые слова:** геймификация; процесс обучения; образование; тренды в образовании; современные технологии; специальные дисциплины.

*Сведения об авторах:*

**Андрей Игоревич Марочкин** — студент, группа ЭЖД-14у, Институт управления и экономики; Самарский государственный университет путей сообщения, Самара, Россия. E-mail: mr.marochkin@bk.ru

**Елизавета Дмитриевна Репина** — студентка, группа ЭЖД-14у, Институт управления и экономики; Самарский государственный университет путей сообщения, Самара, Россия. E-mail: repinaaa01@gmail.com

**Екатерина Алексеевна Цой** — старший преподаватель, Институт управления и экономики; Самарский государственный университет путей сообщения, Самара, Россия. E-mail: mkatti95@mail.ru

# Формирование коммуникативной компетенции как средство развития личности

А.А. Осипова, И.В. Дукальская

Поволжский государственный университет телекоммуникаций и информатики, Самара, Россия

**Обоснование.** Многие студенты технических вузов пренебрегают изучением иностранных языков по ряду личных причин, не задумываясь о том, что возможно высокий уровень знания иностранного языка может стать не только их конкурентным преимуществом среди других специалистов в информационных технологиях, но и способен изменить их мировоззрение.

**Цель** — доказать, что коммуникативная компетенция является важным этапом в формировании личности любого человека.

**Методы.** Исследователи посредством изучения научных статей и интернет-ресурсов определили общее значение коммуникативной компетенции, ее функции, связь с социализацией, а также выделили отличия иноязычной коммуникативной компетенции. Также на основе представленной информации на официальном сайте Университетской системы Джорджии и Университета Северной Джорджии были сформированы мотивирующие причины изучения иностранных языков.

**Результаты.** Ученые сходятся во мнении о том, что коммуникативная компетенция связана со способностью успешно общаться с другими людьми. Она включает в себя социальную ориентацию, адаптацию и интеграцию общесоциального и личного опыта. Недостаток коммуникативной компетенции может привести к низкому уровню социализации и конфликтам. Иноязычная коммуникативная компетенция связана с умением изучать и использовать иностранные языки для общения с представителями других культур. Университетская система Джорджии и Университет Северной Джорджии составили список из 25 причин, почему студентам стоит изучать иностранные языки. Специалисты выделяли то, что это может повысить их шансы на трудоустройство, помочь познакомиться с новыми людьми, понять свою культуру, улучшить рыночные навыки, открыть доступ к искусству и наукам и стать частью базового либерального образования. Исследователи считают, что подобные причины могут оказывать значительное влияние на мышление и поведение, изменить мировоззрение.

**Выводы.** Исследователями было найдено общее определение коммуникативной компетенции и выявлены причины, доказывающее, что коммуникативная компетенция является важным этапом в формировании личности как студентов технологических направлений, так и любого человека в целом.

**Ключевые слова:** изучение иностранных языков; профессиональные компетенции; информационные технологии; английский язык; коммуникативная компетенция.

## Список литературы

1. Захарова Т.В., Басалаева Н.В., Казакова Т.В., и др. Коммуникативная компетентность: понятие, характеристики // Современные проблемы науки и образования. 2015. № 4.
2. studfile.net [Электронный ресурс]. Роль социума в формировании личности [дата обращения: 14.05.2023]. Доступ по: <https://studfile.net/preview/9051141/page:19/>
3. Попова Т.П. Формирование иноязычной коммуникативной компетенции у студентов заочного отделения языкового вуза: монография. Нижний Новгород: НГУ им. Н.И. Лобачевского, 2013. 186 с.
4. ung.edu [Электронный ресурс]. Why study a foreign language? [дата обращения: 14.05.2023]. Доступ по: <https://ung.edu/college-of-arts-and-letters/languages/why-study-a-foreign-language.php>

*Сведения об авторах:*

**Ангелина Алексеевна Осипова** — студентка, группа ИСТ-21, факультет информационных систем и технологий; Поволжский государственный университет телекоммуникаций и информатики, Самара, Россия. E-mail: [ange.osipowa2004@yandex.ru](mailto:ange.osipowa2004@yandex.ru)

**Ирина Владимировна Дукальская** — научный руководитель, доцент кафедры иностранных языков, кандидат филологических наук; Поволжский государственный университет телекоммуникаций и информатики, Самара, Россия. E-mail: [i.dukalskaya@psuti.ru](mailto:i.dukalskaya@psuti.ru)

## Этическая категория совесть в системе самовоспитания

А.А. Преснякова, Е.М. Бондарчук

Самарский национальный исследовательский университет имени академика С.П. Королева, Самара, Россия

**Обоснование.** Жизнь человечества и отдельной личности постоянно сопряжена с решением вопросов, связанных с моралью и этикой. Глубина понимания этих категорий определяет не только конкретный выбор в определенных обстоятельствах, но и формирует траекторию деятельности в дальнейшем, закладывает перспективы развития, раскрывает горизонты видения мира. В наше время эта проблема приобрела особую актуальность в связи с указом Президента РФ В.В. Путина о сохранении и укреплении традиционных российских духовно-нравственных ценностей.

**Цель** — исследование этической категории совесть в контексте системы самовоспитания.

**Методы.** Было осуществлено теоретическое изучение содержания понятий этика, совесть, самовоспитание, определены принципы, по которым эти понятия соотносятся, проведено практическое исследование по теме.

**Результаты.** В термине «этика» [др.-греч. «ethos» («этос»)] выделяются два семантических аспекта. Первое значение указывает на топос, главной характеристикой которого является «обжитость», «освоенность». Второе значение соотносится с нематериальной сферой, указывает на некую данность — внутреннюю константу явления, обычая, нрава, характера, — которая, однако, формируется топосом, местом, тесно связана с ним. «Этическими» был назван особый класс человеческих качеств — добродетели, которые понимались как «золотая середина», к которой следует стремиться, преодолевая разрушительный для человека порок недостатка качества или порок его избытка. В число этических качеств входит совесть, которая «представляет собой способность человека, критически оценивая свои поступки, мысли, желания, осознавать и переживать свое несоответствие должному — неисполненность долга. Феноменологическими проявлениями совести являются внутренний эмоциональный дискомфорт («укоры, муки совести»), чувство вины и раскаяние» [1]. Совесть не находится в зависимости от позиции, от суждений, от точек зрения людей, которые составляют окружение человека. По этой ключевой характеристике (автономности) совесть отличают от иных внутренних контрольных механизмов сознания, например стыда, полностью обусловленного внешней оценкой, которую выражают значимые для человека персоны. Совесть как внутренний побудитель подталкивает человека к изменениям и помогает прийти к мысли о надобности самовоспитания. Однако деятельность человека, направленная «на выработку или совершенствование моральных, физических, эстетических качеств, привычек поведения в соответствии с определенным социально обусловленным идеалом человека» [2], осуществляется только после процесса самопознания, который И. Кант назвал «первым велением». В этом случае говорится о необходимости для человека развивать способность анализировать собственные моральные качества, поскольку «моральное самопознание противодействует также самолюбивой оценке самого себя» [3]. Объективное рассмотрение своего морально-этического уровня позволяет человеку продвинуться в духовном, нравственном, личностном развитии. Осознание своего потенциала, а также возможностей для его реализации, выработка адекватной самооценки, умение распознать свои недостатки и найти способы их устранения характеризуют зрелую личность и являются предпосылками организации самовоспитания.

**Выводы.** На основе теоретических выводов о совести как о внутреннем контрольном механизме сознания, не зависящем от мнения окружающих, связанном с долгом, определяющем процесс самовоспитания (деятельность, направленную на позитивное изменение себя через моральную самооценку), было проведено практическое исследование. 56 студентов первого курса Самарского университета приняли участие в опросе, который предполагал выявление знаний о процессе самовоспитания, степени осознания его необходимости на данном этапе жизни, о мотивах, побуждающих к осуществлению систематической внутренней работы. Результаты опроса показали, что большая часть студентов (70 %) понимает содержание процесса самовоспитания и его значимость, различает понятия «самовоспитание» и «саморазвитие».



Совесьть, а также идеалы и нормы морали были названы основными стимулами для самовоспитания. 90 % опрошенных считают, что процесс самовоспитания не связан с определенным возрастом и длится в течение всей сознательной жизни человека.

**Ключевые слова:** этика; совесть; долг; самопознание; самовоспитание; личностное развитие; моральная оценка.

### Список литературы

1. gufo.me [Электронный ресурс]. Совесть [дата обращения: 21.11.2022]. Доступ по: [https://gufo.me/dict/philosophy\\_encyclopedia?page=2&letter=%D1%81](https://gufo.me/dict/philosophy_encyclopedia?page=2&letter=%D1%81)
2. gufo.me [Электронный ресурс]. Самовоспитание [дата обращения: 21.11.2022]. Доступ по: <https://gufo.me/dict/bse?page=5&letter=%D1%81>
3. Кант И. Собрание сочинений в 8 т. Т. 6: Религия в пределах только разума. Метафизика нравов. Москва: ЧОРО, 1994. С. 354.

### *Сведения об авторах:*

**Анастасия Александровна Преснякова** — студентка, группа 1412-240304D, институт авиационной и ракетно-космической техники; Самарский национальный исследовательский университет имени академика С.П. Королева, Самара, Россия. E-mail: [nastyapr2000@yandex.ru](mailto:nastyapr2000@yandex.ru)

**Елена Михайловна Бондарчук** — научный руководитель, кандидат филологических наук; доцент кафедры социальных систем и права; Самарский национальный исследовательский университет имени академика С.П. Королева, Самара, Россия. E-mail: [bondarchuk.em@ssau.ru](mailto:bondarchuk.em@ssau.ru)

## Психолого-педагогические условия организации обучения школьников в школе семейного типа

С.Н. Романенко, Е.А. Денисова

Поволжская академия образования и искусств имени Святителя Алексия, митрополита Московского, Тольятти, Россия

**Обоснование.** Современному школьнику общество предъявляет более высокие требования, чем десять, двадцать лет тому назад. Это обусловлено стремительным влиянием технического прогресса на производство, науку и образование. В условиях развития информационного общества появляется возможность широкого внедрения в сферу образования альтернативных форм, таких как семейное образование. Очевидно, что детей на семейном обучении с каждым годом становится все больше. По неофициальным данным, в России до 90 тысяч детей сегодня находятся на семейном обучении.

Вместе с тем активно развиваются школы семейного типа, где педагогическая деятельность организована в том числе и с использованием дистанционных технологий. В ситуации пандемии такие школы оказались более подготовленными к организации образовательного процесса в сравнении с массовыми школами. При каких условиях современные цифровые инструменты позволяют качественно построить процесс обучения для младших школьников? Все ли виды педагогической работы можно организовать в таких школах? В рамках нашего исследования мы попытались найти ответы на эти вопросы.

**Цель** — выявить психолого-педагогические условия организации обучения обучающихся в школе семейного типа; осуществить сравнительный анализ результатов обучения младших школьников в школе семейного типа и массовой школе.

**Методы.** В рамках эмпирического исследования диссертации нами был проведен психодиагностический мониторинг, позволяющий определить уровень развития когнитивной, психоэмоциональной, мотивационной и отдельных компонентов поведенческой сферы выпускников 4-х классов массовой общеобразовательной школы и школ семейного типа. В исследовании приняли участие более 100 учеников школ Самары и Тольятти. Анализ некоторых результатов хотелось бы озвучить.

### Результаты.

В результате анализа полученных данных нами установлены статистически значимые различия между учениками двух типов школ по методике ГИТ (рис. 1), шкалам «Самооценка» (рис. 2), «Уровень притязаний» и «Тревожность» (рис. 3). Так, в школе семейного типа высокие и очень высокие результаты по ГИТ получили 37,5 % детей, в то время как в школе массового типа — 20 %.

По шкалам «Познавательная активность» (рис. 4) и «Гнев» (рис. 3) статистически значимых различий не обнаружено.

**Выводы.** Таким образом, младшие школьники школы семейного типа чувствуют себя более спокойно, проявляют проактивную мотивацию к учению и положительное отношение к учению. имеют развитый

Групповой интеллектуальный тест



Рис. 1. Сравнительный анализ сводных результатов по методике ГИТ в школе массового типа ( $n = 59$ ) и семейного типа ( $n = 51$ )



Рис. 2. Сравнительный анализ результатов по шкале «Самооценка»

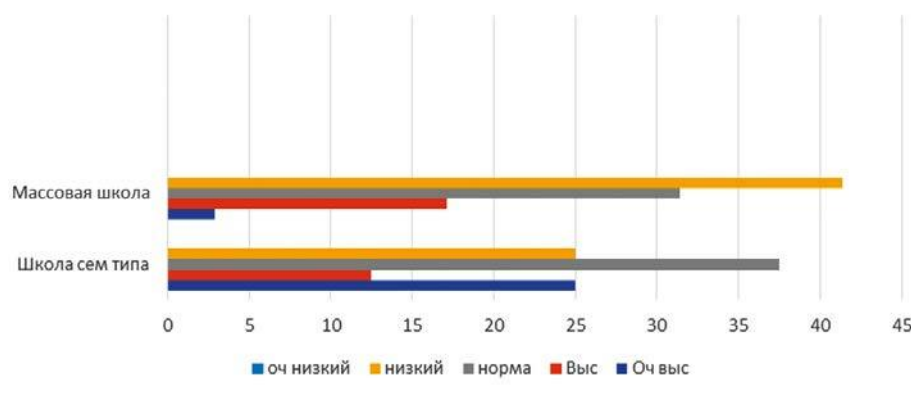

Рис. 3. Сводные результаты по шкалам «Тревожность», «Гнев»

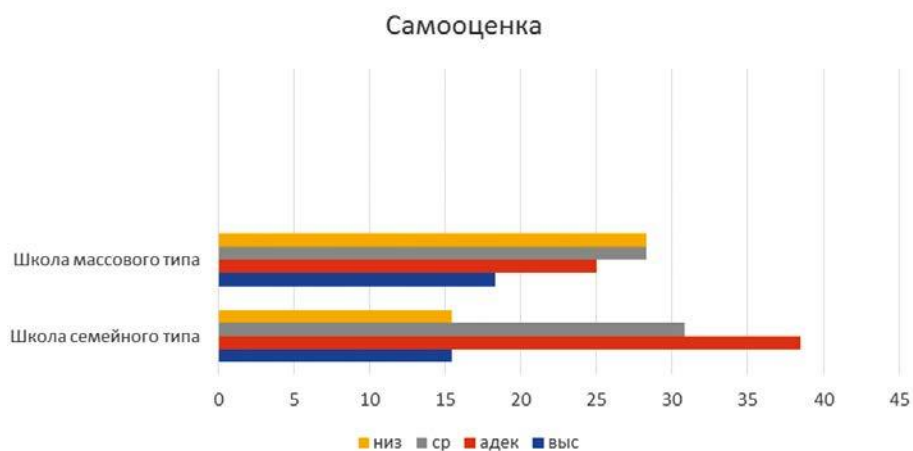

Рис. 4. Сравнительный анализ по шкале «Познавательная активность»

интеллект и более устойчивую самооценку. Дети массовой школы имеют хорошую познавательную активность и более адекватный уровень притязаний, реже переживают «школьную скуку», но чаще переживают

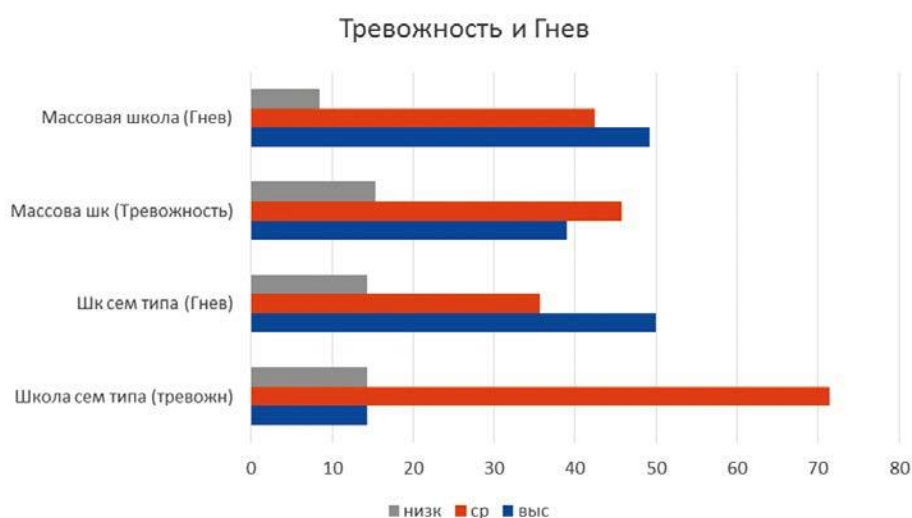
и тревожатся из-за школьных оценок и в целом из-за школьного успеха и неуспеха. И те, и другие дети не испытывают резко отрицательного отношения к школе и учению.

При правильном подходе семейное обучение может быть полезным и давать лучшие результаты для детей чувствительных, тревожных, застенчивых, одаренных и др. групп для формирования образовательного потенциала ребенка, но подходит оно не всем, а преимущественно семьям, где прежде всего высок уровень самоорганизации, как у родителя, так и у ребенка.

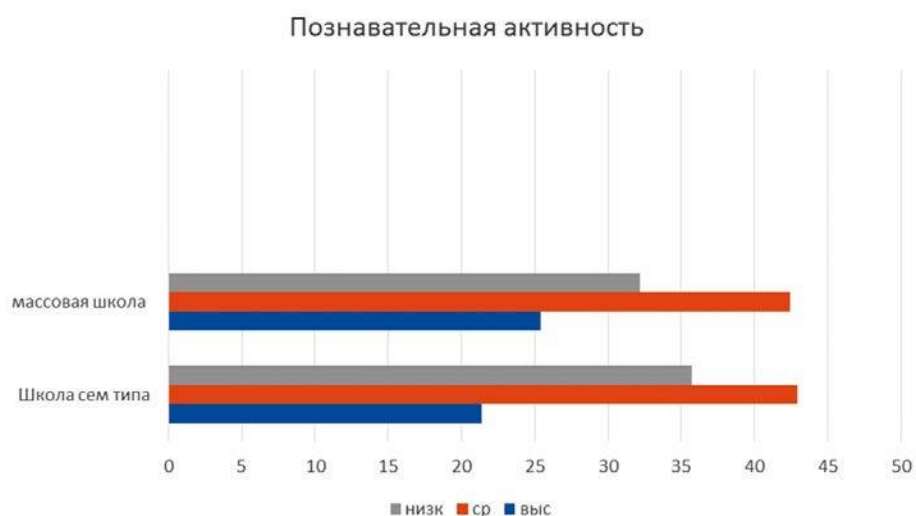
Массовое распространение такая форма обучения вряд ли получит, поскольку требует определенного уровня подготовки от родителей, финансовых возможностей.

**Ключевые слова:** семейное образование; семейное воспитание; школы семейного типа; психодиагностический мониторинг; результаты обучения.

### Список литературы

1. Бабанский Ю.К. Методы обучения в современной общеобразовательной школе. Москва: Просвещение, 1985. 207 с.
2. Проблемно-модельное обучение. Вопросы теории и технологии / под ред. М.Ж. Арстанова, П.И. Пидкасистого, Ж.С. Хайдарова. Алма-Ата: Мектеп, 1980. 208с.
3. Зимняя И.А. Педагогическая психология. Учебник для вузов. Изд. 2-е, доп., испр. и перераб. Москва: Логос, 2000. 384 с.
4. Хуторской А.В. Методика личностно-ориентированного обучения. Как учить всех по-разному? Пособие для учителя. Москва: ВЛАДОС-ПРЕСС, 2005. 383 с.

### *Сведения об авторах:*

**Светлана Николаевна Романенко** — магистрант, группа Пм-201, магистерская программа «Практическая педагогика и психология. Инжиниринг развивающей среды»; Поволжская академия образования и искусств имени святителя Алексия, митрополита Московского, Тольятти, Россия. E-mail: romanenko-1971@list.ru

**Елена Анатольевна Денисова** — кандидат психологических наук, доцент, зав. кафедрой педагогики и психологии Поволжской академии образования и искусств имени святителя Алексия, митрополита Московского, Тольятти, Россия. E-mail: e\_a\_denisova@mail.ru

# Особенности формирования личности IT-специалиста

П.Ю. Тупилейкина, В.В. Козлов

Самарский государственный технический университет, Самара, Россия

**Обоснование.** В настоящее время информационные технологии играют все более значимую роль в жизни человека и в различных сферах деятельности, что приводит к растущему спросу на специалистов в области IT. Однако чтобы стать успешным IT-специалистом, необходимо, чтобы образовательные учреждения обращали внимание не только на техническую сторону обучения, но и на развитие необходимых личностных качеств у учеников и студентов.

**Цель** — исследовать современные методы и подходы формирования личности IT-специалиста в таких наиболее значимых учебных учреждениях, как школа и университет.

**Методы.** В ходе исследовательской работы был проведен анализ.

**Результаты.** Формирование личности специалиста представляет собой особый процесс, который направлен на развитие индивидуальных качеств, необходимых для профессиональной деятельности. Он включает в себя различные аспекты, такие как образование, профессиональная подготовка, опыт работы и личностное развитие.

Одной из основных задач формирования личности специалиста является развитие профессиональных компетенций, которые позволят ему эффективно выполнять свои обязанности и достигать успеха в карьере. Важно, чтобы специалист получил необходимые знания и умения в своей области, а также умел применять их на практике.

Кроме того, формирование личности специалиста также включает в себя развитие межличностных навыков, таких как коммуникативные и лидерские качества. Эти навыки помогают специалисту эффективно работать в команде, решать возникающие конфликты.

Особое внимание в процессе формирования личности специалиста уделяется также развитию личностных качеств, таких как уверенность в себе, ответственность, целеустремленность и т. д. Эти качества помогают специалисту преодолевать трудности и достигать поставленных целей.

Важно также, чтобы формирование личности специалиста было направлено на развитие творческого мышления и способности к инновациям. Способность мыслить нестандартно и находить новые подходы к решению задач позволяет специалисту быть наиболее успешным в своей профессиональной деятельности и достигать больших результатов.

Формирование личности будущего IT-специалиста начинается еще в школе, когда ученики изучают такой учебный предмет, как информатика, и знакомятся с программированием.

Однако в настоящее время существует ряд проблем, связанных с процессом качественного обучения учеников.

Стоит отметить, что качественное развитие учеников в школе в области информационных технологий обязательно поможет им развить множество важных качеств и навыков, которые будут полезны также и в различных сферах жизни, так как в настоящее время информационные технологии играют все более значимую роль в жизни каждого человека. Также успешное начало формирования личности IT-специалиста в школе может стать важным шагом в подготовке учеников к будущей карьере в IT-отрасли.

Университет — это важный этап в формировании личности будущего специалиста, поскольку это время, когда студенты получают профессиональное образование и начинают подготовку к будущей карьере.

Университеты также поддерживают личностное развитие студентов, предоставляя им доступ к книгам, культурным мероприятиям, спортивным и другим развлечениям, которые помогают им расширять свой кругозор и развивать свои интересы. В целом, университеты формируют личность будущего специалиста, предоставляя им необходимые знания, навыки, опыт и возможности для личностного и профессионального роста.

Что же касается формирования личности IT-специалиста в университете, оно направлено на развитие индивидуальных качеств, необходимых для профессиональной деятельности в области информационных

технологий. Оно включает в себя различные аспекты, такие как профессиональная подготовка, личностное развитие и формирование профессиональных качеств.

В целом, формирование личности будущего специалиста в области информационных технологий — это сложный и многогранный процесс, который включает в себя множество аспектов, связанных с профессиональной подготовкой, личностным развитием и межличностными навыками. Важно, чтобы этот процесс был целенаправленным и учитывал индивидуальные особенности каждого студента — будущего IT-специалиста.

**Выводы.** В результате анализа было выявлено, что формирование личности IT-специалиста должно быть комплексным и включать в себя не только техническую сторону, но и развитие таких качеств, как творческие способности, коммуникативность, умение работать в команде, аналитическое и критическое мышление, ответственность, целеустремленность, а также уверенность в себе и адаптивность. Важно, чтобы образовательные учреждения обращали внимание на развитие этих качеств в рамках учебных программ и внеучебной деятельности.

Кроме того, было отмечено, что современные технологии, например интерактивные учебные материалы, могут помочь студентам и ученикам более эффективно изучать информатику и программирование, профильные дисциплины, связанные с информационными технологиями, а также развивать личностные качества.

Таким образом, профессиональное и личностное формирование личности IT-специалиста является важным заданием для образовательных учреждений, которое требует комплексного подхода и использования современных методов и подходов.

**Ключевые слова:** информационные технологии; IT-специалист; учебные учреждения; профессиональные качества; личностные качества; современные методы и подходы; практические рекомендации.

*Сведения об авторах:*

**Полина Юрьевна Тупилейкина** — студентка 3-ИАИТ-20фаит-12, институт автоматизации и информационных технологий; Самарский государственный технический университет, Самара, Россия. E-mail: polina.tupileikina@yandex.ru

**Вячеслав Васильевич Козлов** — научный руководитель, кандидат технических наук, доцент, преподаватель кафедры информационных технологий; Самарский государственный технический университет, Самара, Россия. E-mail: vco2005@mail.ru

# Наставничество как средство воспитания молодежного лидера

И.М. Яханов, Д.Е. Трусова

Самарский государственный технический университет, Самара, Россия

**Обоснование.** В данной работе наставничество рассматривается в аспекте воспитания молодежных лидеров, поскольку для современного общества важной задачей является создание кадрового ресурса. Вопрос воспитания молодежных лидеров также закреплен на законодательном уровне «Методологией наставничества» [1], выпущенной Министерством Просвещения РФ в 2019 году, и реализуется через систему всероссийских конкурсов и проектов, таких как «Молодежный лидер России», «Твой Ход», «Я в деле» и многих других.

**Цель** — создать ценностно-целевую командную модель воспитания молодежных лидеров средствами наставничества.

**Методы.** В ходе работы авторами был проведен опрос более 500 молодежных лидеров и наставников с целью проведения корреляционного анализа их жизненных ценностей. Участники опроса проранжировали предложенные им ценности в иерархическом порядке в зависимости от важности данных ценностей в их жизни. Пять наиболее значимых совпавших ценностей мы приведем в данной статье: профессионализм, энтузиазм, креативность, ответственность, самореализация.

**Результаты.** По результатам данного анкетирования нами были сделаны выводы и проведена теоретическая и практическая работа по созданию и тестированию ценностно-ролевой командной модели воспитания молодежных лидеров, используя такие инструменты наставничества, как Всероссийский студенческий конкурс «Твой Ход», Образовательная программа «Я в деле» и «Школа Лидерства» на базе Самарского государственного технического университета. В теоретической части нашей работы были рассмотрены виды, модели наставничества и типы поддержки [2]. В качестве основных компонентов для ценностно-целевой командной модели воспитания молодежного лидера были использованы: модель командного наставничества, два формата наставничества «студент-студент» и «преподаватель-студент», а также инструментальная и информационная поддержка. Неотъемлемой частью функционирования модели является совпадение ценностей наставников и студентов — будущих лидеров. Также был проведен анализ таких терминов, как наставничество, воспитание, лидерство [2, 3]. Под наставничеством мы понимали универсальную технологию передачи опыта, знаний, формирования навыков, компетенций и ценностей через неформальное взаимообогащающее общение, основанное на доверии и партнерстве [7].

Вслед за Ю.В. Лопуховой мы рассматривали воспитание как процесс приобщения к ценностям в различных организационных формах обучения и во внеаудиторной воспитательной работе и практиках [6]. Лидерство определяется как социальный феномен, при котором отдельная личность оказывает влияние на других членов группы, побуждая их к объединению усилий для достижения целей группы или организации [5]. Нами были выделены условия успешного воспитания лидерства, среди них: использование ценностно-целевой командной модели воспитания молодежных лидеров и качественного инструментария наставничества (win/win стратегия, социально-ориентированный проект, стратегическая сессия, тренинг, стажировка, форум, конференция, семинар) [4].

Таким образом, совпадение ценностей наставников и студентов — будущих лидеров, а также использование вышеперечисленных инструментов и типов поддержки на базе командной модели наставничества формируют ценностно-целевую командную модель, которая способствует воспитанию молодежного лидера.

**Выводы.** Ценностно-целевая командная модель воспитания молодежных лидеров была апробирована нами в ходе участия во всероссийских студенческих конкурсах и показала положительные результаты. Использование данной модели в процессе подготовки ко Всероссийскому студенческому конкурсу «Твой Ход» помогло нам развить в себе лидерские навыки и стать победителями. Далее в Образовательной программе «Я в деле» и «Школе Лидерства», будучи в роли наставников, мы применяли данную модель



в отношении участников программы. Благодаря модели, а также качественному инструментарию, нам удалось передать участникам ценность лидерства и привести их к победе.

**Ключевые слова:** наставничество; лидерство; ценностно-ориентированная командная модель воспитания молодежных лидеров; социально-ориентированный проект; win/win стратегия.

### Список литературы

1. Министерство просвещения России. Распоряжение Минпросвещения России от 25.12.2019 N P-145 «Об утверждении методологии (целевой модели) наставничества обучающихся для организаций, осуществляющих образовательную деятельность по общеобразовательным, дополнительным общеобразовательным и программам среднего профессионального образования, в том числе с применением лучших практик обмена опытом между обучающимися». Москва. С. 2–27.
2. Сташкевич И.Р., Афанасьева С.А. Современные формы наставничества // Инновационное развитие профессионального образования. 2021. С. 147–171.
3. Осипов П.Н., Ирисметова И.Н. Наставничество как объект научных исследований // Профессиональное образование и рынок труда. 2020. № 2. С. 109–115.
4. Лисовская Н.Б. Наставничество в системе адаптации молодого специалиста в образовательном учреждении // Материалы I Международной научно-практической конференции: «Герценовские чтения: психологические исследования в образовании». Санкт-Петербург: Издательство РГПУ им. Герцена, 2018. С. 93–96.
5. Мень М.А. Социальные теории лидерства: основные понятия и проблемы // Личность. Культура. Общество. 2010. Т. 12, № 3. С. 171–183.
6. Лопухова Ю.В. Теоретические основы воспитания толерантности студентов вуза. Москва: НОУ ВПО «МПСУ», 2012. 197 с.
7. Синягина Н.Ю., Березина В.А., Богачева Т.Ю., и др. Методология (целевая модель) наставничества обучающихся для организаций, осуществляющих образовательную деятельность. Москва, 2019. 267 с.

*Сведения об авторах:*

**Илья Михайлович Яханов** — студент, группа 21ИИЭГО-111, институт инженерно-экономического и гуманитарного образования; Самарский государственный технический университет, Самара, Россия. E-mail: yahanovim@gmail.com

**Дарья Евгеньевна Трусова** — студент, группа 21ИИЭГО-111, институт инженерно-экономического и гуманитарного образования; Самарский государственный технический университет, Самара, Россия. E-mail: dasatrusova51@gmail.com

## Коррекционно-педагогическая и развивающая работа с дошкольниками с ЗПР средствами театрализованно-танцевального педагогического тренинга

С.Е. Алашеева, И.Н. Григорьева

Поволжская академия образования и искусств имени Святителя Алексия, митрополита Московского, Тольятти, Россия

**Обоснование.** За последнее время увеличивается число детей дошкольного возраста с нарушениями в развитии. Из них 17 % приходится на воспитанников, имеющих диагноз «задержка психического развития» (ЗПР) [5], который описывается как недоразвитие некоторых или большинства высших психических функций и моторики в целом, оказавшихся под воздействием наследственности, социальной среды и внутренних факторов [4]. Одна из самых очевидных проблем, возникающих у детей с ЗПР — это эмоциональное состояние, отличающееся повышенной неустойчивостью [3]. Способность различать и адекватно выражать эмоции повышает уровень адаптированности детей в обществе [1]. Поэтому вопрос исследования и развития эмоциональной сферы детей с ЗПР представляется нам важным.

**Цель** — определение эффективных средств коррекционно-педагогической и развивающей работы по улучшению эмоционального развития детей дошкольного возраста с ЗПР.

**Методы.** Направлений развития эмоциональной сферы дошкольников известно много. Наиболее актуальными и интересными нам показались средства танцевально-двигательной терапии и театральной деятельности, которые эффективно влияют на эмоциональную сферу и развитие высших психических функций ребенка [6, 7]. Разработанная в рамках исследования коррекционно-развивающая программа по эмоциональному развитию старших дошкольников с ЗПР «Наш театр — наши эмоции» строится с учетом разнообразия особых образовательных потребностей и возможностей данной категории детей в условиях ДОУ. В программе представлены средства и методы театрализованной деятельности и танцевальной терапии, целью которых является эмоциональное развитие, овладение навыками общения и взаимодействия, коллективного творчества, уверенности в себе. Структура программы представлена в табл. 1.

Таблица 1. Структура программы по эмоциональному развитию

Структура программы	
1 Блок «Театр чувств и эмоций»	2 Блок «Танец чувств и эмоций»
Занятия по театрализованной деятельности, включающие при- ветственное упражнение, театрализованные игры, психогимна- стические и релаксационные игры и упражнения	Занятия по танцевальной терапии, включающие раз- миночные упражнения, комплекс танцевальных игр

Для определения особенностей эмоциональной сферы детей дошкольного возраста с ЗПР и проверки эффективности программы были выделены критерии и показатели и выбран диагностический инструментарий:

- методика изучения способности к распознаванию эмоциональных состояний Л.Ф. Фатиховой, А.А. Харисовой была подобрана по следующим показателям: способность узнавать и определять эмоции и их причины, а также дифференцировать их;
- опросник «Характер проявлений эмпатических реакций и поведения у детей» А.М. Щетининой имеет следующие показатели: заинтересованность к состоянию других детей, оказание помощи, включение, проявление сочувствия;
- опросник изучения эмоционального состояния Н. Артюхиной, А.М. Щетининой определяет общее эмоциональное состояние ребенка [2].



Рис. 1. Результаты диагностического исследования в начале и в конце года

**Результаты.** Из данных, приведенных на рисунке 1, можно сделать вывод о том, что проведенная работа была эффективной и способствовала повышению уровня эмоционального развития старших дошкольников с ЗПР. Уровень эмоционального развития старших дошкольников значительно повысился в конце года.

Были отмечены качественные изменения после внедрения программы — улучшение общего эмоционального фона, умение распознавать эмоциональное состояние, проявление эмпатии.

**Выводы.** Возможности театрализованно-танцевального педагогического тренинга безграничны. Его тематика может удовлетворить любые интересы и желания ребенка. Этот вид деятельности эффективно используется и в психологической практике для эмоционального развития, а также предупреждения и преодоления у детей тревожности и страхов. Поэтому она должна занимать достойное место в системе воспитательно-образовательной работы с детьми.

**Ключевые слова:** задержка психического развития; дошкольный возраст; эмоциональное развитие; театрализованно-танцевальный педагогический тренинг.

## Список литературы

1. Борякова Н.Ю. Коррекционно-развивающее обучение и воспитание дошкольников с задержкой психического развития. Теория и практика: монография. Москва: РИЦ МГГУ им. М.А. Шолохова, 2016. 170 с.
2. Диагностика эмоционально-личностного развития дошкольников. Психологический практикум для педагогов-психологов ДОУ / сост. Р.А. Исламова, Е.В. Большева, Т.В. Глухова. Ижевск, 2018. 383 с.
3. Изотова Е.И., Никифорова Е.В. Эмоциональная сфера ребенка: теория и практика. Москва: Академия, 2004. 288 с.
4. Шипова Л.В. Психология дошкольника с задержкой психического развития: учебное пособие. Саратов, 2018. 86 с.
5. csoso.ru [Электронный ресурс]. Статистические данные «Центра специального образования» в Самарской области [дата обращения: 20.04.2023]. Доступ по: [http://csoso.ru/?page\\_id=2072](http://csoso.ru/?page_id=2072)
6. Танцевально-двигательная терапия: практикум / сост. А.Г. Чурашов. Челябинск: Издательство Южно-Уральского государственного гуманитарно-педагогического университета, 2018. 60 с.
7. Чурилова Э.Г. Методика и организация театрализованной деятельности дошкольников и младших школьников: программа и репертуар. Москва: ВЛАДОС, 2001. 160 с.

## Сведения об авторах:

**Светлана Евгеньевна Алашеева** — студентка, группа Пм-101, направление подготовки 44.04.02 Психолого-педагогическое образование; Поволжская академия образования и искусств имени Святого Алексея, митрополита Московского, Тольятти, Россия. E-mail: [alashchevas@mail.ru](mailto:alashchevas@mail.ru)

**Ирина Николаевна Григорьева** — доцент, кандидат педагогических наук; Поволжская академия образования и искусств имени Святого Алексея, митрополита Московского, Тольятти, Россия. E-mail: [gatita-gin@yandex.ru](mailto:gatita-gin@yandex.ru)

## Способы коммуникаций животных

А.В. Астафурова, О.С. Толстова

Самарский государственный аграрный университет, п.г.т. Усть-Кинельский, Россия

**Обоснование.** Знания о значениях действий, поведения и реакций животных на определенные факторы помогают понимать животных. Коммуникации животных связаны с конкретной ситуацией и служат биологическим целям [1]. «Язык» животных представляет собой закрытую систему с ограниченным числом сигналов [2, 3]. Каждое животное от рождения знает язык своего вида [4].

**Цель** — изучить основные формы проявления «языка» животных: кошек шотландской породы.

**Методы.** Наблюдение, естественный эксперимент, опрос.

**Результаты.** Проведено наблюдение в течение двух месяцев за кошками шотландской породы с целью выявления основных способов общения этих домашних животных с человеком и между собой. Наблюдения за животными в условиях естественного эксперимента фиксировались фотокамерой и видеокamerой.

Во время естественного эксперимента зафиксированы игровое поведение животного, проявляющееся в положении тела, ушей и хвоста животного, и доверительное поведение, проявляющееся в том, что домашнее животное ложилось на спину и показывало живот или засыпало рядом с хозяином. Кошки перед взаимодействием с человеком или каким-либо предметом быта сначала пытаются ощутить посторонние запахи. Между животными ежедневно проводился груминг. Такой вид коммуникации направлен на выявление материнского инстинкта и сближение животных между собой (рис. 1).

Проведен опрос обучающихся 1 и 2 курса факультета «Биотехнологии и ветеринарной медицины» направлений подготовки 36.03.02 «Зоотехния» и 36.05.01 «Ветеринария» с целью выявления того, насколько будущие зоотехники и ветеринарные врачи понимают «язык» кошек. Количество респондентов обучающихся составило 161 человек. Респондентам было предложено ответить на следующие вопросы:

1. Если Ваше домашнее животное спит на Вашей одежде, что это означает?
2. Ваше животное подходит к вам и трется о Вас, что оно хочет сказать?
3. После того, как Вы покормили животное, оно прибегает к Вам, как объяснить такое поведение?
4. Животное ложится рядом с Вами на спину и показывает живот, как объяснить его поведение?

Результаты проведенного опроса показали, что 34 % обучающихся 1 курса ответили правильно на поставленные вопросы, 23 % обучающихся допустили одну ошибку и 43 % обучающихся более одной ошибки (рис. 2).

Опрос обучающихся 2 курса показал, что 89 % обучающихся ответили правильно на поставленные вопросы, то есть можно сказать, что они знают, как обращаться со своими домашними животными, 8 % обучающихся допустили одну ошибку и 3 % обучающихся более одной ошибки (рис. 3).

Таким образом, опрос обучающихся 2 курса позволил установить, что они понимают проявление форм коммуникаций кошек лучше на 46 %, чем обучающиеся 1 курса, так как они изучили курс зоопсихологии и у них сформированы знания о коммуникациях животных.



Рис. 1. Доверительное и игровое поведение животного



Рис. 2. Результаты опроса обучающихся 1 курса

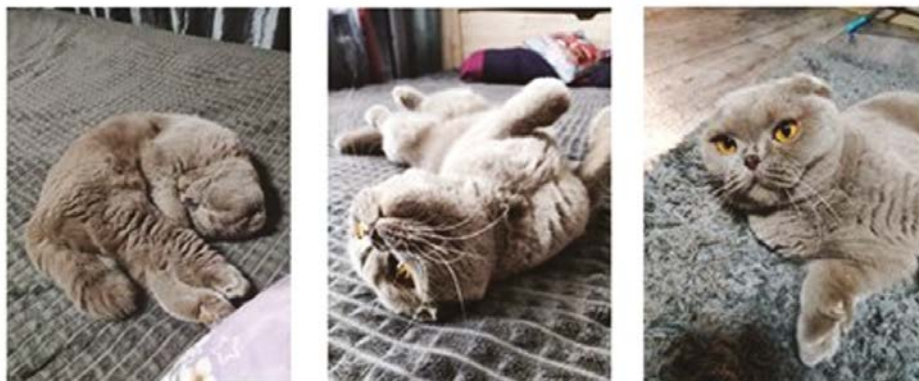

Рис. 3. Результаты опроса обучающихся 2 курса

**Выводы.** Изучены основные формы проявления «языка» кошек шотландской породы. Опрос обучающихся показал, что они понимают проявление форм «языка» кошек. Будущая профессиональная деятельность зоотехников и ветеринарных врачей связана с животными, поэтому знания о формах проявления «языка» животных имеют для них большое значение.

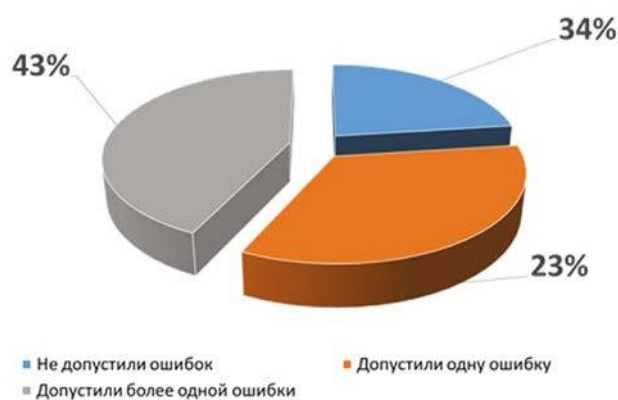
**Ключевые слова:** домашнее животное; «язык» животных; доверительное поведение; кошки шотландской породы; груминг.

### Список литературы

1. Иваницкий В.В. Коммуникация у животных: теории и факты // Русский орнитологический журнал. 2009. Т. 18, № 470. С. 407–425.
2. Мельников А.С. О «речи» животных в человеческом языке // Ежегодник. «Индоевропейское языкознание и классическая филология». 2006. С. 188–191.
3. Василова Е.В., Власов А.И., Евдокимов Г.М. Невербальные коммуникации животного мира: системный анализ жестовых языков // Международный научно-исследовательский журнал. 2017. № 5–3. С. 14–22.
4. Галинская И.Л. Существует ли язык животных? // Вестник культурологии. 2007. № 3. С. 144–148.

### Сведения об авторах:

**Анастасия Владиславовна Астафурова** — студентка, группа 1, факультет биотехнологий и ветеринарной медицины; Самарский государственный аграрный университет, п.г.т. Усть-Кинельский, Россия.

**Ольга Сергеевна Толстова** — кандидат педагогических наук, Самарский государственный аграрный университет, г. Кинель, п.г.т. Усть-Кинельский, Россия. E-mail: stommm3@mail.ru

# Характерологические особенности девушек, склонных к развитию расстройства пищевого поведения

Ю.В. Буташева, Н.В. Липина

Самарский государственный университет, Самара, Россия

**Обоснование.** Изучение данной темы связано с множеством факторов, в их числе: проблемы, связанные с социальной уязвимостью, выработка стереотипов пищевого поведения, особенно в период стресса, влияние этнокультурных факторов. Данную проблемную ситуацию усугубляет изменение моделей поведения у девушек, чрезмерно негативное отношение к употреблению пищи.

В последнее время появляются русскоязычные работы, в которых рассматриваются характеристики внутрисемейных отношений, образа тела в связи с формированием типов пищевого поведения в неклинической популяции подросткового возраста [1]. По данным официальной статистики, только в Москве от расстройств пищевого поведения страдают около 5% женщин [2]. Имеются международные исследования, констатирующие высокую уязвимость лиц женского пола [1].

**Цель** — выявить взаимосвязь между характерологическими особенностями и фактами расстройств пищевого поведения.

**Методы.** Для изучения данной темы потребовалось два опросника, которые позволили наиболее полно рассмотреть особенности характера, а также наличие возможных пищевых расстройств. Опросник Г. Шмишека является одной из методик исследования, которая предназначена для диагностики типа акцентуации личности. И короткий опросник на расстройство пищевого поведения EAT-26, который выявляет поведенческие симптомы и внутренние установки, характерные для расстройств пищевого поведения. Для математической обработки результатов был использован коэффициент ранговой корреляции Спирмена.

**Результаты.** Выборку исследования составили 35 девушек, являющихся студентами или выпускниками различных высших учебных заведений России. Возраст испытуемых варьировал от 18 до 25 лет, средний возраст по выборке — 20 лет.

С помощью опросника Г. Шмишека обнаружилось, что в группе исследуемых наиболее часто встречаемыми типами акцентуаций являются: экзальтированный (37%), циклотимный (31%), гипертимный (31%), тревожный (14%).

Пищевое поведение человека находится в рамках континуума, включающего нормальные пищевые паттерны, эпизодические пищевые расстройства и, наконец, патологическое пищевое поведение [3]. С помощью опросника пищевого поведения EAT 26 выяснилось, что у 14 и 7% испытуемых наблюдается повышенный и средний показатель, а у 54 и 25% в целом не обнаружилось высоких результатов по данному опроснику. Суммарный балл по EAT 26, превышающий двадцать баллов, свидетельствует о наличии риска нарушений пищевого поведения. Интересным также показалось, что если по статистике от РПП страдают примерно 5%, то наше исследование показало, что уже 14% имеют склонность к развитию данного заболевания. В результате корреляционного анализа была обнаружена статистически значимая (на уровне  $p \leq 0,05$ ) прямая взаимосвязь между демонстративным типом акцентуации и шкалой опросника пищевых предпочтений. Также обнаружена статистически значимая (на уровне  $p \leq 0,01$ ) прямая взаимосвязь между циклотимным типом акцентуации и шкалой опросника пищевых предпочтений. Между гипертимным типом акцентуации и шкалой опросника пищевых предпочтений обнаружена обратная взаимосвязь на уровне тенденций.

**Выводы.** У циклотимного типа преобладают смены настроения, можно предположить, что в дистимной фазе человек в большей степени подвергается компульсивным переживаниям, булимии. У демонстративного типа наблюдается социальная уязвимость, а также довольно большая потребность во внимании и высоком статусе в группе, в случае если этого внимания будет недостаточно, то данный тип может компенсировать или замещать таким способом негативные эмоции. Девушки с гипертимным типом акцентуации наоборот менее склонны к проблеме пищевого поведения. Педантичный и возбудимый тип характера не склонны к расстройствам пищевого поведения. В целом четверть выборки показала высокую вероятность развития РПП.



**Ключевые слова:** характерологические особенности; расстройства пищевого поведения; пищевые паттерны; поведенческие симптомы и внутренние установки; избирательная уязвимость.

### Список литературы

1. Валитова И.Е., Галиновская А.А. Психологическая оценка предрасположенности девушек-подростков к нарушениям пищевого поведения // Клиническая психология и психотерапия. 2017. Т. 8, № 3. С. 362–374.
2. Кубекова А.С., Бисалиев Р.В. Когнитивно-поведенческая терапия при расстройствах пищевого поведения // Медицинская психология в России: сетевой научный журнал. 2022. Т. 14, № 2.
3. Николаева Н.О. История и современное состояние исследований нарушений пищевого поведения (культурные и психологические аспекты) // Клиническая и специальная психология. 2012. Т. 1. № 1.

### *Сведения об авторах:*

**Юлиана Вячеславовна Буташева** — студентка, группа 5203-370301-D, психологический факультет; Самарский государственный университет, Самара, Россия. E-mail: yuliana2003butasheva@gmail.com

**Наталья Владимировна Липина** — научный руководитель, кандидат психологических наук, доцент кафедры психологии развития; Самарский государственный университет, Самара, Россия. E-mail: lipinanv@mgpu.ru



# Взаимосвязь тревожности и невротизации с копинг-стратегиями преодоления стресса у обучающихся выпускных классов

Е.А. Гужина, Ю.Р. Мухина

Самарский государственный социально-педагогический университет, Самара, Россия

**Обоснование.** Стрессовые ситуации особенно остро влияют на развитие личности в подростковый период, который является сложным, критическим в жизни каждого человека. Обозначенная проблема совладания с экзаменационным стрессом по-прежнему актуальна в современном обществе.

**Цель** — выявление взаимосвязи тревожности и невротизации с копинг-стратегиями преодоления стресса у обучающихся выпускных классов.

В исследовании приняли участие учащиеся 9-х (56 чел.) и 11-х (19 чел.) классов. Возрастной диапазон исследуемых групп — от 15 до 17 лет (75 человек).

**Методы.** Диагностика самооценки психических состояний (по Г. Айзенку), диагностика уровней невротизации Л.И. Вассермана и «Индикатор стратегий преодоления стресса» Д. Амирхана.

**Результаты.** Диагностирование тревожности показало, что 48 % опрошенных девятиклассников характеризуются низкими уровнями тревожности, 34 % — средними, 18 % — высокими. 79 % одиннадцатиклассников характеризуются низкими уровнями тревожности, 10,5 % — средними, 10,5 % — высокими. Изучение особенностей невротизации у подростков показало, что 27 % девятиклассников имеют низкие уровни невротизации, 25 % — пониженные, 48 % — повышенные. В группе одиннадцатиклассников 37 % опрошенных демонстрируют низкие уровни невротизации, 16 % — пониженные и 47 % — повышенные.

Диагностирование видов копинг-стратегий преодоления стресса показало, что среди девятиклассников с низкими уровнями тревожности копинг-стратегию «разрешение проблем» используют 34 % респондентов, «поиск социальной поддержки» — 30 %, копинг-стратегию «избегания проблем» — 10 %. Девятиклассники, характеризующиеся средними и высокими уровнями тревожности, более склонны к использованию пассивных стратегий. Корреляционный анализ показал, что между тревожностью и такими копинг-стратегиями преодоления стресса, как «поиск социальной поддержки» и «избегание проблем, установлена умеренная прямая зависимость ( $r = 0,40481$  и  $r = 0,48821$  соответственно,  $p < 0,05$ ).

Доминирующие копинг-стратегии преодоления стресса в группе одиннадцатиклассников со средними и высокими уровнями тревожности — «поиск социальной поддержки» и «разрешение проблем». Респонденты из этой группы, характеризующиеся низкими уровнями тревожности, также активно используют стратегии «поиск социальной поддержки» (79 %) и «разрешение проблем» (73,5 %); к активному «избеганию проблем» обращается 10,5 % опрошенных. Корреляционный анализ показал отрицательное значение коэффициента корреляции между тревожностью и стратегией «разрешение проблем»  $r = -0,19391$ . Это говорит о том, что с ростом тревожности у одиннадцатиклассников снижается активность использовать эту стратегию. Аналогичная «картина» с отрицательным значением коэффициента корреляции наблюдается и у тревожности с поиском социальной поддержки. Получается, что, чем более высокими уровнями тревожности подросток реагирует на стрессовую ситуацию, тем более беспомощным он себя ощущает. Для него проще было бы избежать проблему ( $r = 0,16124$ ,  $p < 0,05$ ), чем решать ее или искать того, кто ему поможет.

Анализ выборов копинг-стратегий преодоления стресса у девятиклассников показывает, что вне зависимости от уровня невротизации у школьников 9 классов преобладает использование копинг-стратегий по поиску социальной поддержки и разрешения проблем ( $r = 0,27024$  и  $r = 0,04091$  соответственно,  $p < 0,05$ ). Тем не менее 29 % девятиклассников активно прибегают к стратегии «избегание проблем». Значение коэффициента корреляции ( $r = 0,51279$ ) свидетельствует о том, что у девятиклассников с ростом невротизации усиливается стремление избежать психотравмирующую ситуацию.

В 11-х классах копинг-стратегия «избегание проблем» используется достаточно редко, а копинг-стратегии «разрешение проблем» и «поиск социальной поддержки» по-прежнему одинаково востребованы ими в ситуациях совладания с экзаменационным стрессом. Корреляционный анализ показал, что с ростом

невротизации снижается способность противостоять стрессовым обстоятельствам ( $r = -0,2095$ ,  $p < 0,05$ ) и растёт стремление либо получить помощь и социальную поддержку ( $r = 0,25726$ ,  $p < 0,05$ ), либо стремление избежать психотравмирующую ситуацию ( $r = 0,40828$ ,  $p < 0,05$ ).

**Выводы.** Гипотеза о наличии корреляционных связей тревожности и невротизации у обучающихся выпускных классов с их копинг-стратегиями преодоления стресса нашла свое эмпирическое подтверждение.

**Ключевые слова:** копинг-стратегии; совладающее поведение; тревожность; невротизация; дистресс; экзаменационный стресс; стрессоустойчивость; корреляция.

*Сведения об авторах:*

**Елена Александровна Гужина** — студентка факультета психологии и специального образования; Самарский государственный социально-педагогический университет, Самара, Россия. E-mail: guzhina.helena@gmail.com

**Юлдуз Робертовна Мухина** — кандидат психологических наук, доцент кафедры возрастной и педагогической психологии; Самарский государственный социально-педагогический университет, Самара, Россия. E-mail: iuliya.muhina@yandex.ru

## Оценка тенденции приближения и отдаления при восприятии мимики

Е.В. Петрова, С.В. Зорина

Самарский национальный исследовательский университет имени академика С.П. Королева, Самара, Россия

**Обоснование.** Исследования этой темы в основном содержат рассуждения об эволюционных предпосылках тенденции приближения/отдаления, также в большинстве случаев стимульным материалом использовались аффективные слова и изображения (схематичные лица гнева, страха, радости и изображения сцен, вызывающих отвращение или удовольствие). Исследователями было выявлено, что процедура с использованием вертикальной раскладки кнопок на клавиатуре наиболее показательна в совокупности с визуальным компонентом приближения/избегания на экране. Именно в этом случае эффект совместности реакции испытуемого и валентности стимула достигает максимального эффекта. Во многих исследованиях было показано, что положительные и отрицательные стимулы могли вызывать и реакции приближения, и реакции избегания в равной степени вероятности из-за их неоднозначности для испытуемых [1–3].

**Цель** — изучить тенденцию приближения и отдаления при восприятии смешанной мимики.

**Методы.** В исследовании приняло участие 60 человек (30 м / 30 ж). Для выявления тенденции приближения и отдаления была использована компьютерная программа VAAST (Visual Approach/Avoidance by the Self Task) [4], куда в качестве стимульных изображений были добавлены аффективные изображения смешанных экспрессий, которые были составлены в программе Photoshop путем объединения верхней части экспрессивного лица эмоций страха, гнева (лоб, брови, глаза) и нижней части экспрессии радости (улыбка).

**Результаты.** Результаты были обработаны при помощи критерия знаковых рангов Уилкоксона для полных и смешанных экспрессий всей выборки испытуемых: базовый приближенный гнев (БПГ), базовый отдаленный гнев (БОГ), базовый приближенный страх (БПС), базовый отдаленный страх (БОС), базовая приближенная радость (БПР), базовая отдаленная радость (БОР), а также средние базовых приближенных стимулов (БП), базовых отдаленных (БО) и средние смешанных приближенных (СП), смешанных (СО). Данные представлены в таблицах 1, 2, 3.

Таблица 1. Скорость приближения и отдаления фотоизображений лицевых экспрессий

	БПГ	БОГ	БПС	БОС	БПР	БОР	БП	БО	СП	СО
Средние	2,44	2,27	1,96	2,23	1,74	1,96	1,95	2,08	2,18	2,04

Таблица 2. Значимость различий средних по базовым экспрессиям

	БПС-БПГ	БПР-БПГ	БПР-БПС	БОС-БОГ	БОР-БОГ	БОР-БОС
<i>p</i>	0,004	0,001	0,013	0,601	0,02	0,077

Таблица 3. Значимость различий средних по скорости реакции испытуемых на смешанные и базовые экспрессии

	СП-БПГ	СП-БПС	СП-БПР	СО-БОГ	СО-БОС	СО-БОР
<i>p</i>	0,919	0,03	0,001	0,362	0,87	0,156

Из таблицы 2 следует:

1. БПС – БПГ = 0,004 < 0,05. Приближение к экспрессии гнева значимо медленнее, чем к экспрессии страха. Это может объясняться неоднозначностью экспрессии страха, поскольку она расценивается не только как выражение опасности, но и как подчинение.

2. БПР – БПГ = 0,001 < 0,05; БПР – БПС = 0,013 < 0,05. Свидетельствует об эволюционной тенденции организмов приближаться медленнее к отрицательным стимулам (полной экспрессии гнева и страха), чем к положительным (экспрессии радости).

Из таблицы 3 следует:

1.  $СП - БПС = 0,03 < 0,05$ . Приближение к смешанным экспрессиям значимо медленнее, чем к полной экспрессии страха. Возможно, это свидетельствует о том, что смешанные экспрессии сродни отрицательным экспрессиям. Смешанную экспрессию гнева/радости можно считать замаскированным за радостью гневом, что может вызвать настороженность.

2.  $СП - БПР = 0,001 < 0,05$ . Приближение к смешанным экспрессиям значимо медленнее, чем к полной экспрессии радости, что может согласовываться с предыдущим пунктом.

#### **Выводы.**

1. Восприятие смешанной лицевой экспрессии оказывает влияние на тенденцию приближения. Отсутствуют различия в тенденции приближения смешанной мимики и экспрессии гнева.

2. Выражение смешанных эмоций и гнева препятствуют приближению равным образом.

3. Восприятие смешанной лицевой экспрессии не оказывает влияние на тенденцию отдаления.

**Ключевые слова:** социальная перцепция; смешанная мимика; лицевая экспрессия; поведение приближения и отдаления; визуальная задача приближения-отдаления.

#### **Список литературы**

1. Solarz A.K. Latency of instrumental responses as a function of compatibility with the meaning of eliciting verbal signs // J Exp Psychol. 1960. Vol. 59. P. 239–245. DOI: 10.1037/h0047274
2. Seibt B., Neumann R., Nussinson R., Strack F. Movement direction or change in distance? Self- and object-related approach-avoidance motions // J Exp Soc Psychol. 2008. Vol. 44, No. 3. P. 713–720. DOI: 10.1016/j.jesp.2007.04.013
3. Saraiva A.C., Schüür F., Bestmann S. Emotional valence and contextual affordances flexibly shape approach-avoidance movements // Front Psychol. 2013. Vol. 4. ID 00933. DOI: 10.3389/fpsyg.2013.00933
4. Rougier M., Muller D., Ric F., et al. A new look at sensorimotor aspects in approach/avoidance tendencies: The role of visual whole-body movement information // J Exp Soc Psychol. 2018. Vol. 76. P. 42–53. DOI: 10.1016/j.jesp.2017.12.004

#### *Сведения об авторах:*

**Елена Викторовна Петрова** — студентка, группа 5101-370401D, психологический факультет; Самарский национальный исследовательский университет имени академика С.П. Королева, Самара, Россия. E-mail: petrova091234@mail.ru

**Светлана Валерьевна Зорина** — научный руководитель, кандидат психологических наук, доцент; Самарский национальный исследовательский университет имени академика С.П. Королева, Самара, Россия. E-mail: aramitch@mail.ru

# Психологические особенности переживания страха смерти взрослыми людьми

О.А. Сермакшева, Г.А. Виноградова

Самарский национальный исследовательский университет имени академика С.П. Королева, Самара, Россия

**Обоснование.** На сегодняшний момент события, происходящие в мире, — пандемия, экономические, политические, социальные кризисы, несущие угрозу не только психологическому благополучию людей, но и физическому, могут провоцировать переживания о смерти. Под феноменом «страх смерти» мы понимаем основополагающий страх, включающий в себя все частные страхи, которые находят свое отражение в страхе перед неопределенностью, перед смертью и ее символами [1, 2]. Он в определенной степени переживается каждым человеком на разных уровнях осознания. Наибольшую трудность составляет изучение бессознательного страха смерти, который наряду с осознанным может негативно влиять на психологическое состояние личности [3].

Исследованием бессознательного страха смерти занимались Дж. Брунер, Л. Постман, обнаружившие в своих экспериментах, что при восприятии значимых стимулов у испытуемого наблюдается эффект перцептивной бдительности, и такие стимулы распознаются быстрее, чем угрожающие, на распознавание которых испытуемым требовалось больше времени. Данный феномен был назван «эффект перцептивной защиты» [3, 4]. Основываясь на данном феномене, мы предположили, что время реакции испытуемых на негативные стимулы будет больше времени реакции на нейтральные стимулы. Увеличение времени реакции будет свидетельствовать о наличии защиты и, как следствие, о бессознательном страхе по поводу смерти.

**Цель** — выявить психологические особенности переживания страха смерти взрослыми людьми.

**Методы.** Выборку исследования составило 48 человек (34 ж / 14 м). Возраст испытуемых от 18 до 50 лет (период ранней и средней зрелости по Э. Эриксону). На первом этапе исследования нами было проведено анкетирование с целью выявления осознанного отношения к смерти. Чтобы проверить наличие бессознательного страха смерти, мы разработали процедуру квазиэкспериментального исследования с использованием ПО PsychoPy. Испытуемым на экране монитора по очереди предъявлялись стимульные слова, относящиеся к двум категориям. Нейтральные стимулы (пример: стул, дерево, зеркало, чайник и т. д.). Негативные стимулы (пример: гроб, могила, война, труп и т. д.). Испытуемый должен был отнести стимулы к одной из двух категорий нажатием на клавиши «I» — нейтральные слова, «E» — негативные слова. Программа фиксирует время реакции испытуемого на предъявление стимулов. Общее количество предъявлений составляло 40 слов (по 20 в каждой категории).

**Результаты.** В результате анкетирования нами было выявлено, что 36 % испытуемых никогда не чувствуют страх по поводу смерти, 14 % часто испытывают страх. В настоящее время совсем не переживают по поводу смерти 30 % испытуемых, 10 % — сильно переживают. 28 % не видят необходимости разговаривать на тему смерти со своими близкими, 72 % могут поговорить. Данные результаты показали нам, что страх по поводу смерти присутствует в сознании у сравнительно небольшого количества испытуемых.

В результате квазиэкспериментального исследования, используя Т-критерий Стьюдента, мы не получили значимых различий во времени реакции на негативные и нейтральные стимулы. Но была обнаружена разница средних величин в 0,014, то есть на негативные стимулы испытуемые реагируют в среднем на 0,014 секунд дольше, чем на нейтральные.

Поскольку данное различие не попадает в зону значимости, можно говорить о том, что гипотеза нашего исследования не подтверждается. Отсутствие значимого различия во времени реакции может говорить нам об отсутствии перцептивной защиты на действие угрожающих стимулов, провоцирующих страх смерти, а значит и об отсутствии этого страха в бессознательном.

**Выводы.** Отсутствие перцептивной защиты в данном экспериментальном исследовании может говорить о том, что испытуемые не воспринимают стимулы, связанные со смертью как угрожающие. Отсутствие эффекта также может быть связано с различными личностными особенностями испытуемых, которые не учитывались в эксперименте.

**Ключевые слова:** страх смерти; бессознательный страх смерти; перцептивная защита; нейтральные и негативные стимулы; время реакции.

### Список литературы

1. Комлев А.А. О природе страха смерти: история вопроса и гипотезы // Вестник ТГУ. 2000. № 4. С. 36–41.
2. Козлов В.В. Околосмертный опыт и трансформация личности // Известия иркутского государственного университета. 2015. Т. 11. С. 62–72.
3. Арефулин Р.М. Отношение к смерти и защитные механизмы личности // Известия Самарского научного центра РАН. 2008. № 6–1. С. 118–123.
4. Bruner J.S., Postman L. Perception cognition and behavior // J Pers. 1949. Vol. 18, No. 1. P. 14–31. DOI: 10.1111/j.1467-6494.1949.tb01229.x

### *Сведения об авторах:*

**Оксана Александровна Сермакшева** — студентка, группа 5201-370401D, психологический факультет; Самарский национальный исследовательский университет имени академика С.П. Королева, Самара, Россия. E-mail: oksana.10.s@mail.ru

**Галина Александровна Виноградова** — научный руководитель, доктор психологических наук, профессор; Самарский национальный исследовательский университет имени академика С.П. Королева, Самара, Россия. E-mail: vinograd.psy@yandex.ru

## Ценностные ориентиры учебных книг К.Д. Ушинского в современной литературе для первоначального обучения детей

А.Н. Владимирова, А.И. Смоляр

Самарский государственный социально-педагогический университет, Самара, Россия

**Обоснование.** В ходе исследования было выявлено, что воспитательные и дидактические идеи, как ценность современного образования, реализованные в учебных книгах великого русского педагога К.Д. Ушинского «Детский мир» и «Родное слово», нашли свое отражение в современной учебной литературе для первоначального обучения.

**Цель** — выявить ценностные ориентиры учебных книг К.Д. Ушинского и особенности их реализации в современной учебной литературе для первоначального обучения.

**Методы.** Историко-логический, историко-ретроспективный, метод исторической аналогии, контент-анализ научно-педагогической литературы.

Согласно историко-педагогическим исследованиям [1–4] К.Д. Ушинским были выделены и обоснованы следующие дидактические принципы, в соответствии с которыми написаны его учебные книги «Родное слово» (1864) и «Детский мир» (1861): принцип наглядности; принцип посильности (доступности), принцип систематичности и последовательности; принцип сознательности, активности и самостоятельности; принцип воспитывающего обучения. Идея народности, являющаяся ключевой в многогранном творчестве К.Д. Ушинского, связывалась им с растущим национальным самосознанием и была направлена против влияния на русскую школу воспитательных систем западноевропейских государств [5]. Народное воспитание, согласно Ушинскому, сложившееся веками, сохраняющее самобытность и неповторимость [5], проявляется в его учебных книгах через содержание учебных статей, басен и рассказов (например, в хрестоматию «Детский мир» включены басни И.А. Крылова, стихотворения А.С. Пушкина, М.Ю. Лермонтова [6]); в изучении географии родной страны, края, родного языка, истории отечества, а также через изучение фольклора [7]. В результате сравнительного анализа азбуки В.Г. Горецкого, В.А. Кирюшкина и Л.А. Виноградской, М.В. Бойкиной и учебных книг К. Д. Ушинского можно утверждать, что данные принципы и идея народности воспитания реализуются в современной учебной литературе для первоначального обучения.

**Результаты.** Идея народности в азбуке В.Г. Горецкого, В.А. Кирюшкина и Л.А. Виноградской, М.В. Бойкиной отражается в тематике учебных заданий, которые соответствуют идеалам К.Д. Ушинского. Идея народности в азбуке реализуется через изучение пословиц и русских народных сказок «Гуси-лебеди», «Теремок», «Репка» [8]. В содержание азбуки включены отрывки из произведений русских классиков А.С. Пушкина, И.А. Бунина, Л.Н. Толстого [8]. Звуковой аналитико-синтетический метод обучения грамоте, внедренный К.Д. Ушинским, был модифицирован в соответствии с научными достижениями современной педагогики и психологии В.Г. Горецким и используется в современной азбуке [9]. Наличие красочных иллюстраций, схем, графических обозначений слогов отвечает принципу наглядности Ушинского. Составление азбуки по принципу частотности соответствует принципу систематичности и последовательности К.Д. Ушинского [9].

**Выводы.** Разработанные К.Д. Ушинским дидактические принципы, которые легли в основу написанных им учебных книг «Родное слово» и «Детский мир», являются актуальными и в наше время. В соответствии с ними строится обучение в современной школе. Идея народности в учебных книгах Ушинского реализуется через изучение родного языка, доступного, яркого и богатого, понятного для детей, и содержание книг, включающее рассказы, статьи по географии и истории родного края, Родины, фольклор русского



народа (это сказки, поговорки, пословицы). Такие ценности образования, как идея народности, названные выше дидактические принципы, представленные в педагогическом наследии К.Д. Ушинского, в частности в книгах для первоначального обучения, нашли отражение в современных книгах для первоначального обучения — азбуках.

**Ключевые слова:** К.Д. Ушинский; «Родное слово»; «Детский мир»; учебная литература для начальной школы; В.Г. Горецкий; народность воспитания; дидактические принципы.

### Список литературы

1. Данилов М.А. Дидактика К.Д. Ушинского / под ред. Е.Н. Медынского. Москва-Ленинград: Изд-во Академии педагогических наук РСФСР, 1948. 171 с.
2. Хуторской А.В. Дидактическая система К.Д. Ушинского, [1824–1870 гг.] // Школьные технологии. 2010. № 5. С. 67–70.
3. Исаев Л.Н. К.Д. Ушинский — основатель русской дидактической и методической школы: монография. Москва: Изд-во Ин-та общ. образования, 1999. 252 с.
4. Смоляр А.И. Наследие К.Д. Ушинского в теории и практике современного педагогического образования: О проекте «Творческая встреча студентов с профессорами СГСПУ, награжденными медалью К.Д. Ушинского» // Поволжский педагогический вестник. 2023. Т. 11, № 1. С. 91–97.
5. Ушинский К.Д. Избранные педагогические сочинения. В 2-х т. Т. 1. Москва: Учпедгиз, 1953. С. 131–136.
6. Ушинский К.Д. Детский мир и хрестоматия в 2 ч. Ч. 1. Москва: Юрайт, 2023. 203 с.
7. Романовский А.К., Барсук И.Я. Жизнь во имя будущего: очерк научно-педагогической и литературно-публицистической деятельности К.Д. Ушинского. Киев: Радянська школа, 1984. 198 с.
8. Горецкий В.Г., Кирюшкин В.А., Виноградская Л.А., Бойкина М.В. Азбука. 1 класс: учебник для общеобразовательных учреждений. В 2 ч. Москва: Просвещение, 2018. 241 с.
9. Бондаренко А.А. Новаторство школы В.Г. Горецкого // Начальная школа. 2014. № 7. С. 11–16.

### *Сведения об авторах:*

**Ангелина Николаевна Владимирова** — студентка, группа ФКИ-621Ио, факультет культуры и искусства; Самарский государственный социально-педагогический университет, Самара, Россия. E-mail: vladimirova.a@sgspsu.ru

**Антонина Ивановна Смоляр** — доктор педагогических наук, профессор; Самарский государственный социально-педагогический университет, Самара, Россия. E-mail: smolyar@pgsga.ru

# Мотивационно-ценностные аспекты профессионального самосознания студентов художественного училища

А.В. Чуркин, А.И. Смоляр

Самарский государственный социально-педагогический университет, Самара, Россия

**Обоснование.** В соответствии с рядом инициатив социально-экономического развития Российской Федерации до 2030 года, от 6.10.2021 [4], а также согласно федеральному проекту «Профессионалитет», утвержденному Постановлением Правительства РФ от 14.01.2022 [3] (цель которого — подготовка одного миллиона рабочих специалистов в течение 5 лет), подготовка будущих специалистов средних профессиональных учебных заведений переориентирована на отраслевую модель формирования и развития специалистов по востребованным профессиям. Таким образом, в настоящее время мы видим возрастание роли среднего профессионального образования в России и значение подготовки специалистов, в частности, в сфере культуры и искусства с высоким уровнем развития профессионального самосознания. В этой связи необходимость изучения профессионального самосознания студентов художественного училища, условий его формирования и развития в современном образовательном процессе становится актуальной задачей педагогики и психологии художественного образования.

**Цель** — выявить и экспериментально проверить содержательные характеристики мотивационно-ценностной составляющей профессионального самосознания студентов художественного училища.

**Методы.** Анализ научной литературы, анкетирование, педагогическое наблюдение.

Анализ многообразия точек зрения в отечественной и зарубежной философии Г.В.Ф. Гегель [1], А.Г. Спиркин [7] и др., психологии С.Л. Рубинштейн [5], В.В. Столин [6], У. Джеймс [2], А. Маслоу [10] и др. и педагогике В.А. Сластенин [9], А.И. Смоляр [8] на сущность и структуру самосознания личности и профессионального самосознания специалиста позволил нам выявить сущностные характеристики мотивационно-ценностной составляющей профессионального самосознания студента художественного училища (отношение к профессиональному обучению, самооценка профессиональных достижений, смысл будущей профессиональной деятельности, связанной со сферой искусства) и разработать анкету их изучения. Исследование проводилось на базе ГБПО «Самарское художественное училище им. К.С. Петрова – Водкина».

В процессе анкетирования 142 студента ответили на 15 вопросов разработанной нами анкеты. Среди них, например, такие: испытываете ли вы интерес к заданиям по программе обучения академическому рисунку?

Параметрами педагогического наблюдения стали: концентрация студента на процессе выполнения творческих задач; отношение к выполнению домашнего задания; соблюдение сроков выполнения заданий; готовность самостоятельно применять полученные знания, умения и навыки в профессиональной художественно-творческой деятельности.

**Результаты.** Результаты, полученные в процессе констатирующего эксперимента, позволяют дать развернутый и детальный ответ об отношении студентов художественного училища 1–4 курсов к профессиональным дисциплинам и выбранному направлению подготовки и обучения. Такие результаты представлены на рис. 1.



Рис. 1. Динамика изменений отношения студентов к профессиональным дисциплинам и к содержанию процесса обучения с 1 по 4 курс

У 44,1 % студентов наблюдается динамика положительного отношения к содержанию профессионального обучения; 3,7 % демонстрируют динамику отрицательного отношения; 40 % положительно характеризуют свое отношение к дисциплине «Рисунок»; 9,2 % отрицательно.

Что касается самооценки профессиональных достижений, то у 31,2 % студентов наблюдается адекватная самооценка; тогда как 17,6 % опрошенных не уверены в своих возможностях в плане профессиональной деятельности; 20 % студентов видят смысл своей профессиональной деятельности в сфере изобразительного искусства; 7,5 % не видят смысла своей профессиональной деятельности в этой сфере.

Остальные студенты находятся на стадии профессионального самоопределения.

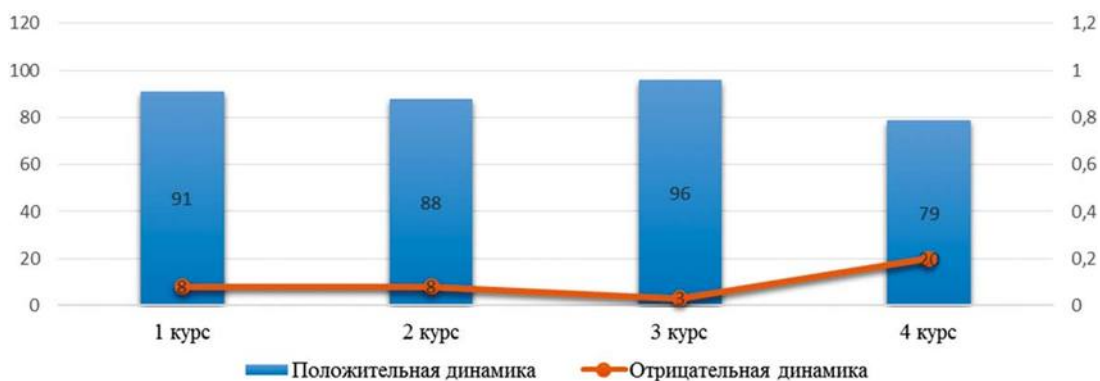
**Выводы.** Студенты, которые показали отрицательную динамику и неуверенность в возможности самореализации в профессиональной деятельности, а также не видят перспектив развития в выбранной профессии, составили 25,1 % от 231 учеников, то есть 57 студентов. Несмотря на то что они составили меньшинство по отношению к общему количеству обучающихся, это большое число для учебного заведения. А значит данная проблема требует решения путем пересмотра методов и средств обучения студентов, а главное — требуется индивидуально-дифференцированный подход к организации воспитательной работы.

**Ключевые слова:** профессиональное самосознание; самооценка профессиональных достижений; мотивационно-ценностные аспекты; смысл профессиональной деятельности; студент художественного училища.

### Список литературы

1. Гегель Г.В.Ф. Феноменология духа и логика (Первый отдел «Феноменология духа или Наука о сознании»). Работы разных лет. В 2-х т. Т. 2 / под ред. А.В. Гулыги. Москва: Мысль, 1971. С. 7–209.
2. Психология / Джеймс У. Москва: Гаудеамус, 2011. 318 с.
3. www.garant.ru [Электронный ресурс]. Постановление Правительства РФ от 6.10.2021 № 2816 «Утвердить прилагаемый перечень инициатив социально-экономического развития Российской Федерации до 2030 года». Доступ по: <https://www.garant.ru/products/ipo/prime/doc/402792803/>
4. www.consultant.ru [Электронный ресурс]. Постановление Правительства РФ от 14.01.2022 № 4 (ред. от 08.11.2018) «Об утверждении Правил предоставления грантов в форме субсидий из федерального бюджета на оказание государственной поддержки развития образовательно-производственных центров (кластеров) на основе интеграции образовательных организаций, реализующих программы среднего профессионального образования, и организаций, действующих в реальном секторе экономики, в рамках федерального проекта «Профессионалитет» государственной программы Российской Федерации «Развитие образования». Доступ по: [https://www.consultant.ru/document/cons\\_doc\\_LAW\\_407624/](https://www.consultant.ru/document/cons_doc_LAW_407624/)
5. Рубинштейн С.Л. Основы общей психологии. В 2-х т. 3 е изд. Т. 1. Москва: Педагогика, 1989. 488 с.
6. Столин В.В. Самосознание личности. Москва: Прогресс, 1987.
7. Спиркин А.Г. Сознание и самосознание. Москва: Политиздат, 1972. 303 с.
8. Смоляр А.И. Профессиональное самосознание учителя: вопросы методологии, теории и технологии развития: монография. Самара: ПГСГА, 2013. 356 с.
9. Сластенин В.А. Формирование личности учителя советской школы в процессе профессиональной подготовки. Москва: Просвещение, 1976. 160 с.
10. Maslow A.H. Motivation and personality. 3rd ed. London: Longman Publ., 1987. 336 p.

*Сведения об авторах:*

**Артем Вадимович Чуркин** — студент, группа ФКИ-м21ПХОз, факультет культуры и искусства; Самарский государственный социально-педагогический университет, Самара, Россия. E-mail: [churkin.artem@sgspru.ru](mailto:churkin.artem@sgspru.ru)

**Антонина Ивановна Смоляр** — доктор педагогических наук, профессор; Самарский государственный социально-педагогический университет, Самара, Россия. E-mail: [smolyar@pgsga.ru](mailto:smolyar@pgsga.ru)

# Психологические аспекты реализации индивидуального подхода к обучающимся в исполнительском классе

Я.Н. Шкаева, Т.Н. Абросимова

Самарский государственный социально-педагогический университет, Самара, Россия

**Обоснование.** Музыкальное обучение представляет собой сложный двусторонний процесс взаимодействия педагога и обучающегося. Важнейшим принципом, от которого зависит успешность такого обучения, является принцип индивидуального подхода к обучающемуся. Руководствуясь этим принципом, педагогу важно уметь учитывать все факторы, которые могут тормозить или, напротив, благоприятно влиять на музыкальное развитие обучающегося. В музыкальной педагогике индивидуальный подход понимается как ориентация на индивидуально-психологические особенности ученика, выбор и применение соответствующих методов и приемов обучения, различных вариантов заданий, дозировку домашней работы. Одним из первых в педагогике, кто отметил важность данного подхода, был Я.А. Коменский.

К важнейшим индивидуальным особенностям учащихся-музыкантов относят темперамент. Исторически определились четыре типа темперамента. Они обусловлены свойствами нервных процессов возбуждения и торможения и их различными сочетаниями. Преобладают в смешанном виде, но при доминировании одного определенного типа [2, 3].

**Цель** — провести изучение индивидуальных особенностей темперамента обучающихся для выстраивания эффективной траектории музыкального обучения.

**Методы.** *Нами были исследованы 11 детей младшего школьного и подросткового возраста, обучающиеся в классе фортепиано. В процессе изучения индивидуальных особенностей обучающихся по карте наблюдения С.И. Вершинина нами был определен тип темперамента каждого обучающегося [1]. В результате наблюдения и анализа нами были выявлены следующие типологические особенности темпераментов учащихся-музыкантов:*

Таблица 1. Типологические особенности темпераментов у учащихся-музыкантов

Тип темперамента	Типологические особенности
Сангвиник	Процессы возбуждения и торможения сбалансированы. Быстро осваивает новый материал, однако быстро остывает. На выступлении от сильного волнения ускоряет темп исполнения произведения
Холерик	Плохо управляет своими моторными реакциями без посторонней помощи. Эмоционален. Обладает оригинальной творческой индивидуальностью. К исполняемым музыкальным произведениям относится субъективно. Склонен к погрешностям в ритме
Флегматик	Медленно реагирует на новые двигательные и эмоциональные задачи. Склонен к устойчивому замедлению темпа. От него трудно добиться яркого выразительного исполнения
Меланхолик	Свойственны непродолжительная работоспособность, высокая чувствительность, глубокая музыкальность. Выступления на сцене зачастую сопровождаются срывами

**Результаты.** Анализируя индивидуально-психологические особенности учащихся-музыкантов, нами были сформулированы следующие задачи для педагога и подобраны наиболее подходящие методы развития музыкальных способностей [4].

Таблица 2. Задачи педагога и методы развития музыкальных способностей

Тип темперамента ученика	Задачи педагога	Методы развития музыкальных способностей
Сангвиник	Сохранить первоначальный интерес к изучаемому произведению. Не допускать частой смены деятельности. Четко формулировать задачи. Проводить урок ярко и насыщенно	<ul style="list-style-type: none"> <li>• метод показа;</li> <li>• метод художественного сравнения;</li> <li>• метод интеллектуального воздействия</li> </ul>

Тип темперамента ученика	Задачи педагога	Методы развития музыкальных способностей
Холерик	Воспитывать спокойное отношение к замечаниям. Формировать умение вести работу над произведением последовательно	<ul style="list-style-type: none"> <li>· метод эмоционально-волевого воздействия;</li> <li>· метод целостного анализа музыкального произведения</li> </ul>
Флегматик	Активизировать деятельность. Поощрять проявление подвижности. Подбирать специальный репертуар. Организовывать регулярные выступления	<ul style="list-style-type: none"> <li>· игровой метод (игра-соревнование, «песочные часы»);</li> <li>· метод словесной интерпретации музыкального образа</li> </ul>
Меланхолик	Рационально дозировать учебные нагрузки. Развивать стремление к активности и умение преодолевать трудности	<ul style="list-style-type: none"> <li>· метод интеллектуального воздействия;</li> <li>· метод дифференцированного анализа музыкального произведения</li> </ul>

**Выводы.** Знание и умение работы с учетом индивидуально-психологических особенностей важны для раскрытия музыкального дарования ученика, а также позволяют улучшить художественную, качественную сторону его исполнения.

**Ключевые слова:** музыкальное обучение; принцип индивидуального подхода к обучающемуся; темперамент; методы развития музыкальных способностей; психологические аспекты.

### Список литературы

1. Батаршев, А.В. Диагностика темперамента и характера. Санкт-Петербург: Питер, 2013. 168 с.
2. Вилюнас В.К. Психология эмоциональных явлений. Москва: Педагогика, 2017. 142 с.
3. Немов Р.С. Психология. Кн.1. Москва: Педагогика, 2014. 573 с.
4. Карчина А.Ф. Методы обучения игре на фортепиано // Царскосельские чтения. 2016. № XX. С.172–175.

*Сведения об авторах:*

**Яна Николаевна Шкаева** — студентка, группа ФКИ-м22Мз, факультет культуры и искусств; Самарский государственный социально-педагогический университет, Самара, Россия. E-mail: shuvalova.yana1@gmail.com

**Татьяна Николаевна Абросимова** — научный руководитель, кандидат педагогических наук, доцент кафедры музыкального образования; Самарский государственный социально-педагогический университет, Самара, Россия. E-mail: abrosimova-tn@mail.ru

## Социальная дистанция во взаимодействии с психически больными в зависимости от уровня информированности

А.Ю. Абашкина, А.А. Яшихина

Самарский государственный медицинский университет, Самара, Россия

**Обоснование.** Стигматизация пациентов с психическими расстройствами является одним из важнейших факторов, затрудняющих социальную адаптацию. Известно, что социальная дистанция в отношении пациентов с различной нозологической принадлежностью неодинакова и зависит преимущественно от болезненных проявлений (депрессия/психоз) [1, 5]. Результаты научных исследований показали, что информированность населения о психических расстройствах оказывает существенное влияние на стигматизацию. Основным источником такой информации являются средства массовой информации (фильмы, телевизионные передачи, новости и др.), которые зачастую не отражают подлинной картины. Существует мнение, что правильная и достоверная информация о сути психических расстройств оказывает влияние на социальную дистанцию и снижает стигматизацию [2, 3].

**Цель** — изучить влияние достоверной информации о психических расстройствах на социальную дистанцию. В исследовании приняли участие студенты ФГБОУ ВО «Самарский государственный медицинский университет» Минздрава России, обучающиеся по дисциплине «Психиатрия, медицинская психология».

**Методы.** Для оценки социальной дистанции применялась модифицированная шкала социальной дистанции Э. Богардуса (Э.С. Богардус, 1925) в версии, переведенной и адаптированной для русскоязычной популяции Л.Г. Почебутом и Д.С. Безносовым [4]. Для оценки влияния информации на социальную дистанцию, опрос производился до изучения студентами дисциплины и после. С целью исключения стигматизирующего влияния психиатрической терминологии студентам были предложены виньетки с описаниями поведения пациентов, характерного для того или иного психического расстройства. Все виньетки были предварительно представлены экспертам в области психиатрии, которым предложили поставить предположительный диагноз ( $n = 10$ ; психиатры — 60 %, медицинские психологи, работающие в психиатрическом учреждении — 40 %). Виньетки включали в себя описание поведения пациентов с шизофренией, депрессией, олигофренией, алкоголизмом, наркоманией, биполярно-аффективным расстройством, эпилепсией и описание поведения психически здорового человека. Студентам предлагалось ответить на вопрос: «Насколько максимально близко вы готовы строить продолжительные отношения с человеком из виньетки?». В исследовании приняли участие 84 студента (женщины —  $n = 59$ ; 70,2 %, мужчины —  $n = 25$ ; 29,8 %), средний возраст составил 22,4 года.

**Результаты.** Исследования показали, что в отношении пациентов с депрессивными проявлениями наблюдается сокращение социальной дистанции: до изучения дисциплины студенты в 7,2 % случаев «допустили» принятие только как туриста в вашей стране», и после данный выбор сократился до 0 %, в пользу увеличения выбора ответов «допускающий вступление в брак или родственные отношения» с 4,6 до 11,9 % и «готовности принять как близкого друга» с 29,6 до 35,8 %. В отношении пациентов с алкоголизмом выявились разнонаправленные тенденции, с одной стороны, сокращение дистанции — увеличилось количество выбора ответов «готовности принять как близкого друга» с 1,9 до 7,2 % и, с другой стороны, увеличение ответов, где больных с алкоголизмом студенты готовы принять только как «туристов в стране» с 1 до 9,6 %. Сокращение социальной дистанции наблюдается также в отношении пациентов с шизофренией: уменьшилось количество выбора ответов «допускающее принятие как жителей города» с 29,8 до 13 % в пользу увеличения ответов из категории «допуска общения как с соседом» с 19,3 до 41,2 % и неизменность

позиции по поводу «допуска вступления в брак или родственных отношений» — 0 % как до, так и после изучения дисциплины. В отношении пациентов с умственной отсталостью наблюдается обратная тенденция: увеличение социальной дистанции, уменьшение количества ответов «допускающих вступление в брак или родственные отношения» с 5,9 до 0 % и увеличение ответов «допускающих принятие как гражданина своей страны» с 12,8 до 25 %.

**Выводы.** Анализируя полученные результаты, можно сделать выводы о том, что достоверная информация о психических расстройствах по-разному влияет на социальную дистанцию, так, например, в отношении пациентов с депрессией мы наблюдаем большее слияние, в отношении пациентов с умственной отсталостью — большую изоляцию, а в отношении пациентов с алкоголизмом — разнонаправленные тенденции.

**Ключевые слова:** социальная дистанция; уровень информированности; стигматизация.

## Список литературы

1. Tsai C.-H., Kao Y.-C., Lien Y.-J., The relationship between individual-level and context-level factors and social distancing from patients with depression in Taiwan. A multilevel analysis of national surveys // *Int J Environ Res Public Health*. 2020. Vol. 17, No. 19. ID 7109. DOI: 10.3390/17197109
2. Смирнова Д.А., Петрова Н.Н., Павличенко А.В., и др. Многоцентровое клиническое исследование русскоязычной версии диагностического интервью для психозов // *Журнал неврологии и психиатрии им. С.С. Корсакова*. 2018. № 1. С. 50–60. DOI: 10.17116/jnevro20181181150-60
3. Сюняков Т.С., Павличенко А.В., Морозов П.В., и др. Моделирование суицидального риска и понимание феномена суицидальности через призму пандемии COVID-19: национальные результаты международного исследования COMET-G в российской популяции // *Consortium Psychiatricum*. 2022. Т. 3, № 2. С. 15–36. DOI: 10.17816/CP167
4. Почебут Л.Г., Безносов Д.С. Психология восприятия социальной дистанции в отношении разных стран мира: взгляд из России // *Вестник Российского университета дружбы народов. Серия: Международные отношения*. 2018. Т. 18, № 1. С. 66–84. DOI: 10.22363/2313-0660-2018-18-1-66-84
5. Yashikhina A., Romanov D., Strelnik S., et al. Non-psychiatrist healthcare professionals? attitudes toward patients with mental disorders: Lower scores in social distance as a fragile facet of public stigma against depression // *Psychiatr Danub*. 2022. Vol. 34, No. S8. P. 238–245.

## *Сведения об авторах:*

**Анастасия Юрьевна Абашкина** — студентка, институт клинической медицины, 507 группа; Самарский государственный медицинский университет, Самара, Россия. E-mail: a.n.abashkina@mail.ru

**Анна Александровна Яшихина** — научный руководитель, заместитель директора; международный научно-образовательный центр нейropsychиатрии, старший преподаватель кафедры психиатрии, наркологии и психотерапии; Самарский государственный медицинский университет, Самара, Россия. E-mail: akvaraul@mail.ru



# Личность преступников-рецидивистов в современной пенитенциарной науке

Е.В. Зюьскина, В.В. Сундукова

Самарский юридический институт ФСИН России, Самара, Россия

**Обоснование.** Рецидивная преступность требует тщательного контроля со стороны правоохранительных органов, так как она представляет непосредственную угрозу национальным интересам общества и государства. Состояние рецидива уголовно наказуемых преступлений является индикатором не только характера и специфики преступности в определенном регионе, но и эффективности работы правоохранительных органов в целом.

**Цель** — проанализировать личностные особенности преступников-рецидивистов в современной науке.

**Методы.** Для анализа объекта исследования были выбраны методы системного и логического подходов, а также структурно-функциональный метод. Их применение позволило выявить закономерности и основные тенденции развития изучаемого объекта в целом.

**Результаты.** От латинского слова «recidivus», что означает «возвращение», происходит термин «рецидив». В соответствии со статьей 18 Уголовного кодекса Российской Федерации под рецидивом преступлений понимается «совершение умышленного преступления лицом, имеющим судимость за ранее совершенное умышленное преступление» [1]. Важно отметить, что рецидив бывает двух видов: уголовно-правовой, который определяется в УК РФ, и криминологический рецидив преступлений. Повторное совершение преступления считается рецидивом в уголовно-правовом смысле, если у лица есть непогашенная или неснятая судимость. Анализируя понятие рецидива с криминологической точки зрения, стоит отметить, что под рецидивом подразумевается повторное совершение преступления независимо от наличия судимости.

Чтобы более точно изучить причины рецидива преступлений, необходим целостный анализ особенностей личности преступника-рецидивиста. Личность формируется под влиянием внешних психологических и социальных факторов, которые, в свою очередь, могут способствовать склонности к повторному совершению преступлений.

Среди освобожденных из тюрем общего и строгого режимов наиболее высокий уровень рецидивной преступности, как показывают криминологические исследования. Это касается тех, кто неоднократно отбывал наказания в виде лишения свободы. Можно сделать вывод, что такие люди чаще становятся на путь преступной деятельности после освобождения.

Для более удобного изучения личности преступника в юридической литературе существует несколько классификаций социально значимых качеств личности. Однако на практике наиболее распространенной является классификация, которая включает в себя три группы признаков: социально-типологические, социально-психологические и нравственно-психологические.

Мотивационная система лиц, совершающих повторные преступления, существенно отличается от той, что присуща законопослушным гражданам и тем, кто впервые нарушает закон [2]. В большинстве случаев у рецидивистов преобладают эгоистические, материальные и эмоциональные мотивы, связанные с мгновенным удовлетворением потребностей. Если говорить конкретнее, то мотивом повторного совершения преступления могут стать: корысть, зависть, ревность, психологическое воздействие иных лиц, сокрытие иных преступлений. Также страдает и система потребностей, прослеживается доминирование материальных потребностей над любого вида духовными (общение с людьми, творческая самореализация, образование). Алкоголизм или употребление наркотических и психотропных веществ часто становятся причиной рецидива преступлений. Если человек находится в состоянии алкогольного или наркотического опьянения, он не может осознать последствия своих действий в полной мере. Мотивом может выступать также потребность в приобретении алкогольных или наркотических веществ.

Лица, совершившие преступления неоднократно, обладают определенными качествами, такими как не-критичность, самооправдание своих поступков и вера в то, что они останутся безнаказанными. Свою деятельность они считают правильной и проявляют циничное пренебрежение общественными благами. Они расценивают приговор суда и наказание как несправедливость.

**Выводы.** Рецидивисты имеют специфические проблемы в жизненных ситуациях, своеобразные связи и социальную среду, что свидетельствует о наличии особенностей не только в преступном поведении, но и в нравственно-правовом сознании. Таким образом, можно сделать вывод о том, что у данной категории людей присутствуют комплексные отклонения в поведении и восприятии мира.

**Ключевые слова:** рецидив, преступники-рецидивисты, личность преступника-рецидивиста, рецидивная преступность, причины рецидива преступлений.

### Список литературы

1. pravo.gov. [Электронный ресурс]. Уголовно-исполнительный кодекс Российской Федерации: федеральный закон: от 08.01.1997 № 1-ФЗ (с послед. изм. и доп.). Доступ по: [www.pravo.gov.ru](http://www.pravo.gov.ru)
2. Разумова Е.М. Психологические особенности личности преступников-рецидивистов // Вестник Южно-Уральского государственного университета. Серия: Психология. 2009. № 18. С. 26–30.

### *Сведения об авторах:*

**Екатерина Владимировна Зюскина** — курсант, группа (взвода) 2.2, юридический факультет; Самарский юридический институт ФСИН России, Самара, Россия. E-mail: [katyxs Klimova191@gmail.com](mailto:katyxs Klimova191@gmail.com)

**Виктория Викторовна Сундукова** — научный руководитель, кандидат психологических наук; Самарский юридический институт ФСИН России, Самара, Россия. E-mail: [vika.sundukova94@mail.ru](mailto:vika.sundukova94@mail.ru)

# Взаимосвязь эмоционального интеллекта и невротических проявлений у спортивных тренеров

К.В. Никулина, М.Ю. Горохова

Самарский филиал Московского городского педагогического университета, Самара, Россия

**Обоснование.** Неадекватное переживание различных эмоций, непонимание собственных чувств и недостаточность их проработки ведет к психосоматическим нарушениям. Как правило, это свойственно людям с низким эмоциональным интеллектом [2]. Эмоциональный интеллект — способность не только владеть палитрой разнообразных чувств и эмоций, но понимать их у других и использовать это понимание для решения задач межличностного общения. Авторы включают в его содержание следующие составляющие: восприятие и выражение эмоций, повышение эффективности мышления с помощью эмоций, понимание своих и чужих эмоций, управление эмоциями [3]. Незрелость эмоционального интеллекта логично обуславливает развитие разнообразных невротических проявлений, которые заметны в индивидуальном невротическом стиле деятельности, который, согласно Д. Шапиро, является «методом деятельности, который свойственен различным невротическим состояниям. В нем заключены множественные эмоциональные переживания, личностное восприятие и образ мышления и понимания» [4]. Тот, кто умеет рефлексировать, контейнировать эмоции, владеть навыками психической саморегуляции, безусловно снижает все лишние напряжения и риски возникновения психовегетативных симптомов и психосоматических заболеваний [1]. Нам стало интересно исследовать эту проблему на выборке спортивных тренеров, поскольку эмоциональный интеллект в частности и психологическое здоровье в целом являются неперенным и неоспоримым условием успехов деятельности их воспитанников, маленьких спортсменов.

**Цель** — выявить взаимосвязь эмоционального интеллекта и невротических проявлений у спортивных тренеров.

**Методы.** Теоретический: анализ научных источников. Эмпирические: «Тест диагностики эмоционального интеллекта» Холла, «Опросник диагностики невротических состояний» Яхина К.К. и Менделевича В.Д., «Методика определения невротического стиля деятельности» Гороховой М.Ю., Цымбаловой А.В. Методы обработки данных: анализ средних значений, метод процентного соотношения, корреляционный анализ Ч. Спирмена.

**Результаты.** В ходе исследования обнаружено, что между составляющей эмоционального интеллекта «Управление своими эмоциями» и шкалами невротических состояний «Тревога» ( $R = 0,640$  при  $p \leq 0,01$ ), «Невротическая депрессия» ( $R = 0,522$  при  $p \leq 0,01$ ), «Астения» ( $R = 0,762$  при  $p \leq 0,01$ ), «Истерический тип реагирования» ( $R = 0,685$  при  $p \leq 0,01$ ), «Обсессивно-фобические нарушения» ( $R = 0,577$  при  $p \leq 0,01$ ) и «Вегетативные нарушения» ( $R = 0,551$  при  $p \leq 0,01$ ) имеются значимые корреляционные связи. Степень связи тесная, степень достоверности высокая, корреляции положительные, но поскольку шкалы теста обратные, мы интерпретируем корреляции как отрицательные: чем больше проявляются указанные невротические состояния, тем меньше индивид может управлять своими эмоциями.

Однако корреляции составляющей эмоционального интеллекта «Управление эмоциями других людей» и показателей невротических проявлений истерического стиля деятельности ( $R = 0,523$  при  $p \leq 0,01$ ) и импульсивного стиля деятельности ( $R = 0,502$  при  $p \leq 0,05$ ) можно обозначить как парадоксальные. Парадоксальность заключается в том, что при возрастании влияния на эмоциональные состояния других людей возрастает проявление истерических и импульсивных черт поведения и деятельности. Специфика тренерской работы заключается в том, чтобы создать такое эмоциональное состояние у воспитанников, такой настрой, который бы был оптимальным для достижения победы, а для определенных видов спорта (фигурное катание или художественная гимнастика) еще и для создания художественного образа. Для этого всеми вышеперечисленными особенностями должен обладать и сам тренер. Артистические, харизматичные черты наиболее присущи демонстративным и импульсивным личностям.

Парадоксальными на первый взгляд также можно назвать корреляционные связи составляющей эмоционального интеллекта «Управление эмоциями других людей» и показателей невротических состояний

«Обсессивно-фобические нарушения» ( $R = -0,428$  при  $p \leq 0,05$ ) и «Вегетативные нарушения» ( $R = -0,448$  при  $p \leq 0,05$ ). Корреляции средней тесноты, положительные (шкалы обратные). Это означает, что чем больше прилагает усилий тренер к управлению эмоциями своих воспитанников, тем больше обсессивно-фобических и вегетативных проявлений отмечается в состоянии его личности и организма.

Составляющие эмоционального интеллекта «Эмоциональная осведомленность», «Самомотивация» и «Эмпатия» не имеют никаких корреляционных связей с проявлениями невротизации, хотя мы ожидали, что они могут быть факторами, препятствующими развитию невротизации.

**Выводы.** Гипотеза о наличии взаимосвязи эмоционального интеллекта и невротических проявлений у спортивных тренеров нашла свое подтверждение. Составляющая эмоционального интеллекта «Управление своими эмоциями» отрицательно взаимосвязана с показателями невротических состояний «Тревога», «Невротическая депрессия», «Астения», «Истерический тип реагирования», «Обсессивно-фобические нарушения» и «Вегетативные нарушения». Составляющая эмоционального интеллекта «Управление эмоциями других людей» положительно взаимосвязана с показателями невротических состояний «Обсессивно-фобические нарушения» и «Вегетативные нарушения». Составляющая эмоционального интеллекта «Управление эмоциями других людей» положительно взаимосвязана с показателями истерического и импульсивного стилей деятельности.

**Ключевые слова:** эмоциональный интеллект; управление эмоциями; эмоциональное воздействие; невротические состояния; невротические проявления; невротические стили деятельности.

## Список литературы

1. Андреева И.Н. Предпосылки развития эмоционального интеллекта // Вопросы психологии. 2012. № 5. С. 57–65.
2. Бредберри Т., Гривз Д. Эмоциональный интеллект: Самое важное. Москва: АСТ, 2008. 187 с.
3. Гоулман Д., Бояцис Р., Макки Э. Эмоциональное лидерство: Искусство управления людьми на основе эмоционального интеллекта / под ред. М. Савиной; пер. А. Лисицина. Москва: Альпина Бизнес Букс, 2005. 432 с.
4. Шапиро Д. Невротические стили. Москва: Институт общегуманитарных исследований, 2000. 224 с.

## *Сведения об авторах:*

**Ксения Владимировна Никулина** — студентка 4-го курса, факультет педагогики и психологии, направление подготовки «Психология»; Самарский филиал Московского городского педагогического университета, Самара, Россия. E-mail: ksushik90\_90@mail.ru

**Мargarита Юрьевна Горохова** — научный руководитель, кандидат психологических наук, доцент кафедры педагогической и прикладной психологии; Самарский филиал Московского городского педагогического университета, Самара, Россия. E-mail: gorohova.margari@mail.ru

# Влияние цифрового образа жизни лиц молодого возраста на психологическую адаптацию в вузе

Е.К. Соколова, Л.А. Платонова

Самарский государственный медицинский университет, Самара, Россия

**Обоснование.** Состояние психического здоровья и социально-психологической адаптации лиц молодого возраста в условиях неопределенности — актуальная проблема клинической психологии. Социально-психологическая адаптация — одна из первоочередных задач психологии, связанная с их социализацией: построение межличностных отношений, освоение профессиональных навыков, формирование устойчивости к эмоциональной пертурбации и стрессовым воздействиям. Интернет, медиатехнологии могут влиять на эмоциональное состояние и здоровье лиц молодого возраста, ведущих цифровой образ жизни [1, 2].

Рассматривая социальную ситуацию развития молодежи сквозь призму цифровой среды, можем выделить следующие особенности: нахождение в онлайн-контекстах; самостоятельное и стихийное освоение, наличие цифрового разрыва между поколениями, снижение универсальности фигуры взрослого (родителя), цифровая модернизация образовательного процесса [3].

**Цель** — определить психологическое состояние лиц молодого возраста и факторы социально-психологической адаптации студентов I курса СамГМУ в условиях цифрового образа жизни.

**Методы.** Для решения задач исследования были использованы следующие методы исследования: клиническая беседа; структурированное интервью «Карта риска» (Л.Б. Шнейдер, 2005). Психологические методы исследования: Шкала прогрессивных матриц Равена (Л. Пенроуз и Дж. Равен, 1936), Опросник EPI (Г.Ю. Айзенк, 1963), таблицы Шульте (1960), Локус контроля (Дж. Роттер, 1954). Выборка исследования: Обследовано 130 студентов I курса СамГМУ: стоматологического и педиатрического факультетов, факультета клинической психологии. Средний возраст  $17,02 \pm 0,5$ . 1-я группа — эмоционально устойчивая (106 человек), 2-я группа — эмоционально неустойчивая (24 человека).

**Результаты.** У лиц молодого возраста установлены проблемы социально-психологической адаптации по данным самоанализа студентов в структурированном интервью — среднее время пребывания в Интернете около 40 часов, учебе отдают около 10 часов, 27 часов тратят на развлечения и 4 часа на межличностное общение. По сравнению с первой группой, студенты второй группы испытывают высокое чувство вины, обиды, присутствует эмоциональная нестабильность, импульсивность.

По методике EPI Г. Айзенка у 87 % всех студентов отмечается преобладание экстрапунитивного направления психического реагирования и холерический тип темперамента. В 1-й группе также преобладает холерический тип темперамента, далее идут сангвинический, флегматический и меланхолический. Во 2-й группе достоверно преобладает нейротизм, по сравнению со студентами 1-й группы, что может быть связано с эмоциональной неустойчивостью.

Определена количественная характеристика уровня интеллекта у студентов 1-го курса по шкале прогрессивных матриц Дж. Равена: у 30 % студентов — средний уровень интеллекта, у 63 % — интеллект выше среднего, у 7 % — высокий уровень интеллекта. В группах сравнения достоверных различий не выявлено.

Психическая устойчивость и работоспособность по таблицам Шульте не имеет достоверных различий, но отмечена тенденция снижения психической устойчивости во второй группе сравнения, что возможно связано с их социально-психологической адаптацией в вузе.

У лиц с эмоциональной неустойчивостью преобладает экстернальный тип поведения, который связан с перекладыванием ответственности на окружение и неадекватной самооценкой, что мешает успешной социально-психологической адаптации в вузе.

**Выводы.** У лиц молодого возраста на первом курсе обучения в вузе по данным самоанализа и по «Карте риска» выявлено высокое чувство вины, обиды, импульсивность и эмоциональная неустойчивость. У студентов с эмоциональной неустойчивостью холерического типа темперамента и экстрапунитивным типом психического реагирования выявлен достоверно более высокий уровень нейротизма по сравнению с эмоционально устойчивыми студентами. У студентов с эмоциональной неустойчивостью и экстернальным типом

поведения отмечается негативная реакция на неудачи, высокая чувствительность к мнению и оценкам других, что обуславливает снижение психической устойчивости и работоспособности по сравнению с эмоционально устойчивыми студентами.

**Ключевые слова:** психологическая адаптация; цифровая среда; цифровой образ жизни; адаптация в вузе; адаптация студентов; эмоциональная неустойчивость студентов.

### Список литературы

1. Солдатова Г.У., Рассказова Е.И., Нестик Т.А. Цифровое поколение России: компетентность и безопасность. Москва: Смысл, 2017. 348 с.
2. Солдатова Г.У. Цифровая социализация в культурно-исторической парадигме: изменяющийся ребенок в изменяющемся мире // Социальная психология и общество. 2018. Т. 9, № 3. С. 71–80. DOI: 10.17759/sps.2018090308
3. Чернова О.В., Сячин М.В. Социально-культурные аспекты адаптации студентов на разных этапах обучения // Вестник Кемеровского государственного университета. 2015. № 4. С. 65–74.

### *Сведения об авторах:*

**Елизавета Константиновна Соколова** — студентка, группа 589, институт социально-гуманитарного и цифрового развития медицины; Самарский медицинский государственный университет, Самара, Россия. E-mail: lizasocolova0@gmail.com

**Лариса Александровна Платонова** — студентка, группа 589, институт социально-гуманитарного и цифрового развития медицины; Самарский медицинский государственный университет, Самара, Россия. E-mail: Parchaykina17@gmail.com



## Взаимосвязь типа привязанности с негативными чертами личности

В.С. Федосова, Н.В. Липина

Самарский национальный исследовательский университет имени академика С.П. Королева, Самара, Россия

**Обоснование.** Привязанность формируется в раннем детстве [1] и оказывает значительное влияние на процесс становления личности, эмоциональную стабильность человека, его социальную адаптацию, отношения с другими людьми, поведение и психическое здоровье [3]. В результатах многих исследований подчеркивалась значимость ненадежных типов привязанности в развитии самых разных дисфункциональных способов поведения, трудностей межличностной коммуникации и различных психических нарушений [2]. Это позволяет выдвинуть предположение о том, что негативные проявления личности обусловлены не только социальными факторами, но и внутренними, психологическими детерминантами.

**Цель** — выявить взаимосвязь типа привязанности с проявлением таких негативных черт личности, как манипулятивность, импульсивность, чувство собственного превосходства и недостаток эмпатии.

**Методы.** Эмпирическое исследование проводилось с применением методики «Опыт близких отношений» К. Бреннана и Р.К. Фрейли и короткого опросника «Темная триада» Д. Полхуса и К. Уильямса. Математический расчет результатов проводился при помощи метода ранговой корреляции Спирмена. Выборку исследования составили 70 человек в возрасте от 20 до 25 лет.

**Результаты.** В группе испытуемых почти половина выборки характеризуется надежным типом привязанности (49 %). У оставшейся части выборки выявлен ненадежный тип привязанности (51 %). А именно, тревожным типом привязанности отличаются 21 % юношей и девушек, избегающим типом — 17 %, тревожно-избегающим типом — 13 %.

Также в группе исследуемых нами молодых людей в основном преобладает средний уровень выраженности макиавеллизма, неклинического нарциссизма и неклинической психопатии. Преобладание среднего уровня выраженности макиавеллизма (71 %) означает, что большинство людей в достижении своих целей настойчивы и эгоистичны, нередко пренебрегают интересами других людей для получения собственной выгоды при этом, не стремясь нанести значительный вред окружающим или нарушить законы. Преобладание среднего уровня выраженности неклинического нарциссизма (63 %) означает, что большинство людей имеет высокую самооценку, сильное желание быть центром внимания и получать подтверждения своей значимости. Преобладание среднего уровня выраженности неклинической психопатии (64 %) означает, что большинство людей характеризуется наличием ряда негативных черт личности, включая эгоцентризм, недостаток эмпатии, поверхностность в отношениях, склонность к манипуляции другими людьми [4].

Также установлена корреляционная связь между уровнем тревожности в отношениях привязанности и степенью выраженности макиавеллизма ( $r_s = 0,278$  при  $p \leq 0,01$ ). Это означает, что молодые люди с повышенным уровнем тревожности в близких отношениях, то есть имеющие тревожный или тревожно-избегающий тип привязанности, склонны к манипулятивному поведению, использованию других людей для достижения собственных целей, проявляя настойчивость, доминирование и эгоизм. Проявление данных негативных черт личности в близких отношениях обуславливается тем, что люди пытаются скомпенсировать свою тревогу в отношениях привязанности путем манипуляции, проявления своей силы и власти и напоказными формами поведения. Тревога часто связана со страхом потери близкого человека и прекращения отношений, поэтому человек может использовать манипулятивные техники, чтобы сохранить эти отношения и избежать ощущения боли от расставания. Также он может придавать чрезмерную важность своей неутолимой потребности в близком человеке, требуя повышенного внимания и поддержки от партнера, не учитывая желания и возможности другого человека.

**Выводы.** Таким образом, на основании результатов проведенного исследования, мы пришли к выводам о том, что существует статистически значимая прямая взаимосвязь между тревожным и тревожно-избегающими типами привязанности и макиавеллизмом, включающим в себя такие негативные черты личности, как манипулятивность, эгоизм и доминирование.



**Ключевые слова:** привязанность; типы привязанности; негативные черты личности; манипулятивность; тревожность в отношениях привязанности.

### Список литературы

1. Боулби Дж. Привязанность. Москва: Гардарика, 2003. 477 с.
2. Бриш К.Х. Терапия нарушений привязанности: От теории к практике. Москва: Когнито-Центр, 2012. 316 с.
3. Джонсон С. Сила привязанности. Эмоционально-фокусированная терапия для создания гармоничных отношений. Москва: Манн, Иванов и Фербер, 2021. 368 с.
4. Егорова М.С., Ситникова М.А. Темная триада // Психологические исследования. 2014. Т. 7, № 38. DOI: 10.54359/ps.v7i38.580

### *Сведения об авторах:*

**Валентина Сергеевна Федосова** — студентка 3-го курса, группа 5301-370301D, психологический факультет; Самарский национальный исследовательский университет имени академика С.П. Королева, Самара, Россия. E-mail: sergeevna1601@yandex.ru

**Наталья Владимировна Липина** — научный руководитель, кандидат психологических наук, доцент; доцент кафедры психологии развития; Самарский национальный исследовательский университет имени академика С.П. Королева, Самара, Россия. E-mail: lipina.nv@ssau.ru

# Этнокультурные особенности самокатегоризации иностранных студентов

В.А. Гриненко

Самарский национальный исследовательский университет имени академика С.П. Королева, Самара, Россия

**Обоснование.** Социальное сравнение является важным механизмом формирования социальной идентичности. Согласно концепции самокатегоризации Г. Тэджфела и подходу Дж. Тернера [1, 2], сравнение с другими группами необходимо для ощущения удовлетворения и ценности принадлежности к определенной социальной группе. Внутригрупповые процессы социального сравнения направлены на выявление различий между своей и другими общностями. Цель — подчеркивание различий в пользу ингруппы. Эти процессы мотивированы стремлением к поддержанию положительной самооценки, что приводит к позитивной межгрупповой дифференциации и формированию позитивной социальной идентичности. Это связано с эмоционально-оценочным компонентом социальной идентичности и определяет специфику самокатегоризации.

**Цель** — выявить этнокультурные особенности самокатегоризации иностранных студентов.

Респонденты — иностранные граждане, студенты самарских вузов: из дальнего зарубежья (ДЗ, страны Африки,  $n = 24$ ); из ближнего зарубежья (БЗ, Казахстан, этнические казахи,  $n = 24$ ).

**Методы.** Тест культурно-ценностных ориентаций (КЦО) Л.Г. Почебут, методика «Кто Я?» в модификации А.А. Гудзовской, М.С. Мышкиной, сочинение «Мы — это», контент-анализ, методы матстатистики с использованием  $t$ -критерия Стьюдента.

**Результаты.** Не выявлено статистически значимых межгрупповых различий по параметрам КЦО: представления о времени, природе, человеческой натуре, взаимоотношениях, деятельности.

Выявлено, что среднегрупповые показатели социальной идентичности в обеих группах одинаковы (2,4 ДЗ, 2,5 БЗ). Среднегрупповые показатели персональной идентичности различны по абсолютным значениям (4,6 ДЗ, 6,24 БЗ), нет значимых различий. Это — свидетельствует о единообразии самокатегоризации как процесса самоопределения человека в обществе, сопровождаемого эмоциональным и ценностным подкреплением, у студентов ДЗ и БЗ.

Респонденты обеих групп, описывая ингруппу «Мы — это», используют в равном количестве положительные оценки: «сильные», «дружная семья», «хорошие друзья». Это соответствует когнитивному подходу Дж. Тернера [2] о том, что социальная идентичность выражается в стремлении группы обеспечить своих членов позитивной идентичностью, утвердить представление о своей самобытности.

В группе БЗ в категоризации «Мы — это» полностью отсутствуют отрицательные оценки. Это связано с тем, что в основе ментальности граждан стран БЗ — позитивное самопредставление, сформированное в советский период, основанное на уважении ко всем гражданам, независимо от этнопринадлежности, культуры, истории. Представители стран ДЗ демонстрируют образцы сопротивления колониальной идеологии и многовековому дискриминационному отношению [3, 4]. Это проявляется в негативной идентичности («бессмысленный», «жертва», «одинокое»).

**Выводы.** Этнокультурные особенности самокатегоризации иностранных студентов проявляются в отношении ингруппы. Отсутствие межгрупповых различий в культурно-ценностных ориентациях говорит о единстве представлений об основных общечеловеческих проблемах, которое оказывает влияние на содержание идентичности иностранных студентов.

**Ключевые слова:** самокатегоризация; идентичность; социальная идентичность.

### Список литературы

1. Tajfel H. Social identity and intergroup relations // Ann Rev Psychol. 1982. Vol. 33. P. 1–39. DOI: 10.1146/annurev.ps.33.020182.000245
2. Тернер Дж. С., Оукс П.Дж., Хэслем С.А., Дэвид В. Социальная идентичность, самокатегоризация и группа // Иностранная психология. 1994. Т. 2, № 2. С. 8–17.

3. Сушков И.Р. Психология взаимоотношений. Москва: Академический проект; Институт психологии РАН, 1999. С. 255–256.
4. Саакян Д.С., Ягодковская И.В. Этническая идентичность в поликультурном мире // Социально-гуманитарные проблемы образования и профессиональной самореализации. 2016. С. 145–148.

---

*Сведения об авторах:*

**Владислава Александровна Гриненко** — студентка, группа 5401-370301D, психологический факультет; Самарский национальный исследовательский университет имени академика С.П. Королева, Самара, Россия. E-mail: vladusay2000@gmail.com

**Марина Сергеевна Мышкина** — научный руководитель, кандидат психологических наук, доцент кафедры социальной психологии; Самарский национальный исследовательский университет имени академика С.П. Королева, Самара, Россия. E-mail: Pylaem@bk.ru

## Фортепианная музыка С.В. Рахманинова как феномен отечественной культуры

А.А. Антипина

Самарский государственный институт культуры, Самара, Россия

**Обоснование.** В 2023 году повсеместно широко празднуется 150-летие со дня рождения великого русского композитора Сергея Васильевича Рахманинова. В связи с этим особенно актуально обратиться к его богатейшему творчеству, в первую очередь, фортепианному наследию. Ведь Рахманинов был не только выдающимся композитором, но и уникальным пианистом. Искусство Рахманинова-исполнителя, производившее неизгладимое впечатление на современников [1], и доныне восхищает нас, а его многочисленные сочинения для фортепиано (90 произведений) входят в золотой исполнительский фонд. Очевидно, что фигура С.В. Рахманинова является одной из основополагающих в русской культуре.

**Цель** — рассмотреть фортепианное творчество С.В. Рахманинова как феномен отечественной культуры, выявить и обосновать суть этого явления в контексте современной музыкальной культуры.

**Методы.** В исследовании были применены различные методы. В частности, при анализе приводимого в примере музыкального произведения (Прелюдия до-диез минор № 2 ор. 3) использовался метод целостного анализа музыкального произведения, распространенный в музыковедении, а также семиотический метод — при детальном рассмотрении элементов музыкального языка. При выявлении статистических данных использовались социологические методы исследования: элементы статистического исследования, данные анкетирования, высказывания публики на форумах сети Интернет, касающиеся отношения современных исполнителей и слушателей к творчеству С.В. Рахманинова.

**Результаты.** Мы рассмотрели музыкальное искусство С.В. Рахманинова в триаде композитор-исполнитель-слушатель, в которой функционирует музыкальное искусство в обществе. Важнейшая причина ценности творчества Рахманинова связана с тем, что его музыка имеет глубокие национальные корни. Чтобы доказать данное суждение, в своем исследовании мы обращаемся к наиболее яркому примеру в наследии композитора — Прелюдии до-диез минор ор. 3 № 2, где в наиболее концентрированном виде воплощены два важнейших истока его творчества: колокольность и мелодизм русской протяжной песни [1, 2]. Эти традиции прошли через века и были восприняты композитором в неизменном виде как глубинная сущность русской музыки. Так что Рахманинова по праву называют «самым русским композитором».

При изучении этой темы мы обратились к творчеству тридцати ведущих пианистов (главным образом отечественных), выступавших на протяжении XX-XXI веков, и установили, что фортепианная музыка Рахманинова неизменно занимает большое место в их репертуаре. Об этом свидетельствуют высказывания и самих музыкантов.

В данной работе затронут и третий аспект — слушательское восприятие музыки Рахманинова. Для этого мы ознакомились с суждениями музыкантов, исполнителей и публики и выяснили, что музыка Рахманинова пользуется неизменным успехом у просвещенных любителей музыки, которые интересуются интерпретациями, высказывают глубокие суждения о них. На одном из сайтов даже был проведен рейтинг исполнений, где в качестве лучших отмечались игра самого автора, а также исполнительское искусство В. Ашкенази, В. Клиберна [3].

**Выводы.** Таким образом, мы рассматриваем фортепианное творчество Рахманинова, как музыкальный феномен — особое явление в культурной жизни нашего общества. Оно характеризуется:

- высоким художественным уровнем музыки С.В. Рахманинова;
- выраженной национальной традицией и глубиной духовного содержания;
- особенной приверженностью пианистов к фортепианному наследию С.В. Рахманинова;
- неизменной любовью и интересом публики, которые с каждым годом не угасают, а только ширятся и умножаются повсеместно.

**Ключевые слова:** фортепианное творчество С.В. Рахманинова; композитор-исполнитель-слушатель; феномен современной музыкальной жизни.

### Список литературы

1. Брянцева В. Фортепианные пьесы Рахманинова. Москва: Музыка, 1966. 206 с.
2. Воспоминания о Рахманинове. В 2 т. Т. 1 / под ред. З. Апетяна. Москва: Государственное музыкальное издательство, 1961. 512 с.
3. vk.com [Электронный ресурс]. Опрос: кто из пианистов лучше всех исполняет Рахманинова? Доступ по: [https://vk.com/topic-248268\\_3756728?offset=400](https://vk.com/topic-248268_3756728?offset=400)

*Сведения об авторе:*

**Анна Александровна Антипина** — студентка, музыкально-исполнительский факультет; группа МВ-122; Самарский государственный институт культуры, Самара, Россия. E-mail: [antipina.an78@gmail.com](mailto:antipina.an78@gmail.com)

# Репрезентация телесности в цифровых медиа о красоте

В.Н. Ватрушкина, К.В. Рафикова

Самарский национальный исследовательский университет имени академика С.П. Королева, Самара, Россия

**Обоснование.** В 1990–2000 годах исследователи репрезентации телесности в медиа анализировали то, как с помощью текста и визуальной составляющей создаются нереалистичные стандарты красоты, которые влияют на аудиторию, прежде всего, ее женскую часть [1–3]. Для анализа современных медиа необходимо учитывать дигитализацию, расширение аудитории медиа о красоте за счет включения в нее новых социальных групп и изменение телесного канона в сторону большего разнообразия.

**Цель** — выявить особенности и типы репрезентации телесности посредством анализа фреймов текстов цифровых бьюти-медиа.

**Методы.** Были проанализированы тексты следующих цифровых журналов о красоте: Dazed Beauty, Allure, Vogue, Elle, Byrdie, Cosmopolitan, Popsugar, Glamour с 2019 по 2023 год. Чтобы разграничить типы репрезентаций, был проведен сравнительный анализ текстов разных типов. Для этого использовался метод фрейм-анализа [4].

**Результаты.** В ходе исследования выявлено четыре типа репрезентации телесности. Для сравнения текстов каждого из типов была выбрана тема модификаций телесности. Было выявлено семь фреймов.

*Диверсифицированный тип* предполагает освещение социальных проблем, которые считаются не соответствующими общепринятому канону или маргинальными. Задача данного типа репрезентации — снять стигму вокруг определенной темы. Тексты чаще всего обращаются либо к личным историям, либо представляют собой рассуждения редакции на ту или иную тему. Внимание акцентируется на замалчивании проблемы в обществе и опасности подобного отношения.

В текстах данного типа используется инклюзивный фрейм: доказывается необходимость расширить границы стандартов красоты и включить туда больше этнических, гендерных и иных особенностей различных групп.

*Трендовый тип* повествует о различных телесных практиках или описывает телесные каноны через призму модных тенденций. Чаще всего репрезентация такого типа встречается в статьях о модификациях лица и тела, реже — о сексуальности и атипичной телесности.

В текстах используются фрейм удобства и фрейм молодости. В рамках первого утверждается, что жизнь после телесных модификаций становится проще. Фрейм молодости описывает лицо, не имеющее на себе признаков старения, как идеал и ценность.

*Справочный тип* реализуется посредством статей, приводящих экспертное мнение по теме. Тело описывается как поле для разного рода процессов и трансформаций. Обсуждаются как естественные процессы (менструация, менопауза, болезни, сексуальная активность), так и практики, направленные на создание надприродного облика человека.

В текстах этого типа используется экспертный фрейм: они претендуют на непредвзятость и объективность. В них дается справочная информация о том, как проходят те или иные операции или процессы, сколько они стоят и как к ним подготовиться.

*Рефлексирующий тип* включает рассуждения автора или героя статьи на ту или иную социально важную тему. Тексты этого типа актуализируют различного рода проблемы и пытаются дать им оценку.

В таких текстах используются фреймы ментального здоровья и критикующий фрейм. В рамках фрейма ментального здоровья вопросы телесных модификаций рассматриваются с точки зрения проблем телесной дисфории и ментальных заболеваний. Критикующий фрейм — это оспаривание современных стандартов красоты.

**Выводы.** Во всех проанализированных изданиях можно встретить все типы репрезентаций. Однако у любого издания есть преобладающий тип, который встречается чаще остальных. Процесс создания телесного канона в цифровых медиа о красоте стал более сложным, а сам канон более разнообразным. Эти изменения становятся особенно заметны во время и после пандемии COVID-19.

**Ключевые слова:** цифровые медиа; телесность; репрезентация; фрейм; бьюти-медиа.

**Список литературы**

1. Bower A.B. Highly attractive models in advertising and the women who loathe them: The implications of negative affect for spokesperson effectiveness // J Advert. 2001. Vol. 30, No. 3 P. 51–63. DOI: 10.1080/00913367.2001.10673645
2. Grabe S., Ward L.M., Hyde J.S. The role of the media in body image concerns among women: a meta-analysis of experimental and correlational studies // Psychol Bull. 2008. Vol. 134, No. 3. P. 460–476. DOI: 10.1037/0033-2909.134.3.460
3. Groesz L.M., Levine M.P., Murnen S.K. The effect of experimental presentation of thin media images on body satisfaction: a meta-analytic review // Int J Eating Disorders. 2002. Vol. 31, No. 1. P. 1–16. DOI: 10.1002/eat.10005
4. Robert M.E. Entman framing: Towards clarification of a fractured paradigm // J Commun. 1993. Vol. 43, No. 4. P. 51–58. DOI: 10.1111/j.1460-2466.1993.tb01304.x

*Сведения об авторах:*

**Валерия Николаевна Ватрушкина** — студентка, группа 5501-390301Z, социологический факультет; Самарский национальный исследовательский университет имени академика С.П. Королева, Самара, Россия. E-mail: vatrushkinavaleria@mail.ru

**Катерина Владимировна Рафикова** — научный руководитель, кандидат культурологии, доцент кафедры социологии и культурологии; Самарский национальный исследовательский университет имени академика С.П. Королева, Самара, Россия. E-mail: rafikova.kv@ssau.ru



# Феномен «нижнего интернета» в молодежной среде

О.А. Гнутов, К.В. Рафикова

Самарский национальный исследовательский университет имени академика С.П. Королева, Самара, Россия

**Обоснование.** С переходом к информационному обществу произошла демассификация массмедиа (термин ввел в научный оборот Э. Тоффлер [1, с. 266]). Это выразилось в росте количества и разнообразия каналов массовой коммуникации, распаде массовой аудитории и преодолении однородности культуры. С появлением Интернета эти тенденции подтвердились. Интернет изначально был дифференцирован, позволяя пользователям самостоятельно принимать решения о наиболее предпочтительных для себя каналах коммуникации, находить единомышленников по интересам. Однако расширение сетевой аудитории и появление массовых видеохостингов повлияло на выделение высокорейтинговых и менее популярных каналов. Это закрепилось в различии слоев «верхнего» и «нижнего» Интернета. При этом понятие «нижний Интернет» в молодежной среде приобрело коннотативное значение и неоднозначные интерпретации.

**Цель** — проанализировать содержание понятия «нижний Интернет» и типологические характеристики связанного с ним контента в контексте трансформации оппозиций массовая/элитарная, высокая/низовая культура.

**Методы.** Для достижения данной цели применялись методы типологизации и качественного анализа документов. Исследовались различные источники: публицистика, содержание блогов, комментарии в социальных сетях.

**Результаты.** Выделены две основные интерпретации рассматриваемого понятия, получившие популярность в молодежной среде. Они осмыслены в контексте существующих в современной культурологии типологий массовой/элитарной культуры, высокой/низовой культуры, а также тенденций демассификации массмедиа.

Во-первых, осмысление феномена «нижнего Интернета» осуществляется в контексте оппозиции массовое/элитарное, мейнстрим/андеграунд. При этом андеграунд рассматривается как нижний слой элитарной культуры. Сюда входит креативный и интеллектуальный контент, тяготеющий к определенной элитарности, эпатажу и нонконформизму, предназначенный для узкой аудитории [2, с. 182].

Во-вторых, «нижний Интернет» рассматривается в контексте оппозиции высокая/низовая культура и включает совокупность неприемлемых для широкой аудитории интернет-ресурсов, девиантных и часто аморальных треш-стримов [3]. Такая трактовка восходит к концепции низовой народной культуры в трудах М.М. Бахтина. Она выражает специфику культуры малообразованных социальных низов, ее неофициальный характер, ориентацию на семантику телесного низа, использование запретных тем и специфического юмора.

Несмотря на противоречивое содержание, два этих субкультурных слоя интернет-культуры объединяет их определенная маргинальность и оппозиционность по отношению к более популярному и усредненному слою сетевого пространства, его мейнстриму.

В качестве общей типологической характеристики субкультур «нижнего Интернета» выделены провокационность контента и специфический способ общения с аудиторией. Провокационность контента подразумевает желание автора вызвать у неподготовленного зрителя эмоции, возмутить его неподобающим поведением или высказыванием. Особый стиль коммуникации в этих блогах и сообществах включает агрессивное осуждение людей, их поступков и убеждений, включая собственную аудиторию. Авторы не стремятся угодить зрителю, их творчество становится неприемлемым для широких масс и, как следствие, чаще всего является непопулярным.

Эта характеристика может служить основным критерием отбора блогов для исследования субкультур «нижнего Интернета» в молодежной среде.

**Выводы.** Понятие «нижний Интернет» в молодежной среде объединяет совокупность различных субкультурных и маргинальных по отношению к интернет-мейнстриму блогов и сетевых сообществ, включая

как креативные и интеллектуальные формы сетевой культуры, непонятные широкой аудитории, так и качественно противоположный им, аморальный и малосодержательный контент. Само появление этого понятия фиксирует неоднородность интернет-среды и сохраняющиеся тенденции демассификации массмедиа.

**Ключевые слова:** «нижний Интернет»; андеграунд; массовая культура; элитарная культура; развлекательный контент; демассификация массмедиа.

### Список литературы

1. Тоффлер Э. Третья волна. Москва: АСТ, 2004. 784 с.
2. Онар А.А., Ольховиков К.М. Культура «верхнего» и «нижнего» интернета в молодежной среде // Государственная молодежная политика: вызовы и современные технологии работы с молодежью. 2022. С. 181–186.
3. super.ru [Электронный ресурс]. Доступ по URL: [https://super.ru/l/trash\\_na\\_strime](https://super.ru/l/trash_na_strime)

### Сведения об авторах:

**Олег Андреевич Гнутов** — студент, группа 5102-390301, социологический факультет; Самарский национальный исследовательский университет имени академика С.П. Королева, Самара, Россия. E-mail: [gnutovoleg1@gmail.com](mailto:gnutovoleg1@gmail.com)

**Катерина Владимировна Рафикова** — научный руководитель, кандидат культурологии, доцент кафедры социологии и культурологии; Самарский национальный исследовательский университет имени академика С.П. Королева, Самара, Россия. E-mail: [rafikova.kv@ssau.ru](mailto:rafikova.kv@ssau.ru)

## Город в портретах молодых авторов в интернет-издании «Без точки»

Ю.Д. Морозова, И.В. Колякова

Самарский национальный исследовательский университет имени академика С.П. Королева, Самара, Россия

**Обоснование.** XX век стал временем рождения и смерти автора. Эпоха новых медиа века XXI привела к ренессансу автора в новом пространственном и социальном измерении, в контексте глобального понимания текста. Сейчас субъективность журналиста, его авторская позиция находятся под вопросом. Исследователи и журналисты единодушны в том, что на текст и его тему влияют учредитель издания, рекламодатели, редакторы, законодательные акты и только потом уже журналист [1].

**Цель** — на примере создания авторского проекта интернет-издания «Без точки» определить, как город отражается в интервью молодых авторов.

**Методы.** В основу методологии исследования была положена идея Р. Барта о том, что после рождения текста его автор «умирает», а текст начинает жить своей жизнью в сознании каждого отдельного читателя [2]. Выбор теории Барта определил широкое понимание «автора». Здесь это не только автор текстов, это соиздатель, автор проектов, творческих бизнесов и культурных событий, чья деятельность, интересы и представления создают портрет города. Сегодня авторство выглядит как ускользающая категория, и журналист не является главной фигурой в медийных процессах [1].

Исследователи единодушны, что субъективность меняется, а не утрачивается. Под влиянием новых технологий, экономических и социальных изменений авторство приобретает форму диалога/полилога [1]. Акцент сменился с журналиста на обывателя.

Автор же в широком понимании — человек, который создает что-либо новое. Относительно городских медиа автор становится отражением города, как пространства урбанистической эпохи, где «автор» — синоним создателя текста, проекта, любой сферы деятельности. Исследователи выделяют три подтемы города: поэзия в городском пространстве; городские объекты и город как актер [3]. Образ города выстраивается через медиа, которые его интерпретируют в своих текстах, описывая людей, объекты, городские практики, часто выходя за административные границы.

На основе текстуального анализа интервью с самарскими авторами для интернет-издания «Без точки» были выделены те объекты, события и люди, которые конструируют пеструю мозаику городского портрета [4].

**Результаты.** Интервью с ювелиром Станиславой Павлой не только показывает ее как деятеля и человека, но и отражает то, где находится ее мастерская — арт-кластер «Артист». Читателю же предлагается посмотреть на товары ручной работы и мировоззрение автора, а также выбрать досуг на ближайшее время (интервью вышло перед презентацией новой коллекции колец Станиславы). Формат интервью также позволяет показать не только одного автора и пространство города, где он творит, но и других мастеров и объекты посредством вопросов. В том же интервью Станислава упоминает фотографа и кожевника Дмитрия Недыхалова и салон красоты «Мануфактура», барбершоп Chop-Chop.

Для привлечения внимания к винтажному магазину «Раритет» журналисты «Без точки» брали интервью у владелицы предприятия Екатерины Чернышовой, проводили в магазине тематическую фотосессию и конкурс. Такой формат коммуникации привлекает внимание к магазину через демонстрацию его продукции, которую можно увидеть как в фотосессии, так и в тексте.

Интервью с музыкантами из группы «Без 5 минут...» отражает досуговую отрасль города, в первую очередь открывая для читателя музыкальные коллективы, которые можно послушать вживую. Авторы открывают завесу тайны написания своих песен, показывают свой взгляд на мир, но оставляют будущим слушателям возможность для интерпретации.

Интервью с создательницей бренда одежды Fransy Еленой Окуневой отражает предпринимательскую сторону города. Акцент в тексте смещен именно на деятельную сторону ее жизни: как все началось, кто создает новые коллекции одежды, у кого бренд пользуется популярностью. Но за счет этого образ города

проявляется ярче: мы видим его в покупателях, организации бизнеса Елены, партнерах и маркетах, которые называет героиня интервью.

**Выводы.** Город в портретах молодых авторов представляет динамичную среду. Город для них, с одной стороны, чистый холст, на котором можно создать нечто новое, с другой — бесконечная возможность для коммуникации с другими проектами, будь то кофейня или салон красоты. Авторы не рассматривают свою обычную среду как способ удовлетворения потребностей. Авторы выходят из положения потребителей в создателей.

**Ключевые слова:** масс-медиа; новые медиа; субъективность; автор; образ города.

### Список литературы

1. Семилет Т.А., Мансков С.А., Лукашевич Е.В., и др. Проблемы субъектности в современной массовой коммуникации: профессорский круглый стол // Социодинамика. 2017. № 9. С. 58–74. DOI: 10.25136/2409-7144.2017.9.21654
2. Барт Р. Смерть автора. Избранные работы: Семиотика: Поэтика / под ред. Г.К. Косикова. Москва: Прогресс, 1989. 616 с.
3. Азарова Н.М., Терешко Е.В. Поэтический текст как способ организации пространства города // Слово.ру: балтийский акцент. 2022. Т. 13, № 4. С. 25–42. DOI: 10.5922/2225-5346-2022-4-2
4. vk.com [Электронный ресурс]. «Без Точки». Доступ по: <https://vk.com/bezztochki>

### *Сведения об авторах:*

**Юлия Дмитриевна Морозова** — студентка, группа 5301-420302D, факультет филологии и журналистики; Самарский национальный исследовательский университет имени академика С.П. Королева, Самара, Россия. E-mail: yudmoroz@gmail.com

**Ирина Владимировна Колякова** — научный руководитель, доцент кафедры теории и истории журналистики, доцент кафедры социологии и культурологии; Самарский национальный исследовательский университет имени академика С.П. Королева, Самара, Россия. E-mail: kolyakova@mail.ru

# Принцип бриколажа в арт-проектировании и креативной практике: традиции архаики и императивы современности

Ю.Ю. Павлющенко, В.И. Ионесов

Самарский государственный институт культуры, Самара, Россия

**Обоснование.** Принцип бриколажа — это способ создания нового из различных элементов, которые не имеют явной связи друг с другом. Французский антрополог Клод Леви-Стросс ввел определение метода бриколажа. Он использовал этот подход для изучения культурных практик и традиций, считая, что культура формируется из различных элементов, которые постоянно комбинируются и перерабатываются. Принцип бриколажа также имеет свои корни в архаическом мышлении, где человек использовал все, что было под рукой, для создания новых предметов. Это было необходимо для выживания в условиях ограниченных ресурсов примитивных социальных систем.

В современном мире принцип бриколажа используется в различных областях, от дизайна интерьера до создания музыки и кино. Он позволяет творческим людям использовать свою фантазию и создавать необычные и оригинальные проекты. Культура выстраивает жизненный мир человека с помощью всевозможных средств символической и предметной артикуляции [6–9]. В разработке данной темы внимание было обращено к сочинениям Клода Леви-Строса, а также к некоторым другим исследованиям по теории и практике бриколажа [1–5].

**Цель** — изучить принципы бриколажа в арт-проектировании и креативной практике в современном контексте связи времен и диалога культур.

**Методы.** Используются следующие методы: сравнительно-исторический анализ, типологический анализ, структурно-функциональный метод.

**Результаты.** Бриколаж — это метод создания новых объектов путем соединения различных элементов и материалов, которые не имеют никакого отношения друг к другу. Этот термин был введен французским антропологом Леви-Строссом в 1960-х годах.

Он считал, что бриколаж — это не просто сборка различных элементов, но скорее процесс создания новых значений и смыслов путем сочетания различных культурных элементов. Леви-Стросс утверждал, что бриколаж может быть использован для создания новых культурных идентичностей, а также для преодоления культурных противоречий и конфликтов. Его работы в этой области стали важным вкладом в развитие теории бриколажа и влияют на многие области науки и искусства до сих пор.

Леви-Стросс исследовал бриколаж как явление в культуре, а также применял его в своей антропологической работе. Он считал, что бриколаж является одним из способов, которым люди создают и поддерживают культурные традиции. Он также использовал бриколаж в своих исследованиях мифов и ритуалов, чтобы показать, как различные элементы могут быть объединены в единое целое.

Такой подход к проектированию имеет свои корни в традициях архаики, где люди использовали все доступные им ресурсы для создания своих изделий. Например, в древности для создания украшений использовались кости, камни, перья и другие материалы, которые можно было найти в окружающей среде. Таким образом, принцип бриколажа является не только эстетическим приемом, но и свидетельством традиций наших предков.

Однако сегодняшний мир требует от нас не только сохранения традиций, но и инноваций, новаторства и экспериментов. Именно поэтому принцип бриколажа становится все более популярным в современном искусстве. Он позволяет создавать уникальные и оригинальные проекты, которые сочетают в себе элементы разных стилей и направлений.

Одним из примеров использования принципа бриколажа в современном искусстве является работа американского художника Роберта Раушенберга «Комбайн» [1], созданная в 1954 году. В этой работе Раушенберг

использовал различные материалы, включая мебельные двери, окна и металлические листы, чтобы создать композицию, которая отображает его видение мира. Другим примером использования принципа бриколажа в арт-проектах может быть проект инсталляция «Улей» Томаса Сарачено [1].

Такая инсталляция представляет собой огромный улей, созданный из различных материалов, включая пластиковые пакеты, металлические проволоки и прочие предметы. Улей был установлен в одном из музеев в Нью-Йорке и стал настоящим хитом среди посетителей. Сарачено использует бриколаж, чтобы создавать новые произведения искусства, которые отражают его взгляд на мир. Инсталляция представляет собой большую конструкцию в форме улья, которая висит в воздухе и создает эффект легкости и невесомости. Внутри улья расположены различные платформы и площадки, на которых можно стоять или лежать. Это позволяет посетителям насладиться необычным видом и испытать ощущение свободного полета. Кроме того, инсталляция подсвечена специальными лампами, что создает дополнительный эффект и придает ей особую атмосферу.

Сегодня бриколаж используется в различных областях, от искусства и дизайна до маркетинга и рекламы. Он может быть использован для создания уникальных и инновационных продуктов и услуг, которые сочетают различные элементы и идеи. Также бриколаж может быть использован для преодоления культурных барьеров и создания новых культурных связей и идентичностей.

Принцип бриколажа также является связующим звеном между традициями архаики и императивами современности. В процессе создания произведений искусства используются элементы из разных культур и эпох, что позволяет объединить традиционные и современные элементы в едином произведении.

**Выводы.** Бриколаж — это не только техника создания новых объектов из различных материалов, но и философия творчества, которая позволяет расширять границы своего воображения и находить красоту в неожиданных местах. Он может быть использован для создания уникальных и инновационных проектов в различных областях, а также для преодоления культурных барьеров и создания новых культурных связей и идентичностей. Бриколаж является связующим звеном между традициями архаики и императивами современности, что делает его не только интересным, но и полезным навыком, который может принести пользу в любой сфере жизни.

**Ключевые слова:** культура; бриколаж; арт-проектирование; эксперимент; эстетика.

## Список литературы

1. Борисова Л. Принцип бриколажа в арт-проектировании. Москва: Арт-журнал (2), 2018. С. 34–40.
2. Леви-Строс К. Первобытное мышление. Москва: Республика, 1994. 384 с.
3. Леви-Строс К. Тотемизм сегодня. Неприрученная мысль. Москва: Академический Проект, 2008. 520 с.
4. Леви-Стросс К. Дикая Мысль. Москва: АСТ, 2017. 412 с.
5. Стюарт Д. Бриколаж: культурная техника и теория. Москва: Ад Маргинем Пресс, 2016. 256 с.
6. Ионесов В.И. Культура как организованный миропорядок: символические формы и метафоры трансформации // Вестник Челябинского государственного университета. 2014. № 25. С. 7–13.
7. Михелькевич В.Н., Ионесов В.И. Культура и образование в креативной практике: объединяя мир через знания // Материалы международной научной конференции (К 90-летию профессора Валентина Николаевича Михелькевича): «Педагогика творчества: личность, знание, культура». Самара: СГИК, 2017. С. 382–393.
8. Нестеренко В.М., Ионесов В.И. Человек в системе пространственно-временных связей: проекции и вызовы социокультурной коммуникации // Креативная экономика и социальные инновации. 2014. № 1. С. 142.
9. Ionesov V.I. Can peacemaking be a peace maker? // Peace Rev. 2018. Vol. 30, No. 4. P. 527–536. DOI: 10.1080/10402659.2018.1553549

*Сведения об авторах:*

**Юлия Юрьевна Павлущенко** — студентка группы КМ-221, Самарский государственный институт культуры, Самара, Россия.  
E-mail: pavlyushchenkoym@mail.ru

**Владимир Иванович Ионесов** — доктор культурологии, профессор, Самарский государственный институт культуры, Самара, Россия.  
E-mail: ionesov@mail.ru



# В защиту мистера хайда: «апология» злодейства и особенности ее реализации в массовой культуре XXI века

П.С. Саленко, А.В. Сеницкая

Самарский филиал Московского городского педагогического университета, Самара, Россия

**Обоснование.** Образ злодея менялся на протяжении веков в разных культурах, но всегда был призван вызывать отторжение. Хайд — персонаж популярной повести Р. Л. Стивенсона «Странная история доктора Джекилла и мистера Хайда» (1886), злодей, ужасная вторая личность джентльмена Джекилла, и в то же время он — одна из первых попыток «апологии», доказательства, что злодей — лишь обратная сторона героя. По нашим наблюдениям, массовая культура XXI века, ее потребители и создатели — апологеты злодейских фигур в визуальном и текстовом пространстве, защитники подобных мистеру Хайду. С подробностями этого явления разберемся в данной работе.

**Цель** — исследовать «апологетические» стратегии по отношению к образам злодеев в массовой культуре XXI века.

**Методы.** Были применены методы сравнительно-исторического анализа (компаративистика), синхронический, диахронический, психологический, историко-генетический и типологический методы.

**Результаты.** Злодей — некая сила (антагонист), препятствующая герою (протагонисту) и достижению им цели. Злодей — элемент сюжета, воплощенная граница, пересечение которой необходимо, чтобы герой прошел обряд инициации, приобрел что-либо и проявил «героические» качества.

В связи с популяризацией психологии, идей гуманизма, ростом толерантности к концу XX века злодеев стало легче «прощать». В скептически настроенном постмодерне создатели массовой культуры, перенимая наследие готики и романтизма [1], делают ставку на новшество контента и меняют злодеям (стереотипным и нестереотипным) старые амплуа на новые («апологизированные»):

1. Комическое. Ярлык «злодея» (как и «героя») — стереотип, предвзятая точка зрения.

Анимационные фильмы: «Семейка Адамс» (1946), «Шрек» (2001), «Мегамозг» (2010), «Сатана на подработке» (2011), «Монстры на каникулах» (2017).

2. Трагическое. Злодей — «сломанный» герой, поведение которого — защитный механизм или орудие мести, способ самоутверждения.

Кинематограф: «Локи» (2021), «Круэлла» (2021), «Призрак оперы» (2004), «Граф Монте-Кристо» (1998, 2002). Трилогии: «Все ради игры» (2014), «Captive prince» (2015). В героях («псевдозлодеях») потребитель ищет успокоения по модели «мы с тобой одной крови», испытывая удовлетворение от видения желанного им образа мышления и поведения.

3. Патетическое (трагическое). Злодей — герой с великой целью, благими намерениями выставивший дорогу в ад.

Манга: «Тетрадь смерти» (2003), «Монстр» (2004), «Атака титанов» (2009), «Патриотизм Мориарти» (2016).

4. Трагическое. Ярлыки «злодея» и «героя» — точка зрения слепой и беспощадной толпы.

Новеллы Мосян Тунсю: «Магистр дьявольского культа» (2015), «Благословение небожителей» (2020). Герой по Х.Л. Борхесу — «самоубивающееся божество» [3].

5. Трагическое. Злодей — «банальный» по Х. Арендт, порождение своего мира и общества [2].

В мире, где добро — слабость, герой выбирает зло — путь доминирования и насилия. Антигерой — либо психопат/маньяк, преступник, ломающий строгий порядок жизни, либо — жертва общества. Иногда оба одновременно.

Манхвы: «Ветролом» (2013), «Борьба в прямом эфире» (2019) и т.д. [5].

6. Комическое, авантюрное. Жанр «исекай» (яп. «иной мир»). Сюжет вращается вокруг героя, который по воле сверхъестественной силы переносится в «запрограммированный» мир и вынужден выживать в нем. Цель героя (Deus ex machina) — выявить «белые пятна» сюжета, защитить злодея как героя, ставшего жертвой субъективной оценки и авторской недосказанности.



Перерождения в злодеев: «Я стал графским ублюдком» (2020), «Благоустройство дочери герцога» (2014), «Система спаси себя сам для главного злодея» (2014) и т.п.

**Выводы.** «Апология» злодейства в массовой культуре XXI века обусловлена идейными течениями современности, (моральным/этическим в нашем случае) скептицизмом по отношению к «великим нарративам» (характерно для постмодернизма [4]). «Апология» располагает 6 стратегиями, варьирующимися в зависимости от идеи создателя и страны происхождения продукта культуры.

**Ключевые слова:** массовая культура; злодей; героическое; антигерой; апология.

### Список литературы

1. Корнилова Е.Н. Готический злодей и байронический герой // Проблемы исторической поэтики. 2022. № 4. С. 90–111. DOI: 10.15393/j9.art.2022.11662
2. Московская А.С. Реконструкция типа банального злодея // Гуманитарные, социально-экономические и общественные науки. 2015. № 1. С. 30–33.
3. concepture.club [Электронный ресурс]. «Эротика Текста»: Вечный сюжет. Четыре литературных цикла по Борхесу [дата обращения: 17.04.23] Доступ по: [https://concepture.club/post/rubrika\\_2021/the-four-cycles-by-borges?ysclid=lnhf5kw1bd487884283](https://concepture.club/post/rubrika_2021/the-four-cycles-by-borges?ysclid=lnhf5kw1bd487884283)
4. lektsia.com [Электронный ресурс]. Постмодернизм как феномен культуры XX–XXI вв. [дата обращения: 17.04.23]. Доступ по: <https://lektsia.com/6xb7d2.html>
5. readmanga.live [Электронный ресурс]. Манга Благоустройство дочери герцога [дата обращения: 17.04.23]. Доступ по: [https://readmanga.live/blagoustroistvo\\_docheri\\_gercoga](https://readmanga.live/blagoustroistvo_docheri_gercoga)

### *Сведения об авторах:*

**Полина Сергеевна Саленко** — студентка 3 курса отделения «Русская филология»; филологический факультет; Самарский филиал Московского городского педагогического университета, Самара, Россия. E-mail: 89376470462hpod@gmail.com

**Анна Владимировна Синицкая** — кандидат филологических наук, доцент; Самарский филиал Московского городского педагогического университета, Самара, Россия. E-mail: vidha@yandex.ru

# Образы и символы итальянского кинематографа второй половины 1920-х — начала 1940-х годов

Л.Т. Гимадиева

Самарский национальный исследовательский университет имени академика С.Н. Королева, Самара, Россия

**Обоснование.** Итальянский кинематограф является одним из наиболее ярких и значимых в истории мировой культуры. Сложным представляется период 1922–1945 гг., когда кино Италии проходило через ряд важных трансформаций. В то же время это был период фашистского режима, который существенно влиял на социальную, политическую и культурную жизнь страны, а также на развитие кинематографа [2, с. 22].

**Цель** — рассмотреть образы и символы итальянского кино первой половины XX в., определить особенности фильмов и их взаимосвязь с историческим контекстом и культурными процессами. Данная работа призвана раскрыть сложность и многообразие итальянского киноискусства 1922–1943 гг., а также изучить его образы и символы в контексте истории, культуры и кинематографических традиций.

**Методы.** В исследовании применялся хронологический метод, позволяющий рассматривать явления и события сквозь призму временных изменений, поэтапно. Кроме того, в работе использовался типологический метод, при котором исторические явления, имеющие одинаковые характеристики, разбиваются на типы. Таким образом, мы анализируем не только направления развития итальянского кино в определенный исторический период, но и пытаемся классифицировать фильмы по определенным группам.

**Результаты.** Приоритеты фашистской культурной политики в Италии (1922–1943 гг.) включали прославление национальной истории, героизма, военных подвигов, а также пропаганду идеала сильного, дисциплинированного индивида, отдающего свою силу на благо государства [1, с. 101]. Все это находило отражение в итальянском кино того времени. Однако, несмотря на строгий государственный контроль и цензуру, итальянский кинематограф периода фашизма был неоднородным и многообразным. В нем можно выделить несколько ключевых направлений. Первое — это так называемые патриотические фильмы, которые отражали официальную идеологию и пропагандировали военные и национальные ценности [4, с. 82]. Пример фильма пропаганды фашизма — картина «Старая гвардия» (1935) Алессандро Блазетти.

Второе направление — так называемые «пеплумы», основанные на античных мотивах. Обращение к сюжетам из истории Древнего Рима должно было также пробуждать патриотические чувства, создавать преемственность итальянской истории от Империи до фашистского государства [3, с. 167]. Такие художественные задачи стали основной целью создания фильма Кармино Галлоне «Сципион Африканский» (1937).

Третье направление — мелодрамы, в которых основными темами были любовь, предательство и семейные ценности, но в рамках идеалов итальянской нации. Примером такого жанра является фильм «Солнце» (1929) режиссера Алессандро Блазетти. В основе как этого, так и других картин данного периода лежало воспевание простой фермерской жизни и критика капитализма. Метафора становится средством распознавания авторского замысла [6, с. 96].

**Выводы.** В итальянском кинематографе периода фашизма зародились и развились идеи и тенденции, которые впоследствии стали основой итальянского неореализма [5, с. 335]. Несмотря на то, что предпринимались попытки использования патриотических и античных сюжетов в качестве пропаганды идеологии фашизма, с учетом превалирования игровых картин развлекательного характера и жанра документального кино, стали появляться фильмы, акцентирующие внимание на социальной реальности, сложных человеческих отношениях и духовном кризисе. Такие киноленты, хотя и не противостояли официальной идеологии напрямую, все же позволяли зрителю увидеть глубинные проблемы итальянского общества. Многие сценаристы и режиссеры находили способы обойти цензуру, используя аллегории, двусмысленность и иные художественные приемы для выражения своих идей и взглядов.

**Ключевые слова:** итальянский кинематограф; период фашизма; официальная идеология; художественный фильм; социальная реальность.

## Список литературы

1. Голубев В.А. Образ «нового человека» в культурной политике фашистского режима в Италии (1922–1943 гг.) // Ученые записки УО ВГУ им. П.М. Машерова. 2019. Т. 29. С. 101–109.
2. Кураш А.П. Особенности развития итальянского кинематографа в контексте культурно-исторической реальности конца XIX — первой половины XX века: [автореф. дис. ... канд. культурол.]. Москва, 2013.
3. Соловьева А.С. Античность в кинематографе Италии эпохи Б. Муссолини как элемент фашистской пропаганды // Ученые записки Крымского федерального университета имени В.И. Вернадского. Исторические науки. 2020. Т. 6, № 2. С. 166–173. DOI: 10.37279/2413-1741-2020-6-2-166-173
4. Чиркова Н.В. Культура и терроризм: аспекты взаимоотношения // Креативная экономика и социальные инновации. 2016. Т. 6, № 3. С. 75–86.
5. Чиркова Н.В. Эстетизация повседневности как тенденция современного общества // Всероссийская (с международным участием) научно-практическая конференция в 4 т. Т. 1: «Наука. Культура. Искусство: актуальные проблемы теории и практики». Белгород: Белгородский государственный институт искусств и культуры, 2021. С. 332–336.
6. Чиркова Н.В. Язык, образ, метафора в репрезентативной практике современной культуры // Лингвориторическая парадигма: теоретические и прикладные аспекты. 2019. № 24. С. 95–97.

*Сведения об авторе:*

**Лилия Табрисовна Гимадиева** — студентка, группа 7112-380301D, институт экономики и управления; Самарский национальный исследовательский университет имени академика С. П. Королева, Самара, Россия. E-mail: gimadieva\_04@mail.ru

# Содержание обучения основам искусственного интеллекта в 5–6 классах общеобразовательной школы

Э.Г. Гиндина, А.М. Иванов

Самарский филиал Московского городского педагогического университета, Самара, Россия

**Обоснование.** Без знаний о направлениях искусственного интеллекта сейчас невозможно, но в то же время до сих пор отсутствуют учебно-методические пособия для учителей, курсы повышения квалификации, нарушена преемственность при планировании изучения направлений искусственного интеллекта, отсутствуют практикоориентированные задания для обучающихся по направлениям искусственного интеллекта. В связи с обновлением ФГОС ООО [2] понятие «искусственный интеллект» вводится в сферу образования и будет преподаваться на уроках информатики. Именно поэтому знание основ искусственного интеллекта является не рекомендацией, а требованием в современном обществе. В связи с этим изучение основ искусственного интеллекта является необходимым не только в высших учебных заведениях, но и в образовательных организациях общего образования, начиная с начальной школы.

**Цель** — разработать учебный курс внеурочной деятельности «Основы искусственного интеллекта» для учащихся 5–6 классов общеобразовательной школы и методические рекомендации по его использованию.

**Методы.** В ходе выполнения работы был проведен анализ научно-методической литературы по вопросам изучения основ искусственного интеллекта в основной школе, который показал, что по проблеме исследования существует не так много разработок, а именно: элективный курс для старших классов «Искусственный интеллект» Л.Н. Ясницкого [5, 6] и учебный курс И.В. Левченко [1], а также утвержденные примерные рабочие программы на официальном сайте Министерства Просвещения РФ «Реестр примерных основных общеобразовательных программ» для 3–4, 7–9 и 10–11 классов [3, 4]. В ходе исследования были выявлены проблемы в изучении основ искусственного интеллекта в основной школе с точки зрения формирования познавательного интереса: отсутствие учебно-методической литературы и методической поддержки для учителей, курсов повышения квалификации, частичное изучение направлений искусственного интеллекта в рамках предмета «Информатика», минимальное количество часов на практические занятия, отсутствие 5–6 классов в структуре организации изучения искусственного интеллекта на базе образовательных организаций. Решением данных проблем может стать разработанный учебный курс внеурочной деятельности по основам искусственного интеллекта, методические рекомендации и его информационная поддержка.

**Результаты.** Разработан учебный курс внеурочной деятельности «Основы искусственного интеллекта» для 5–6 классов общеобразовательной школы по 34 часа в год на каждый класс (всего 68 часов). Курс включает в себя теоретический и практический материал для отработки знаний, умений и навыков. По каждому занятию описаны этапы работы на уроке с применением рекомендуемых педагогических методов, форм организации работы на уроке, а также программное обеспечение, сервисы и ресурсы сети Интернет. Каждое занятие строится на основе практико-ориентированности обучения и позволяет обучающимся познакомиться с практическим применением технологий искусственного интеллекта в различных сферах деятельности человека и обучение в каждом разделе заканчивается созданием и представлением собственного проекта. Помимо этого, материалы доклада ранее были опубликованы в сборнике студенческой открытой конференции «Лига исследователей МГПУ» в 4-х томах (том 2) URL адрес: <https://www.elibrary.ru/item.asp?id=50401787&pff=1>.

**Выводы.** Экспериментальная проверка проводилась в ГБОУ СОШ №1 «ОЦ» п.г.т. Стройкерамика в параллели 5-х классов — 5 «А» и 5 «В». По результатам проведения входного контроля у экспериментальной и контрольной группы были получены следующие результаты:

По результатам проведения промежуточного контроля было выявлено, что уровень познавательного интереса у экспериментальной группы повысился на 11%, а также повысился уровень успеваемости по предмету «Информатика» и заинтересованность к предмету в целом. Учебный курс дает возможность

обучающимся в будущем быть востребованными на рынке труда в этом направлении и в IT-индустрии в целом.

**Ключевые слова:** искусственный интеллект; ФГОС ООБ; образование; основное образование; обучение в 5–6 классах; основы искусственного интеллекта.

### Список литературы

1. Левченко И. В. Содержание обучения элементам искусственного интеллекта в школьном курсе информатики // Информатика в школе. 2020. № 4. С. 3–10.
2. garant.ru [Электронный ресурс]. Указ Президента РФ от 10 октября 2019 г. № 490 «О развитии искусственного интеллекта в Российской Федерации» [дата обращения: 25.03.2023]. Доступ по: <https://www.garant.ru/products/ipo/prime/doc/72738946/?ysclid=lcprdirah393277276>
2. garant.ru [Электронный ресурс]. Приказ Министерства просвещения РФ от 31 мая 2021 г. № 287 “Об утверждении федерального государственного образовательного стандарта основного общего образования” [дата обращения: 25.03.2023]. Доступ по: <https://www.garant.ru/products/ipo/prime/doc/401333920/?ysclid=ldc28ay9mn923620291>
3. fgosreestr.ru [Электронный ресурс]. Примерная рабочая программа по искусственному интеллекту 10–11 класс [дата: 28.03.2023]. Доступ по: <https://fgosreestr.ru/ooop/primernaia-rabochaia-programma-iskusstvennyi-intellekt-uglublennyyi-uroven-10-11-klassy>
4. fgosreestr.ru [Электронный ресурс]. Примерная рабочая программа по искусственному интеллекту 7–9 класс [дата обращения: 28.03.2023]. Доступ по: <https://fgosreestr.ru/ooop/primernaia-rabochaia-programma-iskusstvennyi-intellekt-bazovyyi-uroven-7-9-klassy>
5. Ясницкий Л.Н., Черепанов Ф.М. Искусственный интеллект. Элективный курс: методическое пособие. Москва: Бином. Лаборатория знаний, 2012. 216 с.
6. Ясницкий Л.Н. Искусственный интеллект. Элективный курс: учебное пособие. Москва: Бином. Лаборатория знаний, 2012. 197 с.

*Сведения об авторах:*

**Эвелина Георгиевна Гиндина** — магистрант 2-го курса по направлению подготовки 44.04.01 Педагогическое образование, направленность (профиль) Информационные технологии в образовании; Самарский филиал Московского городского педагогического университета, Самара, Россия. E-mail: [gindina@sgsru.ru](mailto:gindina@sgsru.ru)

**Александр Михайлович Иванов** — научный руководитель, кандидат педагогических наук, доцент кафедры высшей математики и информатики Самарского филиала Московского городского педагогического университета, Самара, Россия. E-mail: [a.ivanov@sfgmgu.ru](mailto:a.ivanov@sfgmgu.ru)

# Региональная периодическая печать как источник изучения отечественной театральной культуры в годы «золотой пятилетки» 1966–1970 гг. (на примере «волжской коммуны»)

К.С. Ерохина, О.В. Тузова

Самарский государственный технический университет, Самара, Россия

**Обоснование.** К числу остроактуальных проблем исторической науки на современном этапе относится изучение многогранного советского феномена. Одной из наиболее показательных с точки зрения экономической эффективности и практически не изученной в аспекте культурного совершенствования является восьмая (так называемая «золотая») пятилетка 1966–1970 гг. Особенное место в структуре советской культуры занимает театральное искусство. Его изучение, в том числе в региональном измерении, имеет большое значение для понимания особенностей отечественной культуры, осмысления положительных и отрицательных сторон советского прошлого для страны в целом и отдельных людей в частности.

Наряду с радио и телевидением оперативным способом обнаружения социально значимой информации во второй половине 1960-х гг. оставалась периодическая печать [1]. Областная газета «Волжская коммуна» — презентабельное СМИ, отражающее важнейшие местные события, в том числе в театрально-зрелищной сфере, содержащее спектрально богатый фактаж, представленный преимущественно в хронологической последовательности.

**Цель** — выявить информационный потенциал газеты «Волжская коммуна» по истории региональной театральной культуры в 1966–1970 гг.

**Методы.** В исследовании использован методологический инструментарий, состоящий из источниковедческого анализа, хронологического, сравнительно-исторического методов, контент-анализа. В эмпирическую базу включен 1541 выпуск газеты «Волжская коммуна» за 1966–1970 гг., 1069 тематических единиц различного рода: статьи, фотографии, заметки, объявления.

**Результаты.** К ключевым проблемам работы с газетной периодической печатью относится определение авторства — большинство привлеченных материалов такими сведениями не снабжены. Нам удалось установить, что наиболее часто встречаются публикации Г. Шебуева (13), Вл. (12), Н. Садкового (9), С. Табачникова (8) и др.

Данные «Волжской коммуны» позволяют реконструировать сеть региональных театров во второй половине 1960-х гг.: Куйбышевский академический театр драмы им. М. Горького, Куйбышевский театр оперы и балета, Куйбышевский театр кукол, Куйбышевский областной ТЮЗ (нынешний Самарский театр юного зрителя «СамАрт»), Сызранский театр драмы, Театр-студия «Грань» (основана в 1970 г. режиссером Э. Дульщиковой).

Важнейший аудиторный сегмент — дети и молодежь. Заслуженной популярностью пользовался Театр юного зрителя, покорявший жителей не только областной столицы, но и других населенных пунктов региона. 12 февраля 1966 г. театр отпраздновал свой юбилей — 35 лет [2].

Театральное искусство было неотъемлемой частью советской официальной праздничной и смотровой культуры. Так, ежегодно проводился фестиваль «Театральная весна» в формате показа новых спектаклей, посвященных ленинскому юбилею. Весна 1968 г. была посвящена 100-летию со дня рождения М. Горького. Одновременно с празднованием «Театральной весны» в городе Горьком с 13 по 25 мая провели всероссийский фестиваль «Горьковских спектаклей». 17 мая, в пятый день фестиваля, Куйбышевский драматический театр показал свою новую работу, поставленную П.Л. Монастырским по инсценировке местного драматурга Владимира Молько, — спектакль «Фома Гордеев» [3].

В Куйбышевских театрах выступали не только местные артисты, но и гастролировавшие из стран ближнего зарубежья, в тот период бывших союзных республик, а именно Украины, Узбекистана, Туркменистана, Казахстана, Кыргызстана [4, 5].

**Выводы.** Областная газета «Волжская коммуна» дает возможность восстановить основные значимые события театральной жизни в летописном формате — четкой хронологической последовательности.

Содержание рассматриваемых публикаций соответствовало главным направлениям театральной жизни города и области. Материалы публикаций могут стать отправной ступенью в комплексном воссоздании деятельности театров Куйбышевской области в 1966–1970 гг. Использование периодической печати в структуре эмпирического фундамента представляется перспективным в качестве одной из ступеней сбора источниковой базы по истории отечественной театральной культуры, в том числе регионального масштаба.

**Ключевые слова:** «золотая пятилетка»; театральная культура; периодическая печать; Куйбышевская область; «Волжская коммуна».

### Список литературы

1. Заельская С.А. Периодическая печать Оренбургской области в советском культурно-информационном пространстве эпохи «общественного застоя»: достижения и проблемы // Международная научно-практическая конференция к 275-летию со дня основания г. Оренбурга, 200-летию со дня рождения Оренбургского генерал-губернатора, почетного гражданина г. Оренбурга Н.А. Крыжановского, 100-летию организации государственной архивной службы: «Девятые Большаковские чтения. Оренбургский край как историко-культурный феномен» / под ред. С.В. Любичанковский. Оренбург: Оренбургский государственный педагогический университет, 2018. С. 307–310.
2. Табачников С. Театр особенной государственной важности // Волжская коммуна. 1966. 12 февраля.
3. Фестиваль Горьковских спектаклей // Волжская коммуна. 1968. 21 мая.
4. Дучицкая И. Путешествие в сказку // Волжская коммуна. 1968. 19 июня.
5. Выступают мастера искусств Казахстана // Волжская коммуна. 1967. 20 июля.

### *Сведения об авторах:*

**Карина Сергеевна Ерохина** — студентка, группа 2-ИАИТ-111, институт автоматизации и информационных технологий; Самарский государственный технический университет, Самара, Россия. E-mail: karina-355@yandex.ru

**Ольга Владимировна Тузова** — научный руководитель, доктор исторических наук, доцент, профессор кафедры философии и социально-гуманитарных наук; Самарский государственный технический университет, Самара, Россия. E-mail: ovtuzova@mail.ru



# Потенциал наследия русских и российских композиторов в сфере патриотического воспитания школьников

М.О. Иванова, М.А. Петина

Самарский государственный институт культуры, Самара, Россия

**Обоснование.** Важную роль в развитии прикладной культурологии играет трансформация социальных институтов и ценностных ориентиров в обществе, в последующих шагах определяющая механизмы создания благоприятной культурной среды, вовлечения подрастающего поколения в мир культуры. Непосредственная цель прикладной культурологии — применение фундаментального знания для решения социально-практических проблем [1], определяемых ситуационным запросом общества.

Актуальность исследования обусловлена потребностью развития и расширения сферы патриотического воспитания, создания единой смысловой платформы для реализации целостной и гибкой государственной политики в этой области.

**Цель** — поиск решения эффективного использования теоретического базиса прикладной культурологии и знаний о культурных феноменах для управленческого проектирования и целенаправленного регулирования социокультурных процессов в области патриотического воспитания школьников.

**Методы.** Анализ ситуации выявляет проблему преодоления кризиса ложной оценки актуализации воспитания патриотизма. Деформация восприятия коррелирует с неполнотой представления о глубине форматов и информационных сфер, задействованных в духовно-культурном формировании личности.

Оценка музыкального контента социокультурных ресурсов, а также теории культурологии, полученная в процессе анализа, дает право говорить о потенциале ввода новых, ранее не учтенных форм. Дискуссии на тему важности или формальности интереса к патриотизму можно минимизировать, задействовав ресурсы истории не только политической.

Важнейшим источником для формирования осознанной позиции и гордости за свою страну может стать получение знаний и эмоционального опыта из музыкального наследия наших соотечественников.

Дефицит интереса к теме преодолевается посредством расширения информационного поля: интенсивность квантов событийного формата (история) может быть экстенсивно дополнена музыкальными произведениями (история музыки).

Патриотизм — категория социально-психологическая. Именно психологизм и эмоциональность как составляющие феномена воздействия музыкального произведения на слушателя должны быть задействованы в сфере духовно-идейного воспитания. В частности, музыкальное наследие русских и российских композиторов станет потенциальным ресурсом для практического научно-стратегического формирования гражданской позиции у школьников. Патриотизм, рассматриваемый сквозь призму культуры страны, не ограничивается политическими идеями, а перерастает в неформальное знание истории и культуры родной страны, развивающее самосознание юных граждан.

Создание базы цитат музыкальных произведений русских и российских композиторов актуализирует культурный уровень самосознания школьников через привлечение их внимания к социокультурному потенциалу страны, позволяющему говорить о мировом значении шедевров музыкального творчества композиторов России. Слово «патриот» происходит от греческого πατριός — земляк, соотечественник [2]. Знать, гордиться, ощущать сопричастность с музыкальными шедеврами, созданными соотечественниками каждого из нас, пусть и на некотором отдалении во времени — неотъемлемая часть формирования верной гражданской позиции.

**Результаты.** Результатом проведенного эмпирического исследования стал вывод, что музыкальное наследие наших соотечественников представляет уникальный ресурс для решения задач духовно-нравственного и патриотического воспитания школьников.

**Выводы.** Опираясь на базис культурологии, мы пришли к выводам, что включенность различных форматов цитат из музыкальных произведений русских и российских композиторов при проведении уроков литературы, истории, а также классных часов предоставит возможности:

- увеличения понятийного ресурса вербализованного контента за счет психоэмоционального воздействия музыки;
- применения системного подхода в общей структуре полипредметных знаний;
- интеграции знаний, процесса, ведущего к сближению, связанности отдельных предметов в единое целое;
- диверсификации понятия «патриотизм» с целью смещения фокуса с узкого восприятия только через исторические события на приобщение к социокультурному наследию страны.

**Ключевые слова:** патриотизм; патриотическое воспитание школьников; формирование гражданской позиции; гордость за свою страну; музыкальное наследие российских композиторов; социокультурный потенциал страны.

### Список литературы

1. Флиер А.Я. Культурология для культурологов. Москва: Академический проект, 2000. С. 75–76.
2. slovaronline.com [Электронный ресурс]. Этимологический словарь русского языка М. Фасмера [дата обращения: 29.01.2023]. Доступ по: <https://slovaronline.com/>

### *Сведения об авторах:*

**Маргарита Олеговна Иванова** — студентка, группа МП 221, факультет современного искусства и художественных коммуникаций; Самарский государственный институт культуры, Самара, Россия. E-mail: [moi200684@mail.ru](mailto:moi200684@mail.ru)

**Марина Александровна Петина** — научный руководитель, кандидат философских наук, доцент; Самарский государственный институт культуры, Самара, Россия.

# Культура участия в коммеморативных практиках современного музея

А.А. Климова, В.И. Ионесов

Самарский государственный институт культуры, Самара, Россия

**Обоснование.** Актуальность темы заключается в том, что в последние несколько лет наблюдается интеллектуальный поворот к коммуникативно-ролевой модели музея в современном обществе. Музейные практики могут быть образцами и катализаторами социальных перемен лишь через коммуникативные сдвиги и конструирование новой партисипативной среды в общении с социумом. Данную тему в своих работах рассматривали такие ученые, как В.И. Ионесов, М.В. Короткова, Н. Саймон, А.В. Смирнов и др. [1–8].

**Цель** — показать и обосновать теоретические позиции и креативные возможности музейного арт-проектирования в современной культуре.

**Методы.** Используются методы систематизации и сравнительно-историографического анализа.

**Результаты.** Двойная направленность музейной деятельности — в меморативное прошлое и актуальное настоящее — делает музей не только площадкой разностороннего сотрудничества, но также исключительно важным и эффективным инструментом социальных преобразований [1].

Как указывает В.И. Ионесов, существует два взаимосвязанных контекста социальной вовлеченности в музейное пространство. Во-первых, экспонируемые артефакты влияют на сознание визитеров, заставляют их задумываться над какими-либо темами, меняют их мышление. И также окружающая музей социальная действительность способна влиять на музей, определять специфику его деятельности и креативные возможности [7].

Приведем примеры использования коммеморативных практик в Самарском государственном институте культуры. Практика проводилась В.И. Ионесовым в 2018 году в рамках сотрудничества Самаркандского государственного университета и СГИКа. Представителям узбекской делегации предложили посетить две экспозиции с одинаковыми материалами на тему миротворчества, но оформленных по-разному. Один зал был декорирован растительным орнаментом сюзанае, другой — несоединенными геометрическими фигурами. Визитерам предложили описать свои ощущения, в каком зале они чувствовали умиротворение, спокойствие, а какой вызывал дискомфорт и тревогу? Почти все представители узбекской общины выбрали первый зал — с растительными, контрастными, но соединенными с друг другом орнаментами. Эти цветочные и орнаментальные композиции ассоциировались у них с уютом, взаимопомощью и теплом. А второй зал — в холодных оттенках и с повторяющимися геометрическими фигурами — больше вызывал у них беспокойство. Как оказалось, их восточному менталитету гораздо ближе связанные друг с другом растительные мотивы и орнаменты, нежели монотонные композиции из обособленных фигур.

Поэтому важно учитывать специфику восприятия посетителей при создании выставки. Некорректное размещение предметов, произвольная комбинация историко-тематических сюжетов, непродуманная цветовая палитра, нарушения принципов пространственного построения экспозиции могут не совпадать с традиционным мировосприятием конкретного этноса и трактоваться ими не так, как это было задумано куратором [7].

Другим успешным опытом следует признать транскультурный креативный проект Peace Mask Project, объединивший усилия сотни людей самых разных профессий с единым желанием умиротворить и гармонизировать культуру посредством обращения к уникальным чертам человеческого лица [8]. Сделать это удалось через искусство маски, которая символизирует миротворчество и транслирует его идеи. Тем самым, культура участия открывает новые антропологические смыслы общечеловеческих ценностей и объединяет людей через их разнообразие и творчество.

Проанализировав коммеморативные практики, проведенные в Самаре, а также за рубежом, мы можем говорить о том, что сейчас культура участия в музейных практиках применяется все чаще, музеи стремятся быть ближе к своей публике. Данная модель позволяет социальным институтам визуализации памяти привести артефакты коммуникации в движение — включить их в живой диалог с визитерами музея.

**Выводы.** Итак, можно сделать вывод о том, что современный музей может стать успешным в своей социально-гуманистической миссии, если ему удастся трансформировать миротворчество в практику культивирования новых коммуникативных стратегий и контекстов, направленных на сцепление лучших образцов прошлого с насущными запросами современности [1].

Необходимым условием эффективного продвижения культуры участия в музее является переход к новым информационным и арт-коммуникативным техникам визуальной репрезентации артефактов культурного наследия. Музеи в этом случае не только проектируют новое пространство для содержательного диалога экспонатов и визитеров, но и включают посетителей музея в сотворчество, предлагая им разделить опыт сопереживания и стать участниками живого миротворческого процесса [7].

**Ключевые слова:** музей; культура участия; коммеморативные практики; креативность.

### Список литературы

1. Ионесов А.И., Ионесов В.И. Музей как миротворчество: способны ли артефакты культуры нас примирить? // Вестник Челябинского государственного университета. 2015. № 19. С. 75–81.
2. Ионесов В.И. О словотворчестве как трансформации культуры // Материалы Всероссийской научно-практической конференции с международным участием: «Восьмые Азаровские чтения. Библиотека. Культура. Общество» / под ред. И.Ю. Акифьевой. Самара: СГИК, 2018. С. 134–140.
3. Короткова М.В. Культура участия и партиципаторные стратегии в музейной педагогике // Наука и школа. 2020. № 4. С. 97–102.
4. Михелькевич В.Н., Ионесов В.И. Культура и образование в креативной практике: объединяя мир через знания // Материалы международной научной конференции (К 90-летию профессора Валентина Николаевича Михелькевича): «Педагогика творчества: личность, знание, культура». Самара: СГИК, 2017. С. 382–393.
5. Саймон Н. Партиципаторный музей. Москва: Ад Маргинем Пресс (Garage Pro), 2017. 368 с.
6. Смирнов А. В. Современный музей: коммуникация или коммеморация // Международный журнал исследований культуры. 2016. № 3. С. 17–24.
7. Ionesov V.I. Can peacemaking be a peace maker? // Peace Rev. 2018. Vol. 30, No. 4. P. 527–536. DOI: 10.1080/10402659.2018.1553549
8. www.peacemask.org [Электронный ресурс]. Peace Mask Project [дата обращения: 04.03.2023]. Доступ по: <https://www.peacemask.org/>

### *Сведения об авторах:*

**Александра Алексеевна Климова** — студентка группы КМ-320, факультет культурологии, социально-культурных и информационных технологий; Самарский государственный институт культуры, Самара, Россия. E-mail: klimovaaleksandra@yandex.ru

**Владимир Иванович Ионесов** — научный руководитель, профессор, доктор культурологии, доцент кафедры культурологии, музеологии и искусствоведения; Самарский государственный институт культуры, Самара, Россия. E-mail: ionesov@mail.ru

# Когнитивно-психологические основания социальных стереотипов: обусловленный разум, культурные коды и модели поведения

Ю.С. Копылова, Е.Л. Чернышова

Самарский государственный социально-педагогический университет, Самара, Россия

**Обоснование.** Социальное поведение и восприятие людьми друг друга определяется множеством факторов. Для объяснения поведения и поступков друг друга мы используем различные механизмы реагирования, которые значительно упрощают процесс переработки информации. Тем не менее, объясняя поведение друг друга, а также поведение другой группы, могут возникать значительные неточности и искажения [1, 6].

**Цель** — выявить воздействие культуры на формирование социальных стереотипов как специфически психологического феномена. Культура оказывает сильное влияние не только на творческие способности человека, но и зачастую обуславливает стереотипы и даже предрассудки в социальном поведении [2–5, 7].

**Методы.** К категории основных процессов упрощения информации относятся и оценочные суждения. Стереотип представляет собой некое не критическое обобщенное суждение, которое раскрывает отличительные особенности некоторой социальной группы людей. Стереотипы помогают нам значительно упрощать большие объемы информации, категоризировать информацию.

**Результаты.** Когнитивные искажения как основное свойство обусловленного мышления — главный нарушитель спокойствия в человеческой жизни. Следствием предосудительных установок нашего мышления становятся стереотипы или шаблоны восприятия, которые, кроме того, являются главным источником страха, тревоги и противоборства в отношениях между людьми и народами. Стереотип представляет собой некое не критическое обобщенное суждение, которое раскрывает отличительные особенности некоторой социальной группы людей. Стереотипы помогают нам значительно упрощать большие объемы информации, категоризировать информацию. А также на основе стереотипов нам гораздо проще прогнозировать поведение и поступки окружающих. Категоризация (стереотипизация) может привести к двум различным следствиям. В первом случае — это упрощение процесса познания человека или социальных групп. Второе следствие стереотипизации — возникновение устойчивого предубеждения. Негативный повторяющийся опыт закрепляет определенное суждение по отношению к представителю определенной группы и приводит к сильной неприязни. Можно сделать вывод о том, что восприятие других представителей этой группы будет окрашено негативизмом, а подчас даже враждебностью. Восприятие как познавательный процесс имеет такую специфическую особенность, как константность. Не имеет особого значения перемена в удаленности или освещенности, образ человека все равно будет оставаться неизменным. Установка в процессе восприятия занимает ключевую роль, что подтверждено многочисленными экспериментальными исследованиями.

Для того чтобы повысить свою собственную значимость, мы зачастую прибегаем к ложным атрибуциям. Очевидно то, что две конкурирующие группы будут приписывать друг другу отрицательные качества. Следовательно, восприятие враждебных групп будет стереотипным и не отражать реального положения вещей. И обусловленность можно представить как некую автоматическую программу действий, принцип ее работы подобен компьютерной программе. Поступать обусловленно — значит действовать без тени сомнения [5, с. 20]. Типовые культурные представления Г. Триандис определяет термином «субъективная культура». Детали культурных различий создают негативные представления о друг друге (стереотипы).

**Выводы.** Мозг человека может приводить к когнитивным искажениям. Люди не всегда поступают рационально, именно поэтому следует более детально отнестись к ошибкам мышления, да и в целом к понятию «рациональность». В том случае, если наши убеждения будут восприниматься как абсолютные и неоспоримые, то может произойти и так, что в определенных обстоятельствах они потеряют свое значение и смысл.

**Ключевые слова:** культура; поведение; социальные стереотипы; психология восприятия; предрассудки.

## Список литературы

1. Бодалев А.А. Восприятие человека человеком. Санкт-Петербург: Изд. дом «Мирь», 2015. 240 с.

2. Ионесов В.И., Белкин А.И. Кризис как культурная реальность и трансформация идентичности // Известия Самарского научного центра Российской академии наук. 2014. Т. 16, № 2. С. 201–205.
3. Ионесов В.И. О словотворчестве как трансформации культуры // Материалы Всероссийской научно-практической конференции с международным участием: «Восьмые Азаровские чтения. Библиотека. Культура. Общество» / под ред. И.Ю. Акифьевой. Самара: СГИК, 2018. С. 134–140.
4. Михелькевич В.Н., Ионесов В.И. Культура и образование в креативной практике: объединяя мир через знания // Международная научная конференция «Педагогика творчества: личность, знание, культура». Самара: СГИК, 2017. С. 382–393.
5. Триандис Г. Культура и социальное поведение. Москва: Форум, 2007. 382 с.
6. Уэбстер-Дойл Т. Игры разума к пониманию природы предрассудков и конфликтов, или как научиться жить в мире. Самара: Самарский научный центр, 2020.
7. Ionesov V.I. Can peacemaking be a peace maker? // Peace Rev. 2018. Vol. 30, No. 4. P. 527–536. DOI: 10.1080/10402659.2018.1553549

*Сведения об авторах:*

**Юлия Станиславовна Копылова** — магистрант, Самарский государственный социально-педагогический университет, Самара, Россия. E-mail: julia9989@list.ru

**Евгения Леонидовна Чернышова** — научный руководитель, доцент кафедры психологии и социальной педагогики, Самарский государственный социально-педагогический университет, Самара, Россия. E-mail: chernyshova\_geni@bk.ru

# Научные подходы в архитектуре

М.А. Кудряшова

Самарский государственный технический университет, Самара, Россия

**Обоснование.** Условно методы архитектурного проектирования можно разделить на «математический» и «чувственный». Архитектура первого варианта основана на законах математики, архитектура второго спроектирована под влиянием эмоций, ощущений автора.

**Цель** — изучить различные подходы к архитектурному проектированию, сравнить математические и чувственные методы работы архитектора, спроектировать архитектурный объект в двух вариантах (теория графов, чувственный подход). Для этого предлагается провести эксперимент — спроектировать фрагмент здания с использованием чувственного подхода и математического и сравнить результаты. В качестве такого проекта выполним реконструкцию фрагмента виллы Лаврентиум, подробно описанной в письме Плиния Младшего в I в. до н.э.

**Методы.** Существует множество методов математического обоснования формы, например золотое сечение, пропорциональная система «модуль», параметрический подход, дигитальная архитектура, теория графов и т.д. Теория графов — модель, система. В архитектуре под вершинами закладываются пространства, под ребрами — связи пространств. Графы позволяют корректировать функциональность объектов, оптимизировать поиск проектного решения, осуществлять композиционный анализ.

Чувственный подход — авторское восприятие, переданное в творчестве, возникающее посредством тактильных, слуховых, визуальных ощущений, человеческой памяти, интуиции и ассоциаций. Чувства, в свою очередь, воспринимаются зрителями неоднозначно. Одни считают произведение творца настоящим шедевром, другие не поймут, решат, что перед ними ерунда, а третьи будут пребывать в ярости от увиденного.

В современном мире не так давно стало доступно параметрическое моделирование — это проектирование с использованием компьютерных технологий, специализированных на 2D- и 3D-моделировании архитектурных объектов. Программы способны строить сооружения с учетом законов физики и математики по параметрам пользователя, что упрощает решение проектных задач. Примером таких программ могут служить: ArchiCAD, Autodesk 3Ds Max, Revit, AutoCAD.

**Результаты.** Предложен фрагмент реконструкции виллы Лаврентиум, основанный на тексте письма Плиния Младшего, в традициях римской архитектуры (соразмерность, симметрия, архитектурные ордера) (рис. 1). Использовался чувственный подход с опорой на литературное произведение.

Второй вариант реконструкции фрагмента виллы Лаврентиум выполнен на основе теории графов. Заданы параметры открытых и закрытых пространств,

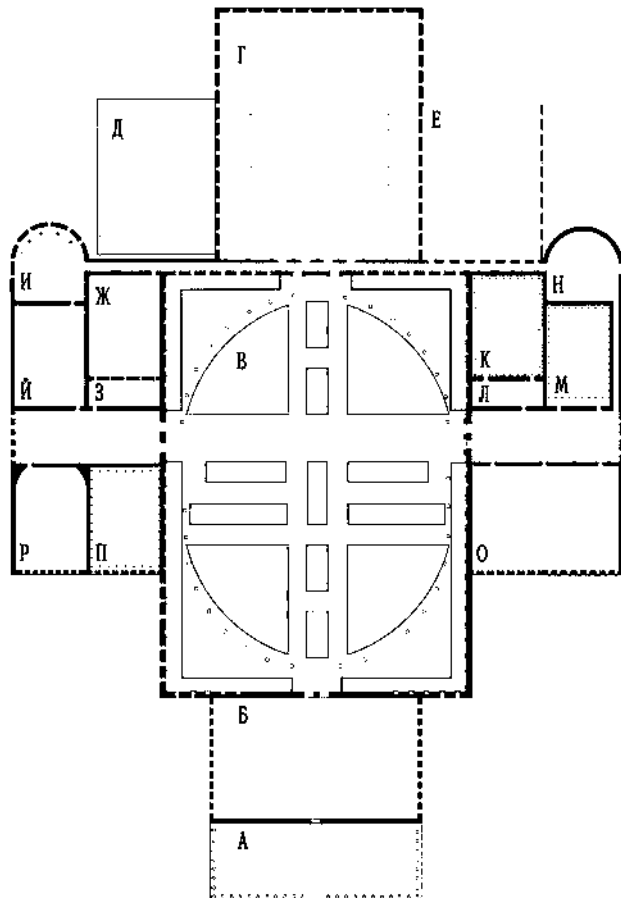

**Рис. 1.** Фрагмент реконструкции виллы. Чувственный подход: А — вход; Б — атрий; В — перестиль; Г — триклиний; Д — гимнасий; Е — площадка для игры в мяч; Ж — большая комната; З — малая комната; И — апсида; Й — прекрасно отделанная комната; К — комната для натираний; Л — прекрасно отделанная комната; М — комната, отделанная со вкусом; Н — комната с прихожей; О — фригидарий; П — спальня; Р — комната; С — пропнигий; Т — хозяйственная зона





Рис. 2. Фрагмент реконструкции виллы. Теория графов

на основе теории графов предложено решение функциональной структуры рассматриваемого фрагмента (рис. 2).

**Выводы.** Между представленными вариантами выявлен ряд различий: строгость, четкость, симметрия, удобство связей, площади, конфигурация. Нельзя выделить лучший вариант, так как каждый хорош по-своему, каждый имеет ряд недостатков и достоинств. Фрагмент, спроектированный по римским принципам, выглядит более структурированным, но при этом имеет огромные пространства, что усложняет перемещение. Во втором фрагменте больше возможностей прохода между комнатами, пространства компактно собраны, но при этом отсутствуют римские ордера, четкая симметрия, центральная ось не ярко выражена.

**Ключевые слова:** архитектура; реконструкция; математические методы; теория графов.

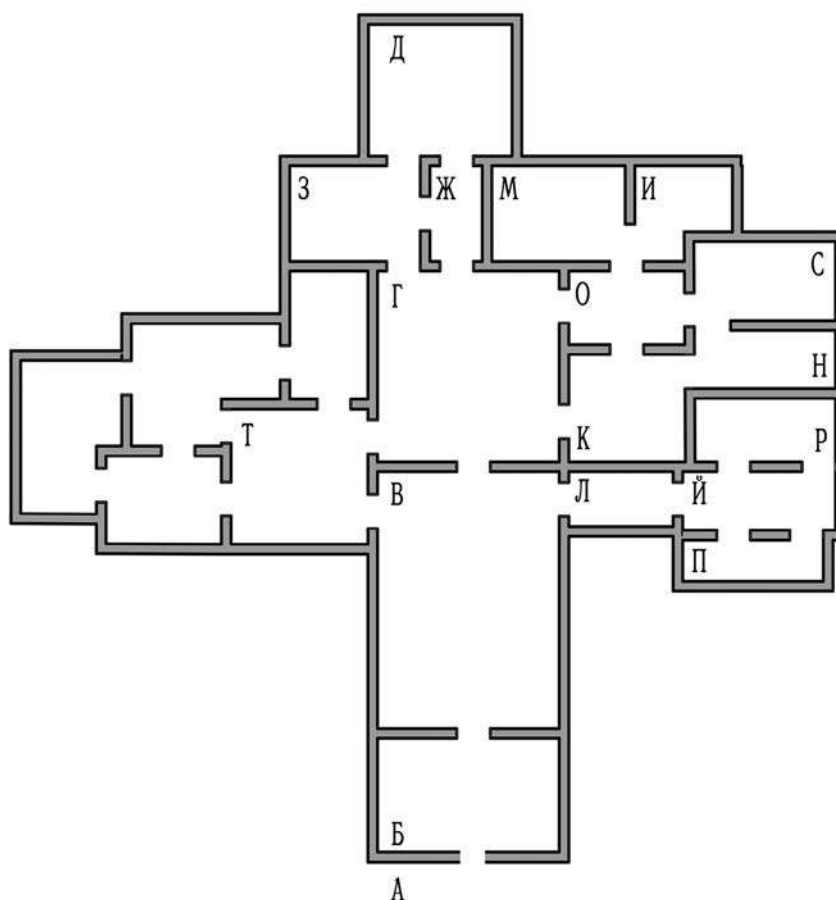
### Список литературы

1. Фридман И. Научные методы в архитектуре. Москва: Стройиздат, 1983. 161 с.
2. Рябова О.В. Друцкая Д.М. Методы формообразования объектов цифровой архитектуры // Вестник БГТУ им. Шухова. 2014. № 2. С. 37–42.
3. homius.ru [Электронный ресурс]. Золотое сечение в архитектуре: принцип проектирования зданий [дата обращения 8.03.2023]. Доступ по: <https://homius.ru/zolotoe-sechenie-v-arhitekture.html>
4. <http://archi-story.ru> [Электронный ресурс]. Принцип «Модуль» Ле Корбюзье [дата обращения 21.03.2023]. Доступ по: <http://archi-story.ru/princip-modulor-le-korbuzie/>
5. homius.ru [Электронный ресурс]. Золотое сечение в архитектуре: принцип проектирования зданий [дата обращения 21.03.2023]. Доступ по: <https://homius.ru/zolotoe-sechenie-v-arhitekture.html>
6. gardenhistory.ru [Электронный ресурс]. Плиний Младший. Описание вилл в Лаврентинуме и Тускулуме [дата обращения 31.10.2022]. Доступ по: <http://www.gardenhistory.ru/page.php?pageid=95>
7. Витрувий. Десять книг об архитектуре / пер. Ф.А. Петровского. Москва: изд. Всесоюзной академии архитектуры, 1936. 331 с.

*Сведения об авторе:*

**Мария Артемьевна Кудряшова** — студентка, группа 22-ФАИД104; Самарский государственный технический университет, Самара, Россия.  
E-mail: manyshaff@yandex.ru

# Культурная медиация в пространстве современного музея

А.В. Мальцева

Самарский государственный институт культуры, Самара, Россия

**Обоснование.** Музей сегодня — это не только место коллекционирования и сохранения исторически значимых вещей и предметов [4, с. 75]. Современный музей — это многофункциональное учреждение культуры, где создаются общественные смыслы, а также особым образом сочетаются образовательные практики и творческие инициативы [6, с. 32]. Одним из современных методов музейной работы является культурная медиация или арт-медиация [5, с. 335].

**Цель** — анализ и теоретическое обоснование культурной медиации в пространстве современного музея.

**Методы.** Для проведения исследования применялся комплекс различных методов, направленных на достижение поставленной цели. Метод анализа и синтеза, который использовался для теоретического освоения литературы; структурно-функциональный; типологический; методы интерпретации визуального материала.

**Результаты.** В ходе проведенного исследования было установлено следующее: термин «медиация» означает «комплекс действий, который выполняет медиатор в пространстве музея с целью обозначения соответствия между выставленными музейными экспонатами и теми смыслами, которые они в себе могут содержать» [2, с. 55]. Задача медиатора — помочь интерпретировать и правильно трактовать тот или иной музейный артефакт. Таким образом, медиатор является своеобразным посредником между музейным объектом и зрителем. Однако, в отличие от экскурсовода, медиатор делает это ненавязчиво, «мягко», учитывая мнение посетителя музея о данном артефакте культуры. Роль медиатора состоит в том, чтобы создать связь между оригинальным образом и собственным видением пришедшего в музей. Стоит отметить, что особенно актуальна роль медиатора в музеях современного искусства, где не просто самостоятельно истолковать выставленный в музейном пространстве экспонат.

Существует несколько форм культурной медиации: вербальная, телесная, средовая, партиципаторная, перформативная, инклюзивная и др. [1].

1. Вербальная медиация является наиболее популярным и простым типом медиации и больше напоминает беседу. Вербальная медиация может быть прямой, когда происходит непосредственное взаимодействие с личностью медиатора, работающего с посетителями в конкретном арт-пространстве. Второй тип вербальной медиации — опосредованная медиация, допускающая отсутствие в пространстве музея личности медиатора. Но в этом случае его должно заменить то или иное техническое устройство.

2. Телесная медиация может быть реализована с помощью пластики человеческого тела. В этом случае медиатор использует его как некий инструмент, с помощью которого посетитель музея вовлекается в выставочное пространство или музейное действие.

3. Средовая медиация в основном не использует реального медиатора. Основой для нее являются заранее подготовленные треки, используемые в пространстве экспозиции. Средовые медиации используют эффект виртуальной реальности. В ней соответствующая среда воплощается с помощью цифровых технологий. Ориентация в пространстве и движение по экспозиции осуществляются посетителем при помощи подсказок.

4. Партиципаторная медиация — основана на взаимодействии людей в контексте того или иного пространства: музея, галереи или арт-площадки. В основе этой медиационной практики лежит принцип соучастия или сотворчества.

5. Перформативная медиация — медиация, в которой все участники воплощают художественное высказывание в индивидуализированной форме.

6. Инклюзивная медиация. Она реализуется главным образом для людей с ограниченными возможностями здоровья.

**Выводы.** Возросло значение феномена визуальной доминанты не только в современном искусстве, но и в культуре в целом [3, с. 65]. Современные музеи все более активно реализуют в своей деятельности формы культурной медиации. Медиацию можно определить как акт коммуникации, направленный

на выстраивание тесной связи между музейными предметами и зрителем. Непосредственное участие посетителей в художественном событии реализуется при помощи медиаторов. Подобный культурный опыт способствует установлению связей между культурными институциями и различными социальными группами.

**Ключевые слова:** музей; культурная медиация; арт-пространство; коммуникация; медиатор.

### Список литературы

1. Венкова А.В. Арт-медиация: философия, эстетика и художественная практика // Актуальные проблемы теории и истории искусства. 2021. № 11. С. 819–826. DOI: 10.18688/aa2111-09-66
2. Рачкова О.С. Понятие музейной медиации в современной зарубежной музеологии // Наука и современность. 2014. № 29. С. 54–61.
3. Чиркова Н.В. Искушение вкусом в культурной полистилистике российского общества: когнитивные возможности эстетической аксиологии // Материалы VI Международной научно-практической конференции: «Модернизация культуры: судьба ценностей в современном мире». Самара: Самарский государственный институт культуры, 2018. С. 62–66.
4. Чиркова Н.В. Культура и терроризм: аспекты взаимоотношения // Креативная экономика и социальные инновации. 2016. Т. 6, № 3. С. 75–86.
5. Чиркова Н.В. Эстетизация повседневности как тенденция современного общества // Всероссийская (с международным участием) научно-практическая конференция: в 4 т. Т. 1: «Наука. Культура. Искусство: актуальные проблемы теории и практики»; Белгород: Белгородский государственный институт искусств и культуры, 2021. С. 332–336.
6. Щербакова Е.В. Современные культурные практики: образовательный и развивающий концепт музейного пространства // Педагогика и психология образования. 2014. № 3. С. 31–36.

*Сведения об авторе:*

**Александра Вячеславовна Мальцева** — студентка, группа КМ-320, факультет культурологии, социально-культурных и информационных технологий; Самарский государственный институт культуры, Самара, Россия. E-mail: pandalolol@mail.ru

# Роль кофейни в культурно-гастрономическом пространстве города

Ю.Д. Пушкарева, Э.В. Климкина

Самарский государственный институт культуры, Самара, Россия

*Чтобы полюбить город, достаточно хорошего кофе и вкусной еды.*  
Колин Хармон. Что я знаю о работе кофейни

**Обоснование.** В последние несколько лет кофейная индустрия стремительно набирает обороты, активно применяются различные методики взаимодействия с людьми, в наши дни кофейни стараются развиваться параллельно с прогрессом города. Это позволяет привлекать больше гостей, быть интересными для молодежи и туристов.

В мой доклад входит изучение эффективной коммуникации с посетителями кофеен через культурный досуг. В своем исследовании я затрагиваю сегмент «speciality» кофеен, по причине личного интереса и желания рассмотреть кофейни, которые отличаются качеством своего продукта, а не исключительно коммерческим подходом.

**Цель** — изучить развитие кофейной индустрии как одной из точек притяжения горожан в культурном и гастрономическом смысле.

**Методы.** Теоретический анализ литературных источников и интернет-статей.

**Результаты.** Кофе прошел долгий и сложный путь, чтобы стать напитком, которым он является сегодня. Кофейни обрели большую популярность в наши дни не только как место, где можно вкусно позавтракать, но и как инструмент социализации [2]. В научных кругах кофейни принято называть «третьим местом» между домом и работой.

## ***Skuratov Coffee (Омск)***

Концепция «Skuratov Coffee» органично вплетается в городскую жизнь. Кофейня становится точкой концентрации омского креативного класса.

Пространство кофейни декорируется местными граффитистами, там проходят встречи с журналистами и блогерами, и там создаются городские популярные истории, которые подкрепляются сувенирной продукцией.

Например, кружка «In Omsk we trust» — символ Омска в кофейнях сети [3].

## ***MIÑ (Казань)***

MIÑ — это выражение традиционной татарской культуры в пространстве кофейни. В логотипе использована кофейная ветка, тонко сочетающаяся с национальными орнаментами. Название также тщательно подбиралось.

«Миң» с татарского переводится как «родинка». Если на карте города отметить все кофейни, то они будут выглядеть как родинки на теле, а у каждого человека они исключительны, как и кофейное сообщество города.

Кофейня поддерживает производство местных брендов, используя натуральные локальные продукты [1].

## ***White cup (Самара)***

Авторская кофейня во дворе музея Модерна, где летом создают уютное и удобное общественное пространство с шезлонгами и растительным ландшафтным дизайном. Также здесь проводят концерты живой музыки со свободным входом, ольфакторные вечера и городские экскурсии. Внутри кофейни небольшой гостевой зал, на потолке деревянная карта Самары, а также светильники, на которых изображены городские здания в стиле модерн, и множество сувениров локальных брендов.

## ***Третьяковка (Самара)***

Новый музей задуман как культурный центр недалеко от дома. В такую концепцию хорошо вписывается новый проект музея «АРТзавтрак». Каждое воскресенье культурный клуб Третьяковки проводит лекции

за чашку кофе, таким образом кофейня при музейном пространстве успешно совмещает приятный завтрак в историческом центре города и информативные лекции по искусству. Это составляет и поддерживает культурный образ города, добавляет нотку творчества в жизнь горожан и просто является хорошим примером взаимодействия города и кофейни.

**Вывод.** Кофейни становятся все более и более популярным местом, этому способствует простота концепции, атмосфера непринужденности нахождения внутри с приятной музыкой и дружелюбным персоналом, цель которого порадовать тебя и запасть в душу вкусовым рецепторам. Задача большинства кофеен — удивить гостя и вызвать его на диалог. Желание дать людям комфорт, который способствует просвещению, привлекает обширную аудиторию, одновременно создавая уникальность города за счет организации вечерних просмотров кино, клубов по изучению иностранных языков, свопов на разные тематики, кофейных дегустаций и просто сотрудничества с иными интересными организациями города, которые желают провести мастер-классы.

**Ключевые слова:** кофейни в городском пространстве; культура в кофе; гастрономический туризм.

### Список литературы

1. entermedia.io [Электронный ресурс]. Кристина Лешкова. MIN: Как кофе продвигает татарскую культуру [дата обращения: 20.03.2023]. Доступ по: <https://entermedia.io/people/min-kak-kofe-prodvigaet-tatarskuyu-kulturu-i-stil/>
2. sprosi.xyz [Электронный ресурс]. Кафе как средство моделирования культурного пространства [дата обращения: 21.03.2023]. Доступ по: <https://sprosi.xyz/works/diplomnaya-rabota-na-temu-kafe-kak-sredstvo-modelirovaniya-kulturnogo-prostranstva-i-razvitiya-gorodskih-territorij-imwp/>
3. skuratovcoffee.ru [Электронный ресурс]. Борцова М. Как Омск стал ДНК нашей компании [дата обращения: 20.03.2023]. Доступ по: <https://skuratovcoffee.ru/inomskwetrust>

### *Сведения об авторах:*

**Юлия Дмитриевна Пушкарёва** — студентка группы КМ-122; Самарский государственный институт культуры, Самара, Россия. E-mail: pushyulia1707@gmail.com

**Элина Владимировна Климкина** — научный руководитель, кандидат исторических наук, доцент; доцент кафедры Культурологии, музеологии и искусствоведения; Самарский государственный институт культуры, Самара, Россия. E-mail: el.klimkina@yandex.ru

## Древнерусский женский костюм: особенности изучения и реконструкции

С.А. Солодовникова, М.С. Чирков

Самарский национальный исследовательский университет имени академика С.Н. Королева, Самара, Россия

**Обоснование.** Славянский костюм периода средневекового Древнерусского государства является малоизученным феноменом культуры [1, с. 2940]. Древнерусская одежда имела своеобразные черты в крое, украшениях и обуви. Яркая его сторона — стремление к красоте [5, с. 62]. Особенно это касается женского костюма.

**Цель** — осуществить реконструкцию древнерусского женского костюма с учетом особенностей одежды, украшений и обуви.

**Методы.** В исследовании применялся ретроспективный метод, позволяющий воссоздать знание об эпохе по отдельным деталям и более поздним источникам, которые можно найти в наше время [6, с. 333]. Этот метод позволяет сформировать представление о древнерусском женском костюме на основе сохранившихся источников. Кроме того, нами был использован также метод реконструкции, который позволяет не просто воссоздать изучаемую эпоху, но и погрузиться в культурный быт, прикоснуться к самой атмосфере периода Древней Руси посредством воссоздания женского костюма.

**Результаты.** К V в. в Среднем Поволжье сложилась именьковская культура. Представители этой культуры занимали пространство от устья реки Камы на севере до Самарской Луки на юге вплоть до VIII века нашей эры. Именьковская культура считается славянской раннесредневековой археологической культурой. В этот же период в междуречье Волги и Оки образовался союз племен во главе со старейшиной Вятко, по его имени этот народ стал называться «вятичи». Так как ареал обитания и род занятий именьковской и вятичской культур в VII–VIII веках территориально почти совпадает, это дает право предполагать, что и в изучаемый период (X–XIV вв.) представители славян в Самарском Заволжье и вятичи имели приблизительно схожую культуру, а значит, и похожий костюм. К сожалению, целых предметов одежды X–XIV вв. до нашего времени не сохранилось, и основным источником служат остатки одежды и украшения, которые находят археологи при раскопках древнерусских поселений и погребений [3, с. 21]. На основе этих данных, а также упоминаний и описаний одежды в письменных источниках можно реконструировать женский древнерусский славянский костюм.

В состав данного костюма входили:

1. Сорочица, бесполикового кроя, сшитая из белой льняной ткани полотняного переплетения.
2. Запона, сшитая из гладкокрашеного льна жаккардового переплетения.
3. Пояс, сотканный на бердо, дополнен ножом в ножнах и игольником.
4. Для фиксации рукавов сорочицы на запястьях используются металлические створчатые браслеты.
5. Головной убор — обруч-очелье с плотной основой. К нему крепятся четырехъярусные височные кольца: два верхних — гладкие проволочные, два нижних — характерные для вятичей семилопастные.
6. Шейное украшение — гривна пластинчатая.
7. Крест, в середине которого символ «Засеянное поле». Это является свидетельством ярко выраженного в Средние века двоеверия.
8. Ожерелье с лунницей было древнейшим оберегом женского здоровья [2, с. 41].
9. Перстень решетчатый двузигзаговый ажурный, считается этническим признаком славянского племени вятичей.

**Выводы.** Средневековый женский костюм был неоднороден. Различные символы и обряды определяют этнокультурную специфику народов [4, с. 289]. Это в первую очередь доказывают сохранившиеся артефакты — височные кольца и другие украшения. Женский древнерусский костюм был многослойным, что подтверждается археологическими находками, в которых под суконной тканью находят более тонкую полотняную переплетения. Славянские архаичные типы сорочиц являются прототипами русских рубах более позднего периода. Славяне использовали для пошива одежды домотканые льняные, конопляные

и шерстяные ткани. Шелковые и жаккардовые ткани были привозными. Главную роль в женском костюме играли навесные лобно-височные, поясные, наручные, шейно-нагрудные украшения из металла и бусин. Костюм замужней женщины и девушки отличался только головным убором и прической.

**Ключевые слова:** именинковая культура; женский костюм; головной убор; замужняя женщина; полотняное крепление.

### Список литературы

1. Богачева А.А., Мелехова К.А. Русский национальный костюм как источник вдохновения для современных дизайнеров костюма // Международная конференция: «Ломоносовские чтения на Алтае: фундаментальные проблемы науки и техники». Барнаул: Алтайский государственный университет, 2018. С. 2940–2943.
2. Дроботова П.С., Каплушева З.М., Гончаров К.А. Обереги в традиционном русском костюме // Международная научно-практическая конференция: «Наука в XXI веке: современное состояние, проблемы и перспективы». Уфа: Аэтерна, 2019. С. 40–45.
3. Степанова Ю.В. Костюм древнерусского человека: реконструкция по данным археологических, письменных и изобразительных источников. Москва: Издательский дом КДУ, 2017. 140 с.
4. Чирков М.С. Традиционное православие в российском обществе начала XXI века // Материалы XVI Международной научно-практической конференции: «Традиционные общества: неизвестное прошлое». Челябинск: Южно-Уральский государственный гуманитарно-педагогический университет, 2020. С. 288–294.
5. Чиркова Н.В. Искушение вкусом в культурной полистилистике российского общества: когнитивные возможности эстетической аксиологии // Материалы VI Международной научно-практической конференции: «Модернизация культуры: судьба ценностей в современном мире». Самара: Самарский государственный институт культуры, 2018. С. 62–66.
6. Чиркова Н.В. Эстетизация повседневности как тенденция современного общества // Всероссийская (с международным участием) научно-практическая конференция: в 4 т. Т. 1: «Наука. Культура. Искусство: актуальные проблемы теории и практики». Белгород: Белгородский государственный институт искусств и культуры, 2021. С. 332–336.

### *Сведения об авторах:*

**Софья Александровна Солодовникова** — студентка, группа 7120-380302D, факультет менеджмента; Самарский национальный исследовательский университет имени академика С.П. Королева, Самара, Россия. E-mail: sonyasolodovnikova1805@gmail.com

**Михаил Сергеевич Чирков** — научный руководитель, кандидат исторических наук, доцент; Самарский национальный исследовательский университет имени академика С.П. Королева, Самара, Россия. E-mail: mich.chirk@mail.ru



## Аллегорический сюжет «Пляски смерти» в творчестве поэтов Серебряного века

Т.С. Тимонин

Самарский государственный институт культуры, Самара, Россия

**Обоснование.** Серебряный век русской поэзии — это период в истории русской литературы, который охватывает конец XIX — начало XX веков. Одной из главных особенностей поэзии Серебряного века является обращение к теме смерти и бренности бытия [2, с. 152]. Многие поэты часто обращались к символизму и мистике, что дало их произведениям особую таинственность и загадочность [1, с. 114]. Происходило осмысление духовного опыта человека [6, с. 62]. В этот период были созданы работы, которые стали классикой русской литературы.

**Цель** — осмысление аллегорического сюжета «Пляски смерти» в творчестве поэтов Серебряного века.

**Методы.** Проведенное исследование базируется на комплексе различных методов, направленных на достижение поставленной цели. Анализ и синтез, которые применялись в ходе теоретического освоения литературы; структурно-функциональный; типологический; методы анализа текстовой информации.

**Результаты.** В литературе России конца XIX — первой четверти XX века особую популярность обрел символизм. Это литературное течение, для которого характерно использование множества метафор и витиеватых образов, значение которых может быть трактовано по-разному [7, с. 334]. Поэты Серебряного века жили и работали на рубеже столетий, в эпоху сильных социальных и политических перемен, войн и революций, что несомненно отразилось на их творчестве [4, с. 657]. Сюжет «Пляски смерти» был весьма популярен в поэзии В. Брюсова, А. Блока, Ф. Сологуба и др. Этот сюжет символизировал неизбежность смерти и непредсказуемость судьбы.

Так, в произведении Валерия Брюсова «Пляска смерти» (1909) композиционно прослеживается связь с гравюрой художника эпохи Возрождения Ганса Гольбейна Младшего. Живописец в своих гравюрах обращается к традиционному сюжету «Плясок смерти»: Смерть водит хоровод со своими жертвами из самых разных сословий. Поэт одним из первых переосмысливает традицию «Плясок смерти» в XX веке, его Смерть не является обезличенной, она напрямую обращается к своим жертвам. С помощью презрительного «Эй» она подчеркивает свое превосходство над ними, но в то же время Смерть проявляет симпатию и заботу по отношению к своим жертвам, обращаясь к ним словно к старым знакомым: «Принимай меня, как друга: Землепашец я, как ты!» «Здравствуй, друг!», «Как и ты, любовник я!», «Дай обнять тебя, душа!» и т. д. Во всех фрагментах стихотворения переходом в загробный мир является ритуал пляски.

Другой поэт Серебряного века Александр Блок написал свои «Пляски смерти» через несколько лет после Валерия Брюсова. А. Блок отходит от классической парной композиции Смерти и ее жертвы, для главного героя — Мертвеца — земная рутина не прекращается даже после его кончины.

В творчестве Федора Сологуба также существует стихотворение под названием «Пляска Смерти». Это произведение было написано им в марте 1918 года. Автор не знает, что ожидать от перемен, его тревожное состояние передается читателю. Пляска Смерти в стихотворении Сологуба принимает грандиозный размах: Смерть уже не действует в масштабе одной личности, ей совершенно безразлична судьба огромной страны, она «пляшет пляску нестройную над гробовой доской» целого государства.

**Выводы.** Живя в эпоху глубоких социальных и политических перемен, поэты Серебряного века испытывали тревогу перед неясным будущим [5, с. 82]. Популярный в то время символизм стал благодатной почвой для идей мотива «Пляски смерти». Старинные композиции Макабров переносятся в современную для писателей Серебряного века обстановку [3, с. 89]. Общая мистичность и метафоричность произведений отлично компанирует с извечными темами о хрупкости жизни и бренности человеческого бытия.

**Ключевые слова:** поэзия Серебряного века; аллегорический сюжет «Пляски смерти»; символизм; бренность бытия.

### Список литературы

1. Гагарин А.С. Экзистенциалы человеческого бытия: одиночество, смерть, страх (от античности до Нового времени). Екатеринбург: Южно-Уральский государственный университет, 2001. 321 с.
2. Климова В.Е. Осмысление концепции первородного греха в текстуальных и визуальных практиках христианства на примере «пляски смерти» // Материалы всероссийской научной конференции: «Восток и Запад в духовной культуре России: диалог и противостояние (от Александра Невского до наших дней)». Нижний Новгород: Нижегородская духовная семинария Нижегородской Епархии Русской Православной Церкви (Московский Патриархат), 2021. С. 151–159.
3. Парфенюк Т.А. Общественное отношение к смерти (на примере переходного периода от средневековья к новому времени) // Межвузовская студенческая научно-практическая конференция с международным участием: «Связи с общественностью как средство повышения узнаваемости марки». Москва: Российский университет дружбы народов, 2020. С. 87–90.
4. Чирков М.С. «Все завоевания культуры станут общенародным достоянием»: революционные события в России 1917 года и трансформация русской культуры // Материалы Международного научно-практического форума: в 2 т. Т. 1: «Художественные парадигмы в эпоху социальной турбулентности». Самара: Самарский государственный институт культуры; Согласие, 2019. С. 655–659.
5. Чиркова Н.В. Культура и терроризм: аспекты взаимоотношения // Креативная экономика и социальные инновации. 2016. Т. 6. № 3. С. 75–86.
6. Чиркова Н.В. Искушение вкусом в культурной полистилистике российского общества: когнитивные возможности эстетической аксиологии // Материалы VI Международной научно-практической конференции: «Модернизация культуры: судьба ценностей в современном мире». Самара: Самарский государственный институт культуры, 2018. С. 62–66.
7. Чиркова Н.В. Эстетизация повседневности как тенденция современного общества // Всероссийская (с международным участием) научно-практическая конференция: в 4 т. Т. 1: «Наука. Культура. Искусство: актуальные проблемы теории и практики». Белгород: Белгородский государственный институт искусств и культуры, 2021. С. 332–336.

*Сведения об авторе:*

**Тимофей Сергеевич Тимонин** — студент, группа КМ-221, факультет культурологии, социально-культурных и информационных технологий; Самарский государственный институт культуры, Самара, Россия. E-mail: nat.chirk@mail.ru

# Тактильный экспонат в коммуникативном пространстве музея: опыт и возможности проектирования

А.Р. Хисматова, Н.В. Чиркова

Самарский государственный институт культуры, Самара, Россия

**Обоснование.** До недавнего времени посещение музея или галереи было преимущественно визуальным опытом: музейные предметы находились вне доступа для посетителей, например за стеклом или специальным ограждением. В последнее время все чаще в пространстве музеев появляются вещи и предметы, с которыми можно взаимодействовать [5, с. 86].

**Цель** — выявление роли и значения тактильного экспоната в коммуникативном пространстве современного музея.

**Методы.** Проведенное исследование базируется на комплексе различных методов, направленных на достижение поставленной цели. Анализ и синтез, которые применялись в ходе теоретического освоения литературы; структурно-функциональный; типологический; методы интерпретации музейных артефактов.

**Результаты.** Центральным звеном музейной коммуникации выступает экспонат, который в отличие от музейного предмета не обязательно является подлинной вещью [3, с. 26]. Среди музейных экспонатов особый интерес представляют тактильные экспонаты. Под тактильным понимается экспонат (копия), который посетитель может потрогать руками и с которым может взаимодействовать. Их главная задача — корректно донести до посетителя основную идею подлинной вещи, повторив в формате реплики ее фактуру, текстуру, форму и другие характеристики [6, с. 6].

Выделяют следующие группы тактильных экспонатов:

1) объемные экспонаты, создаваемые с целью максимально точно передать внешний облик и основные характеристики музейного предмета;

2) плоские рельефные экспонаты, к которым можно отнести, например, рельефные копии картин;

3) вспомогательные экспонаты, например экспонаты-тексты, содержащие научно обоснованную информацию о всей экспозиции в целом или об отдельном экспонате в частности;

4) произведения экспозиционного искусства — произведения, созданные специально для той или иной экспозиции, отражающие замыслы и мотивы выставки [1, с. 23]. Стоит отметить, что особенно актуальны подобного рода экспонаты для детей и посетителей музеев с ограниченными возможностями здоровья.

Сегодня существует ряд музеев, которые могут представить тактильные экспонаты своим посетителям [4, с. 63]. Проанализировав коллекции данных музеев, была разработана их классификация, в соответствии со спецификой и назначением тактильных артефактов. В первую группу можно отнести инклюзивные музеи, в которых тактильные экспонаты являются основой коллекции. Во вторую — музеи, общие для всех, но имеющие коллекции тактильных экспонатов.

Пример первой группы музеев — Тактильный музей древней и современной живописи Антерос в городе Болонья (Италия) при институте реабилитации слепых имени Ф. Кавассо. Примером второй группы музеев с тактильными экспонатами является Британский музей, в котором с 2000-х гг. осуществляется программа «Hands on Desks» — отдельные зоны (столы) в рамках постоянной экспозиции, где под присмотром специально обученного волонтера можно подержать в руках не только реплики, но и реальные предметы музейного фонда. В России одним из первых музеев, представивших в своей коллекции тактильные экспонаты, стал Государственный Дарвиновский музей в Москве. В архивах сохранилась информация, что с момента своего основания в 1907 году музей был открыт для широкой публики [2, с. 66]. В Самаре также имеются музеи, предоставляющие посетителям возможность ощутить экспонаты руками, например «Самара Космическая». В некоторых музеях разработаны познавательные программы и мероприятия с активным использованием тактильных экспонатов.

**Выводы.** Тактильные экспонаты являются уникальными предметами, привлекающими к себе внимание посетителей всех возрастов. Сегодня музеи России позволяют посетителям получать более яркие эмоции от посещения той или иной выставки, а для людей с ограниченными возможностями

здоровья — это порой чуть ли не единственный способ познать удивительный мир искусства и художественного творчества.

**Ключевые слова:** музей; тактильный экспонат; коммуникация; арт-проектирование.

### Список литературы

1. Андреева И.В. Вспомогательные материалы в системе музейной экспозиции: проблема классификации и понятийной идентификации // Вестник Челябинской академии культуры и искусств. 2011. № 4. С. 22–28.
2. Ваньшин С.Н., Ваньшина О.П. Социокультурная реабилитация инвалидов музейными средствами. Москва: ГДМ, 2013. 99 с.
3. Побожаква А.А. Тактильный экспонат: особенности интеграции в музейное пространство // Вестник Кемеровского государственного университета культуры и искусств. 2021. № 56. С. 25–31.
4. Чиркова Н.В. Искушение вкусом в культурной полистилистике российского общества: когнитивные возможности эстетической аксиологии // Материалы VI Международной научно-практической конференции: «Модернизация культуры: судьба ценностей в современном мире». Самара: Самарский государственный институт культуры, 2018. С. 62–66.
5. Чиркова Н.В. Культура и терроризм: аспекты взаимоотношения // Креативная экономика и социальные инновации. 2016. Т. 6, № 3. С. 75–86.
6. Чиркова Н.В. Открытка как способ сохранения историко-культурного наследия // Материалы IV Всероссийской научно-практической конференции с международным участием: «Национальное культурное наследие России: региональный аспект». Самара: Самарский государственный институт культуры, 2018. С. 6–10.

### *Сведения об авторах:*

**Алина Руслановна Хисматова** — студентка, группа КМ-320, факультет культурологии, социально-культурных и информационных технологий; Самарский государственный институт культуры, Самара, Россия. E-mail: hismatow\_a@mail.ru

**Наталья Владимировна Чиркова** — научный руководитель, кандидат исторических наук, доцент; Самарский государственный институт культуры, Самара, Россия. E-mail: chirkovanv@samgik.ru

# Роль музеев в формировании образов прошлого и исторической памяти

А.А. Чекмасова, Э.В. Климкина

Самарский институт культуры, Самара, Россия

**Обоснование.** Сложная история XX века и «кризис модерна» направили взгляд исследователей на изучение памяти. Взаимосвязь истории с культурной антропологией, социологией, психологией породили новое междисциплинарное направление — *memory studies*. Предметом изучения в этом исследовательском поле является память, как способ конструирования людьми своего прошлого. «Мемориальный бум» в социально-гуманитарных науках последних десятилетий привел многих исследователей к выводу о том, что на сегодняшний день сформировалась (или формируется) новая парадигма социально-гуманитарных исследований, связанная с понятиями «память», «воспоминание», «забвение» [1, с. 19]. Музеи являются одними из ведущих институтов, которые работают с памятью.

**Цель** — обращение к историографии вопроса для определения направлений исследований памяти и обозначение перспектив музейной работы в данном научном поле.

**Методы.** Теоретические методы: анализ научной литературы, сравнение и анализ полученных данных.

**Результаты.** Изменение роли музея, а именно переход от хранителя диковинных коллекций к месту, где осмысливается, демонстрируется наследие и формируется послание к публике, пришелся на XIX век — период расцвета исторической науки и формирования исторических государств. Музей стал актором, формирующим историческую память в обществе. Собрание артефактов, концептуализированное рассказом, с одной стороны, подтверждало достоверность версии прошлого, а с другой — получало подтверждение своей версии через авторитет науки и власти. Понимание музея как «идеологического учреждения», нуждающегося в строгом контроле, было унаследовано и развито советской властью. Школьная и музейная системы стали главными инструментами формирования коллективной и исторической памяти [2, с. 187–189].

Наряду с изменениями в социально-гуманитарном знании во второй половине XX века музеи претерпевают изменение своей роли и статуса в обществе, переживая в 1980-е годы «музейный бум». Проходит знаменитая полемика: музей — это «храм» или «форум»? Определение, принятое Международным советом музеев в 2022 году, зафиксировало уже произошедшие изменения. «Музей — это некоммерческое, действующее на постоянной основе учреждение на службе обществу [...]. Открытые для публики, доступные и инклюзивные, музеи способствуют многообразию культур и устойчивому развитию общества. Музеи осуществляют свою деятельность и коммуникацию на основе принципов этики и профессионализма, при участии сообществ, предлагая разнообразный опыт в целях образования, организации досуга, рефлексии и обмена знаниями» [3].

**Выводы.** Музей перестает быть носителем единственного и верного знания, формирующего образы прошлого. Он должен стать пространством для «тысячи» диалогов с разной аудиторией, часто ей же санкционированных, где ведущее место занимает взаимодействие музея и сообществ. В настоящее время вырабатывается роль музея как культурного медиатора, что встречает сопротивление и со стороны музейного сообщества, и со стороны посетителей, которые привыкли воспринимать музей как «храм». Музей долгое время находился в поле исторической памяти, но сейчас выходит в пространство публичной истории. Исследования памяти и публичная история могут найти точки соприкосновения в пространстве музея, как института, занимающего памятью, но при этом находящегося именно в публичном пространстве.

**Ключевые слова:** исследования памяти; историческая память; мемориальный поворот; музеология; публичная история.

## Список литературы

1. Васильев А.Г. Современные memory studies и трансформация классического наследия. Диалоги со временем: Память о прошлом в контексте истории / под ред. Л.П. Репиной. Москва: Кругъ, 2008. 800 с.
2. Все в прошлом: Теория и практика публичной истории / под ред. А. Завадского, В. Дубиной. Москва: Новое издательство, 2021. 448 с.
3. icom-russia.com [Электронный ресурс]. Перевод определения понятия «Музей» [дата обращения: 13.05.2023]. Доступ по: <https://icom-russia.com/data/events/perevod-opredeleniya-ponyatiya-muzej/>

---

### *Сведения об авторах:*

**Анастасия Андреевна Чекмасова** — студентка группы УМм-122 факультета культурологии, социально-культурных и информационных технологий; Самарский государственный институт культуры, Самара, Россия. E-mail: [nastasyasmith@gmail.com](mailto:nastasyasmith@gmail.com)

**Элина Владимировна Климкина** — научный руководитель, кандидат исторических наук, доцент; доцент кафедры Культурологии, музеологии и искусствоведения; Самарский государственный институт культуры, Самара, Россия. E-mail: [el.klimkina@yandex.ru](mailto:el.klimkina@yandex.ru)

# Культура участия как социокультурный феномен

А.Л. Шатова, И.А. Зайцева

Самарский государственный институт культуры, Самара, Россия

**Обоснование.** Культура участия — это явление современного общества, которое характеризуется активным участием граждан в различных сферах жизнедеятельности: политической, культурной, управленческой и т. д. Практики культуры участия находят широкий отклик у разных слоев населения, которые становятся их соавторами, к их мнению стараются прислушиваться и учитывать при организации культурных событий. Одними из первых в нашей стране стали применять методы культуры участия музейные работники (кураторы, искусствоведы, менеджеры искусства).

Культуру участия как социокультурный феномен исследовали такие отечественные авторы, как Д. Агапова [1], А.А. Деникин [2], Ю.В. Зиновьева и Ю.Ю. Мацкевич [3], М.В. Короткова [4] и др.

**Цель** — рассмотреть культуру участия как социокультурный феномен и выявить его основные особенности и характеристики на примере современных музейных практик.

**Методы.** В рамках исследования нами применены методы сравнительного анализа и системного анализа деятельности современных музеев.

**Результаты.** Культура участия в пространстве музея — это вектор, который помогает самым разным группам и сообществам людей свободно вносить свой вклад в создание и организацию музейных экспозиций, проектов и событий. Именно это делает музей по-настоящему живым. На базе идеи «культуры участия» появился термин «партиципаторный музей».

На основе анализа музейных практик мы выделили следующие особенности и характеристики культуры участия как социокультурного феномена.

Во-первых, интерактивность, которая выражается в непосредственном взаимодействии посетителя с экспозицией и предполагает внимание к мотивации посетителя, его психологическим потребностям, его познавательным стратегиям: игровое взаимодействие друг с другом, ролевые игры, действия с включением рук, квест, поиск с путеводителем [4, с. 13].

Во-вторых, тесная связь партиципаторных практик с информационными технологиями, благодаря которым у каждого посетителя появилось право голоса, мнения, создания своего контента. Также важно подчеркнуть, что культура участия — это открытость, доступность и, как следствие, вовлечение в деятельность самых широких аудиторий.

В-третьих, обращение к коммуникативным потребностям человека. Это новые формы коммуникации, новое понимание общности, возможности выходить за свои собственные границы, взаимодействовать и соучаствовать.

В-четвертых, совместное проектирование, т. к. культура участия помогает развивать в людях чувство ответственности за все, что их окружает, за счет чувства присвоения.

**Выводы.** Проекты в духе культуры участия позволяют культурным институциям понимать лучше людей, аудиторию, получать от них живой отклик, вести с ними диалог на равных. Посетитель же получает возможность высказать свое мнение, общаться со специалистами в определенной области, опыт участия в культурных событиях.

**Ключевые слова:** культура участия; партиципаторный музей; арт-практики; музейные практики.

## Список литературы

1. Агапова Д. Культура участия: миллионы диалогов. Музей как пространство образования: игра, диалог, культура участия / под ред. А. Щербакова; сост. Н. Копелянская. Москва, 2012. С. 9–20.
2. Деникин А.А. К определению термина «партиципация» в контексте современных художественных практик // Наука телевидения. 2018. № 14. С. 58–78. DOI: 10.30628/1994-9529-2018-14.1-58-79
3. Зиновьева Ю.В., Мацкевич Ю.Ю. Музей и его партнеры: взаимодействие с местным сообществом // Музей в мире культуры. Мир культуры в музее. 2015. Т. 212. С. 83–92.
4. Короткова М.В. Культура участия и партиципаторные стратегии в музейной педагогике // Наука и школа. 2020. № 4. С. 97–102.



*Сведения об авторах:*

**Анастасия Львовна Шатова** — студентка, группа КМ-320, факультет культурологии, социально-культурных и информационных технологий; Самарский государственный институт культуры, Самара, Россия. E-mail: persushinka@gmail.com

**Ирина Александровна Зайцева** — доцент кафедры культурологии, музеологии и искусствоведения, кандидат культурологии, доцент; Самарский государственный институт культуры, Самара, Россия. E-mail: zaytsevaia@samgik.ru

## История и культурное наследие волжских булгар в музейных практиках Самарского края

Ю.Р. Ахмадуллина, Т.И. Ведерникова

Самарский государственный институт культуры, Самара, Россия

**Обоснование.** История жизни народов полиэтничного Поволжья актуальна для современных исследований. Именно здесь переживала свой расцвет древняя болгарская цивилизация, сыгравшая огромную роль в формировании татарского и ряда других народов Волго-Уральского региона. Объектом нашего исследования стала Волжская Булгария, южные границы которой включали территорию Самарской Луки. После распада Великой Болгарии в Причерноморье, в VIII веке одна часть его жителей под руководством хана Котрага откочевала в Среднее Поволжье, где и основала свое государство, важнейшим центром которого был Муромский городок, располагавшийся в пределах нынешней Самарской области на правом берегу Волги, между современными селами Валы и Жигули. Ни один письменный источник не сохранил подлинного названия этого города [1]. Первые раскопки Муромского городка были проведены экспедицией Общества археологии, истории, этнографии и естествознания при Самарском университете под руководством В.В. Гольмстен в 1928–1929 годах. В начале 1970-х годов эту работу на городище продолжила Г.И. Матвеева [2]. В последние годы исследования археологического памятника проводятся А.Ф. Кочкиной и Д.А. Сташенковым.

**Цель** — изучить формы и способы презентации истории и культуры волжских булгар в музейных практиках города Самары.

**Методы.** В основу исследования положены историко-сравнительный и визуально-антропологический методы.

**Результаты.** Основную группу источников составили археологические артефакты, вещи, хранящиеся в экспозициях и выставках Самарского Областного историко-краеведческого музея имени П.В. Алабина, Музея археологии и этнографии Самарского национального исследовательского государственного университета имени академика С.П. Королева. Благодаря реконструкции Муромского городка, выполненной архитектором С.Г. Малышевой, стало возможным визуально представить этот уникальный памятник. В конце X — начале XIII в. это был большой ремесленный и торговый центр на Самарской Луке, площадью 150 га. Здесь были развиты различные ремесла, что демонстрируют изделия мастеров — ювелирные украшения, орудия труда, оружие, инструменты, керамика. На торговой площади звучала разноязыкая речь, шла оживленная торговля [3]. О широких международных торговых связях Муромского городка свидетельствуют находки: германские монеты, фрагменты импортной поливной керамики, шиферные пряслица. Элементы конской упряжи доказывают, что на лугах близ города паслись стада коней, крупного и мелкого рогатого скота. В городе располагались мечети, медресе, караван-сарай (базарная площадь). К югу от селения находилось обширное кладбище, где погребения совершались по мусульманскому обряду. Умершего клали в гроб головой на запад, лицом на юг, в сторону священной Мекки [3, с. 88].

**Выводы.** В процессе исследования было установлено, что память о волжских булгарах помогает нам идентифицировать себя с этим народом, испытывать уважение к его прошлому, формировать чувства патриотизма к своей малой родине. История и культурное наследие Волжской Булгарии поучительны сегодня не только для татарского народа. Считаем весьма перспективными современные культурные практики, включающие в себя музейные презентации, выездные мероприятия на Самарскую Луку с целью знакомства с наследием волжских булгар и умелого использования многовекового опыта древних цивилизаций, основанных тюркоязычными народами.

**Ключевые слова:** культура; волжские булгары; культурное наследие; ислам; Самарская лука; Муромский городок; музейные практики.

## Список литературы

1. Давлетшин Г.М., Хузин Ф.Ш. Булгарская цивилизация на Волге. Татарское книжное издательство, 2019. 112 с.
2. Матвеева Г.И., Кочкина А.Ф. Муромский городок. Археологические памятники Самарской области. Самара, 1998. 48 с.
3. Матвеева Г.И. Тропой тысячелетий. Куйбышев: Кубышевское книжное издательство, 1977. 88 с.

### *Сведения об авторах:*

**Юлия Радифовна Ахмадуллина** — студентка, группа КМ320, факультет культурологии, социально-культурных и информационных технологий; Самарский государственный институт культуры, Самара, Россия. E-mail: akhmadullina.03@inbox.ru

**Тамара Ивановна Ведерникова** — научный руководитель, кандидат исторических наук, доцент; доцент кафедры культурологии, музеологии и искусствоведения; Самарский государственный институт культуры, Самара, Россия. E-mail: vti53@mail.ru

## Этнокультурные контакты чувашей с. Покровка Безенчукского района Самарской области

С.С. Захаров, Е.А. Ягафова

Самарский государственный социально-педагогический университет, Самара, Россия

**Обоснование.** Интерес к селу Покровка Безенчукского района определен тем, что основу его населения составляли представители двух этнических групп — русские и чуваши, переселенные с Самарской Луки. Говоря о Самарской Луке как географическом объекте, мы подразумеваем полуостров в излучине Волги. В культурном аспекте ареал «Самарская Лука» гораздо шире, потому что включает территории за Волгой, заселенные выходцами с Самарской Луки. В ряде доступных автору публикаций, посвященных вопросу расселения чувашей Самарской Луки, упоминается, что чувашаи называют Покровку Улхаш [1], так же, как и покинутое ими селение на Самарской Луке. Таким образом, у с. Покровка было два названия — официальное, административное, использовавшееся русским населением, и неофициальное, которое употреблялось чувашами и сохранилось в народных преданиях. Исходя из этого факта можно предположить, что у деревни Улхаш на Самарской Луке также существовало административное название на русском языке.

**Цель** — установить местоположение деревни Улхаш на Самарской Луке и выяснить, как это селение именовалось в официальных русскоязычных документах; описать этническую историю чувашей с. Покровка, определить характер и особенности этнокультурных контактов этой группы.

**Методы.** Осуществлен поиск, сбор и анализ сведений о селе Покровка и местных чувашах в ходе полевых экспедиций, работы с архивными документами и специальной научной литературой.

**Результаты.** Путем сопоставления полученных от информантов сведений с картами Самарской Луки XVIII–XIX веков установлено, что местоположение деревни Улхаш на Самарской Луке совпадает с местоположением деревни Чувашская Брусяна [2]. Это сравнение позволяет отождествить название Улхаш с Чувашской Брусяной или с частью этого населенного пункта, одной из улиц или выселком, где проживали «алгашинские чувашаи» Улхаш чăвашĕсем. Подтверждение этой версии мы находим в ревизских сказках д. Чувашская Брусяна 1795 года [3] и с. Покровка 1858 года [4], а также в метрических книгах с. Покровка [5], сопоставляя фамилии покровских чувашей с именами жителей Чувашской Брусяны. Так, в ревизской сказке Чувашской Брусяны 1795 года, к примеру, записаны жители с дохристианскими именами Лукмас, Яндушка, Верша — родоначальники покровских фамилий Лукмасовых, Яндушкиных, Вершинных и другие. Гипотетическая картина распространения чувашами топонима «Улхаш» (русскоязычным населением адаптировано как «Алгаши») представляется следующим образом: Алгаши Курмышского уезда (ныне Большие Алгаши в Чувашии) > Алгаши в Симбирской губернии (распалось на Старые, Средние и Новые Алгаши) > Улхаш на Самарской Луке > Улхаш (Покровка) на левобережье Волги в Самарской губернии.

Сведения о переселении жителей Чувашской Брусяны в Покровку в результате расширения землевладений графского рода Орловых при Генеральном межевании опубликовал Ю.Н. Смирнов. По его данным, первое упоминание Покровки задокументировано 1 октября 1804 года [6].

Согласно ревизской сказке 1858 года население села составляло 1176 душ обоего пола, из них чуваш — 581 человек [7]. Постепенно численность чувашей здесь значительно сокращается. По данным, представленным в администрации сельского поселения Звезда Безенчукского района, на 1 января 2023 года в Покровке зарегистрировано 275 жителей [8].

**Выводы.** Путем сопоставления сведений из чувашских преданий с данными архивных документов и карт установлена преемственность между селениями Чувашская Брусяна — Улхаш на Самарской Луке и Покровкой Безенчукского района. Вследствие переселения значительной части жителей Чувашской Брусяны на левый берег Волги деревня постепенно полностью обезлюдела. В Покровке с русско-чувашским населением наблюдалось постепенное сокращение численности чувашей в результате естественной убыли, отселения и обрусения.

**Ключевые слова:** этнокультурные контакты; чувашаи; русские; Самарская Лука; Чувашская Брусяна; Покровка; Безенчукский район; Самарская область.

## Список литературы

1. Говоров А.С. Ивановка. Самара, 1926. С. 14.
2. Ягафова Е.А. Чувашские селения Самарской Луки. Чуваша Самарской Луки / под ред. Г.Б. Матвеева. Чебоксары, 2003. С. 15.
3. Дмитриев В.Д. Чувашские исторические предания. Чебоксары, 2017. С. 176.
4. Фрагмент карты Самарской Луки, составленной В. Н. Татищевым в 1738 г. Смирнов Ю.Н., Дубман Э.Л., Барашков В.Ф., Артамонова Л.М. Самарская Лука в XVI — начале XX вв. Самара: Самарский университет, 1995. С. 54–55.
5. [www.etomesto.ru](http://www.etomesto.ru) [Электронный ресурс]. Карта Симбирского наместничества. Российский Атлас из сорока четырех карт состоящий и на сорок два наместничества Империи разделяющий. 1792. Масштаб 10 верст в дюйме [дата обращения: 8.02.2023]. Доступ по: [http://www.etomesto.ru/map-ulyanovsk\\_1792/](http://www.etomesto.ru/map-ulyanovsk_1792/)
6. [www.etomesto.ru](http://www.etomesto.ru) [Электронный ресурс]. Геометрическая генеральная карта Симбирской губернии, состоящей из 10 уездов, сочиненная в симбирской межевой конторе. 1797. Масштаб 16 верст в дюйме [дата обращения: 8.02.2023]. Доступ по: [http://www.etomesto.ru/map-ulyanovsk\\_simbirsk-gub-1797/](http://www.etomesto.ru/map-ulyanovsk_simbirsk-gub-1797/)
7. [www.etomesto.ru](http://www.etomesto.ru) [Электронный ресурс]. Карта Симбирской губернии. Российский Атлас из сорока трех карт состоящий и на сорок одну губернию Империи разделяющий. 1800 год. Масштаб 10 верст в дюйме [дата обращения: 8.02.2023]. Доступ по: [http://www.etomesto.ru/map-ulyanovsk\\_1800/](http://www.etomesto.ru/map-ulyanovsk_1800/)
8. [www.etomesto.ru](http://www.etomesto.ru) [Электронный ресурс]. Подробная карта Российской Империи и близлежащих заграничных владений. Столиковая карта. 1801 — 1804. Масштаб: 1:840000, 20 верст в английском дюйме [дата обращения: 8.02.2023]. Доступ по: [http://www.etomesto.ru/map-atlas\\_1816/](http://www.etomesto.ru/map-atlas_1816/)
9. [www.etomesto.ru](http://www.etomesto.ru) [Электронный ресурс]. План Генерального Межевания Самарского уезда начала XIX века. Масштаб 2 версты в одном дюйме [дата обращения: 8.02.2023]. Доступ по: [http://www.etomesto.ru/map-samara\\_pgm-samarskogo-uezda/](http://www.etomesto.ru/map-samara_pgm-samarskogo-uezda/)
10. [www.etomesto.ru](http://www.etomesto.ru) [Электронный ресурс]. Геогностическая карта Симбирской губернии. 1856 год [дата обращения: 8.02.2023]. Доступ по: [http://www.etomesto.ru/map-ulyanovsk\\_simbirskaya-gub-1856/](http://www.etomesto.ru/map-ulyanovsk_simbirskaya-gub-1856/)
11. ГАУО, Ф. 147, Оп.1, Д. 14, Л. 1–49.
12. ЦГАСО. Ф. 150. Оп. 1. Д. 128. Л. 1116–1179.
13. ЦГАСО. Ф. 32. Оп. 28. Д. 94, 99, 102, 105, 109, 111, 113, 116, 121, 128, 132, 135, 141, 155, 161, 167, 172, 188, 203, 228, 257, 261, 267, 295, 309, 318, 328, 342, 345, 358, 362; Оп. 32. Д. 196, 200, 208, 214, 218, 224, 233, 240, 244, 250, 258, 261, 268, 275; Оп. 35. Д. 867; Оп. 40. Д. 117, 118, 119, 120. Выявлены метрические книги за периоды: 1831–1836, 1838–1841, 1843–1846, 1848–1854, 1857, 1859–1861, 1865–1919 гг.
14. Смирнов Ю.Н. Проведение Генерального межевания и освоения новых земель // История Самарского Поволжья с древнейших времен до наших дней: в 2 т. Т. 1 / под ред. П.С. Кабытова, Э.Л. Дубман, О.Б. Леонтьевой, и др., Москва: Наука, 2000. С. 335.
15. ЦГАСО. Ф. 150. Оп. 1. Д. 128. Л. 1116 — 1179.
16. [admbezenchuk.ru](https://admbezenchuk.ru/city/urban-rural-settlements/rural-settlement-star-.php) [Электронный ресурс]. ПМА, администрация с. п. Звезда, Безенчукский район. Доступ по: <https://admbezenchuk.ru/city/urban-rural-settlements/rural-settlement-star-.php>

### *Сведения об авторах:*

**Сергей Сергеевич Захаров** — студент, магистрант, группа ФКИ-м22Кз, факультет культуры и искусства, направление «Антропология и этнология», профиль «Культурная антропология»; Самарский государственный социально-педагогический университет, Самара, Россия. E-mail: [zakharov.sergey@sgsru.ru](mailto:zakharov.sergey@sgsru.ru)

**Екатерина Андреевна Ягафова** — научный руководитель, доктор исторических наук, профессор; Самарский государственный социально-педагогический университет, Самара, Россия. E-mail: [yagafova@pgsga.ru](mailto:yagafova@pgsga.ru)

# Мордовско–русские контакты в традиционной культуре на материалах полевых исследований села Коноваловка Борского района

А.А. Климова, Т.И. Ведерникова

Самарский государственный институт культуры, Самара, Россия

**Обоснование.** Традиционная культура мордвы села Коноваловка Борского района Самарской области вызвала бурную дискуссию на страницах «Этнографического обозрения» [1]. Тему актуализируют материалы полевых исследований конца XX — начала XXI в., позволяющие проследить результаты культурного взаимодействия двух этнических групп жителей села.

**Цель** — выявить сходство и различия в традиционной культуре русских и мордвы села Коноваловка.

**Методы.** Полевого исследования, визуально-антропологический, сравнительно-исторический.

**Результаты.** Основными источниками послужили полевые материалы этнографической экспедиции в село Коноваловка студентов и преподавателей СГИК 1996 г. и фольклорно-этнографической экспедиции (с участием автора) 2022 г.; «Летопись Коноваловки» (1989 г.), написанная жителем села Сергеем Петровичем Писцовым.

Длительное проживание в близком соседстве на одной территории, сходные пути исторического развития русских и мордвы привели к сложению одного хозяйственно-культурного типа и сродству многих элементов материальной и духовной культуры. Процессы взаимовлияния культур двух этнических групп мы проследили на примере обряда вызывания дождя, свадьбы и народного костюма.

Центром проведения эрзянского обряда вызывания дождя жителей Коноваловки и Захаровки в начале XX в. являлся родник («Бабань-лисьма»), в мифологических представлениях связанный с хранильницей земной влаги Ведь-авой. В роднике набирали воду, ею окропляли посевы, на старом кладбище молились предкам. Возвращались к роднику, в хорошие годы на поляне варили курицу, мясо ели, а косточки и кусочки хлеба бросали в дар Ведь-аве. У русских этот обряд не приносил результата, поэтому его доверяли именно мордве.

В русском и мордовском свадебном обряде много общего. Это прослеживается на всех этапах свадьбы. Общими являются традиции сватовства, глядеть печурки, мерить занавески, искать ярочку. Особое значение в русском обряде придается девичьей бане накануне свадьбы, невесту мыли подруги. Это было своеобразным прощанием с девичеством, с родным домом. Заимствованным у мордвы русскими являлся обряд наряжания березового венка, символизировавшего девичью красоту. Большое значение у мордвы придавалось приготовлению свадебных пирогов, имеющих свое название и назначение. Самый большой пирог из курицы (авалукш) дарят отцу невесты за воспитание дочери.

Ярким примером русского влияния на мордовскую культуру служит традиционная одежда. По информации 2022 г., невесту на первый день свадьбы одевали в кофту и юбку одного светлого цвета. На второй день — «настоящий» мордовский костюм — юбку с оборками, поверх нее кофту разных ярких цветов; нагрудник из лент, бусы, на голову — платок, скрученный вдвое. Названий традиционных элементов мордовского костюма: «сюльгам», «пулакш», «руця» [2, с. 161–186] — старожилы сегодня не знают. Мордовский костюм по их представлениям больше напоминает казачий, что объясняется влиянием казаков из Борской крепости.

**Выводы.** Коноваловка изначально формировалась как полиэтничное село. В условиях тесного общения и значительной унификации культуры повседневности русских и мордвы, обе этнические группы сохраняют свою идентичность и родной язык (русский и эрзянский). Разноэтничные пожилые женщины в экспедиции 2022 г. пели и мордовские песни на эрзянском языке, и русские на русском, все участницы включались в пение на обоих языках. Сегодня традиции смешались, обогатились и появились новые, но они объединяют людей вокруг себя как в прошлом, так и в настоящем.

**Ключевые слова:** материальная культура; духовная культура; мордва; русские; этнокультурное взаимодействие.

**Список литературы**

1. Ведерникова Т.И., Корнишина Г.А., Беленов Н.В. О традиционной культуре мордвы: комментарии // Этнографическое обозрение. 2022. № 1. С. 120–138.
2. Мордва Самарского края: история и традиционная культура: коллективная монография / под ред. Т.И. Ведерниковой, Н.М. Малковой, Э.Л. Дубман и др. Самара, 2021. 336 с.

*Сведения об авторах:*

**Александра Алексеевна Климова** — студентка группы КМ-320, факультет культурологии, социально-культурных и информационных технологий; Самарский государственный институт культуры, Самара, Россия. E-mail: klimovaaleksandra@yandex.ru

**Тамара Ивановна Ведерникова** — научный руководитель; кандидат исторических наук, доцент кафедры культурологии, музеологии и искусствоведения; Самарский государственный институт культуры, Самара, Россия. E-mail: vti53@mail.ru



### Реализация национального проекта «Образование»

М.А. Костицына, Е.Е. Термелева

Самарский национальный исследовательский университет имени академика С.П. Королева, Самара, Россия

**Обоснование.** Приоритетный Национальный проект «Образование» направлен на улучшение качества образования в России. Проект обеспечивает дальнейшие инструменты мотивации в образовании: «точек роста» и апроприацию современных методов управления в механизме укоренения нововведений в образовательной системе управления. Наилучшие учебные заведения и учителя, реализующие инновационные программы в научно-образовательных заведениях содействуют увеличению открытости образования. Вознаграждение молодого поколения — базис реализации инновационного ресурса нашей страны.

**Цель** — соблюдение международной конкуренции в образовании и попадание Российской Федерации в десятку лучших по качеству образования, а также укрепление духовных и нравственных ценностей народов нашей страны.

**Методы.** Заточены на реализацию современных методов воспитания и обучения в образовательной среде, инновационных технологий, нацеленных на освоение фундаментальных умений, знаний и навыков, мотивирующих на вовлеченность в научно-образовательную среду, а также модернизацию способов обучения в метапредметном подходе.

**Результаты.** Финансирование, выделяемое государством в рамках реализации проектов национального режима, выступает неоднородным аспектом модернизации страны. Связующим звеном является направленность поддержки страны на систему социальных взаимоотношений и событий, происходящих в экономике России, которые имеют влияние на различные институты социума в государстве. Представленный проект позволяет в короткие сроки усовершенствовать образовательный механизм, создав качественное и доступное образование в стране.

Данный проект дает возможность улучшить материально-техническую базу образовательных организаций, снабдить необходимой техникой и материалами. Значительное внимание уделяется обучению детей с ограниченными возможностями здоровья. Появляются в большом количестве научные парки, траектории, которые нацелены на обучение нынешнего поколения с передовыми технологическими инструментами.

По новым образовательным стандартам все учебные заведения снабжены специальным инновационным оборудованием для возвращения и воспитания молодого, креативного подрастающего поколения.

При реальном результате проекта возникает множество подводных камней, влияющих на показатель программы и экономическое развитие страны. Проект — почва для совершенствования. Непрерывный прогноз хода проекта необходим для регулирования человеческих ресурсов и предварительных показателей на дальнейший период.

С проблемами преподаватель сталкивается на протяжении всего учебного процесса, поэтому ему приходится постоянно совершенствовать свои умственные запасы и повышать квалификацию. На протяжении многих лет постоянное развитие и всестороннее обучение по траекториям инновационного преобразования является основой учебного процесса.

Информационные технологии стали мощным толчком для учебного образовательного процесса, а для педагогов мощным стимулом в преобразовании знаний в данной области. На это нацелены курсы по приобретению инновационных педагогических компетенций, улучшение навыков и умений.

Возраст преподавателя является одной из наиболее важных проблем. Свыше половины педагогических работников преклонного возраста.

Немаловажный момент заключается в немедленном обучении старшего преподавательского состава инновационным формам обучения, работе с электронными носителями во время учебного процесса.

**Выводы.** Итоги нацпроекта «Образование» показывают прогресс в решении актуальных проблем в данной области по совершенствованию информационной воспитательной сферы как фундамента преобразования социума, позволяющего преобразовывать нашу страну.

Национально-образовательный проект — это отправная точка для поколения людей с высоким уровнем знаний о жизни и об ответственности за свои действия. Такое поколение необходимо нам в данный момент.

Благодаря нацпроектам открываются горизонты в области социального образования. Одновременно при повышении качества образования решаются и проблемы состояния здоровья нынешнего поколения. В учебных общеобразовательных учреждениях начальная школа перешла на бесплатное питание. Имеет место круглогодичное оздоровление подростков в детских здравницах.

Как итог, образовательный нацпроект нацелен на повышение качества общественной атмосферы и устойчивый экономический рост.

**Ключевые слова:** приоритетный национальный проект «Образование»; модернизация; российская система образования; инновационный процесс; система образования.

### Список литературы

1. Рыжкова Т.Н., Багин В.В. Приоритетный национальный проект «Образование»: проблемы и пути реализации в регионе // Регионоведение. 2008. № 3. С. 42–51.

### Сведения об авторах:

**Мария Алексеевна Костицына** — студентка, группа 7440-380304D, институт экономики и управления, специальность государственное и муниципальное управление; Самарский национальный исследовательский университет имени академика С.П. Королева, Самара, Россия.  
E-mail: costitsyna2018@yandex.ru

**Екатерина Евгеньевна Термелева** — научный руководитель, старший преподаватель кафедры государственного и муниципального управления; Самарский национальный исследовательский университет имени академика С.П. Королева, Самара, Россия.  
E-mail: ekaterina.termel@mail.ru

# Развитие образовательного менеджмента в условиях цифровой трансформации

Д.Д. Соснин, Ю.П. Грабоздин

Самарский государственный социально-педагогический университет, Самара, Россия

**Обоснование.** Цифровизация проникла во все сферы жизни человека, и менеджмент в образовательном процессе также не мог не измениться. Чтобы обеспечить качественное обучение, образовательные учреждения должны адаптироваться к новым технологиям и инструментам. Кроме того, любой педагог должен знать основы менеджмента, поэтому важно осветить влияние цифровой трансформации в управлении образованием.

**Цель** — раскрыть теоретические и практические аспекты развития современного менеджмента в контексте образования.

**Методы.** Для выявления основных трендов в развитии образовательного менеджмента был проведен анализ доступных на сегодняшний день технологий, используемых в менеджменте, и возможности их использования в управлении образованием, а также применялись дедукция, индукция и комплексный системный подход к исследованию.

**Результаты.** В ходе работы были выявлены следующие технологии, помогающие оптимизировать реализацию основных функций менеджмента.

**Планирование** — технология «большие данные» позволит адаптировать учебные планы к изменяющимся требованиям рынка труда и обеспечивать студентам актуальные компетенции, а учащимся — создавать внеурочную деятельность по востребованным направлениям. Предиктивная аналитика поможет выявить вузам и школам более точно сводить бюджет на определенный период и предвидеть какие-либо затраты.

**Организация** — корпоративные мессенджеры для распределения задач, обеспечения необходимых условий для эффективной работы педагогических коллективов, обеспечения безопасности размещения конфиденциальной информации, онлайн-аналоги инструментов организации деятельности (канбан-доска, ToDo-листы) для организации взаимодействия и отслеживания прогресса выполнения цели.

**Координация** — корпоративные мессенджеры, системы управления проектами, которые позволяют автоматизировать планирование, отслеживать и контролировать процесс выполнения задач, и облачные сервисы, которые позволяют обеспечить совместную работу и безопасность при обработке данных. В контексте образования эти инструменты позволяют: наладить взаимодействие между преподавателями, студентами между собой и преподавателей со студентами, а также руководителям координировать работу педагогического персонала.

**Мотивация** — для мотивации участников образовательного процесса можно проводить тренинги и семинары, создавать интерактивные образовательные платформы, внедрять игровые элементы в процесс обучения.

**Контроль** — применение методики KPI в образовании позволит повысить качество предоставляемых услуг и оценить эффективность учебных программ.

Использование данных технологий, помимо плюсов, имеет и минусы:

- 1) сложность выбора инструментов, которые будут адекватны для организации, из-за их многообразия;
- 2) нехватка квалифицированных кадров на рынке труда, которые будут способны использовать преимущества цифровой трансформации.

**Выводы.** Развитие образовательного менеджмента связано с использованием новых технологий и инструментов: программные решения для управления учебными планами и программами, облачные технологии для хранения и обработки данных, онлайн-обучение и взаимодействие и др. Они позволяют обеспечить качественное обучение учащихся и студентов, оптимизировать и упростить процессы, происходящие в образовательной организации.

**Ключевые слова:** менеджмент в образовании; цифровая трансформация; образование; современные технологии; управление образовательным процессом.

*Сведения об авторах:*

**Даниил Дмитриевич Соснин** — студент, группа ФЭУС-620ЭИю, факультет экономики, управления и сервиса; Самарский государственный социально-педагогический университет, Самара, Россия. E-mail: 555daniil565@gmail.com

**Юрий Павлович Грабоздин** — научный руководитель, кандидат экономических наук, доцент; заведующий кафедрой экономики и экономической безопасности; Самарский государственный социально-педагогический университет, Самара, Россия.  
E-mail: grabozdin@pgsga.ru

## Окружающий мир через уравнения и неравенства

Т.С. Платонова

Самарский государственный социально-педагогический университет, Самара, Россия

**Обоснование.** Наверное, на нашей планете нет ни одного человека, которому бы не были знакомы термины уравнение и неравенство. И хотя с уравнениями и неравенствами вплотную приходится заниматься в школьные годы, для многих они становятся и инструментом профессиональной деятельности: инженеры, технологи, фармацевты и другие. От того, насколько верно и полно будут отражены все существенные свойства понятий, выделены виды уравнений и неравенств, методы их решения, раскрыты особенности поиска способов решения каждого вида (что происходит в школьном курсе математики), зависит успешность усвоения всей теории уравнений и неравенств.

Формирование теории уравнений и неравенств начинается в начальной школе, где в рамках курса математики ученики узнают об отношениях между числами, а с появлением букв они активно используются для записи выражений, вместе образуя одну из самых востребованных математических моделей — уравнение или неравенство с переменной.

В 7 классе вводится формальное определение линейного уравнения, формулируется алгоритм его решения в зависимости от входящих в его запись коэффициентов. Далее в курсе математики основной школы расширяются знания учащихся о видах уравнений, большое место в этой теме отводится классическим неравенствам, которые в дальнейшем путем обобщения переносят на более сложные конструкции. В 10 классе программа усложняется, и мы переходим к изучению таких вопросов, как решение алгебраических и трансцендентных уравнений.

**Цель** — продемонстрировать на примерах из различных нематематических дисциплин применение уравнений и неравенств в качестве основного метода их решения, тем самым повысить мотивацию к их изучению.

**Методы.** Вводится формальное определение линейного уравнения, формулируется алгоритм его решения в зависимости от входящих в его запись коэффициентов.

**Результаты.** На примерах из разнообразных областей окружающего мира раскрыта роль уравнений и неравенств как математической модели.

**Пример 1 (химия).** Имеется два сплава с разным содержанием золота. В первом сплаве содержится 35 % золота, во втором — 60 %. В каком отношении надо взять первый и второй сплавы, чтобы получить из них новый сплав, содержащий 40 % золота?

Обозначив массу первого сплава  $x$  кг, а второго  $y$  кг, получим уравнение  $0,35x + 0,6y = 0,4(x + y)$ . Решив его, найдем отношение  $x : y = 4 : 1$ .

**Пример 2 (география).** Вычислите высоту одного из крупнейших барханов Западной Сахары, если известно, что крутизна его подветренного склона  $30^\circ$ , а длина — 200 м.

Высоту бархана можно вычислить по формуле

$$\cos \alpha = h/l, \quad h = l \cdot \sin \alpha,$$

где  $h$  — высота бархана;  $l$  — длина подветренного склона;  $\sin \alpha$  — крутизна подветренного склона. Тогда окончательный ответ  $h = 200 \text{ м} \cdot \sin 30 = 200 \text{ м} \cdot 1/2 = 100 \text{ м}$ .

**Пример 3 (биология).** Составьте математическую модель решения задачи: молодой бамбук может вырасти за сутки на 86,4 см. На сколько он может вырасти за 1 минуту?

Пусть бамбук за 1 минуту вырастает на  $x$  см, по условию задачи за 24 часа или 1440 минут бамбук вырастет на 86,4 см.

Составим уравнение:  $1440 \cdot x = 86,4$ . Решив его, получим, что за 1 минуту бамбук вырастает на 0,06 см. Подобных примеров можно привести бесконечно много.

В экономике уравнения становятся эффективным средством для составления бизнес-планов, расчета доходности вложений и стратегии управления ресурсами.

В инженерном деле для проектирования и оптимизации различных систем, таких как механизмы, электрические цепи и тепловые процессы, уравнения позволяют рассчитывать параметры системы и прогнозировать ее поведение в различных условиях.

**Выводы.** На основании рассмотренных примеров можем утверждать, что уравнения и неравенства используются не только в математике. Они заставляют нас посмотреть на мир другими глазами, задуматься о том, что вокруг нас, и понять, что нас окружает МАТЕМАТИКА.

**Ключевые слова:** уравнения; неравенства; математика; окружающий мир; межпредметные связи.

*Сведения об авторе:*

**Татьяна Сергеевна Платонова** — факультет математики, физики и информатики; учебная группа ФМФИ-619МИо; Самарский государственный социально-педагогический университет, Самара, Россия. E-mail: platonova.ts@sgspu.ru

# Математический конструктор для решения задач по теории вероятностей

К.Ю. Тихонова, Ю.С. Шатрова

Самарский филиал Московского городского педагогического университета, Самара, Россия

**Обоснование.** Раздел «Теория вероятностей» является основным разделом в школьном курсе математики в соответствии с ФГОС ООО, задачи по теории вероятностей встречаются как в контрольно-измерительных материалах в 9 классе, так и в 11 классе (на ОГЭ и ЕГЭ). Но решение задач этого раздела вызывает у обучающихся значительные трудности. Данная работа является продолжением проекта «Конструктор для решения комбинаторных задач с учащимися 5–6 класса», поскольку решение задач по теории вероятностей основано на умении решать комбинаторные задачи. Более того, реализация обновленных ФГОС направлена на цифровизацию процесса обучения. Мы обеспечиваем это направление, предлагая свой методический подход по изучению теории вероятностей в школьном курсе математики с использованием цифровых ресурсов.

**Цель** — разработать математический конструктор для обучения решению задач по теории вероятностей.

**Методы.** С помощью динамической платформы Desmos и инструментария Desmos-активности [1] мы разработали конструктор по теории вероятностей для обучения решению разных типов задач обучающихся основной школы. Например: задачи на бросание одного и двух игральных кубиков, задачи на бросание монет, задачи с карточками, задачи на выбор шарика из коробки и задачи про выстрелы по мишени. Использование Desmos-активностей позволит учителю выстраивать индивидуальные образовательные траектории своих учеников, видеть затруднения, помогать разобраться в сложных вопросах. Предлагаемый нами подход позволяет обеспечить визуализацию, наглядность и динамичность при решении задач. Нами также были подготовлены видеоматериалы, объясняющие, как работать с конструктором на примере решения серии задач по каждому методу.

**Результаты.** Нами был разработан «Математический конструктор для решения задач по теории вероятностей», который мы разместили на разработанном нами сайте, где помимо конструктора также выложили необходимый теоретический материал.

На каждый тип задач мы разработали пояснение, примеры с решением и конструктор для решения задач по теории вероятностей.

Когда учащиеся переходят в конструктор, им предлагается текст задачи, конструктор к ней и панель для ввода ответа. Здесь дети самостоятельно ищут ответ на поставленный вопрос задачи, используя динамичные элементы, подвижные отрезки, которые представлены в достаточном количестве и с легкостью передвигаются.

На рис. 1 представлен фрагмент конструктора следующей задачи:

Стрелок стреляет по одному разу в каждую из четырех мишеней. Вероятность попадания в мишень при каждом отдельном выстреле равна 0,6. Найдите вероятность того, что стрелок попадет в две первые мишени и не попадет в две последние.

Стрелок стреляет по одному разу в каждую из четырёх мишеней. Вероятность попадания в мишень при каждом отдельном выстреле равна 0,6. Найдите вероятность того, что стрелок попадет в две первые мишени и не попадет в две последние.

Рис. 1. Конструктор для решения задачи про выстрелы по мишени



Игральный кубик бросают два раза. Найдите вероятность того, что сумма выпавших очков четна.

Вероятность	
Все возможные события ( $n$ )	
Благоприятные события ( $m$ )	

Рис. 2. Конструктор для решения задачи на бросание игральных кубиков

На рис. 2 представлен конструктор задачи:

Игральный кубик бросают два раза. Найдите вероятность того, что сумма выпавших очков четная.

При решении задачи учащимся необходимо заполнить таблицу решения, выделить благоприятные исходы исходя из условия задачи и найти вероятность события.

Данный конструктор можно использовать на уроках и при выполнении учениками домашнего задания. В конструкторе присутствует панель учителя, где преподаватель может отслеживать выполнение заданий своих учеников.

**Вывод.** Практическая значимость работы заключается в том, что разработанный математический конструктор будет полезен при изучении раздела «Теория вероятностей» с обучающимися основной школы, поможет учителю обеспечить эффективное достижение результатов обучения. Реализованные динамические возможности среды Desmos [1] позволят обучающимся быть авторами своих собственных задач.

**Ключевые слова:** теория вероятностей; математический конструктор; Desmos-активности.

### Список литературы

1. teacher.desmos.com [Электронный ресурс]. Desmos Classroom [дата обращения: 08.05.2023]. Доступ по: <https://teacher.desmos.com/?lang=ru>

### Сведения об авторах:

**Ксения Юрьевна Тихонова** — студентка, группа «Математика и СОТ» 3 курса, факультет педагогики и психологии; Самарский филиал Московского городского педагогического университета, Самара, Россия. E-mail: [tikhonovaksenua@gmail.com](mailto:tikhonovaksenua@gmail.com)

**Юлия Станиславовна Шатрова** — научный руководитель, кандидат педагогических наук, доцент; Самарский филиал Московского городского педагогического университета, Самара, Россия. E-mail: [shatrova.julia.s@gmail.com](mailto:shatrova.julia.s@gmail.com)

# Методические подходы к использованию нестандартных заданий в курсе химии 8 класса

Я.А. Ульянова, Е.Г. Нелюбина

Самарский государственный социально-педагогический университет, Самара, Россия

**Обоснование.** Тема применения нестандартных заданий в образовательном процессе для развития логического и нетипичного мышления школьников очень актуальна. Использование нестандартных заданий на занятиях позволяет снять эмоциональное напряжение, одновременно дать информацию развивающего и учебного плана и показать практическую значимость темы.

**Цель** — разработка нестандартных заданий для организации образовательного процесса курса химии 8 класса.

**Методы.** Были разработаны вариации нестандартных заданий различного уровня сложности по темам курса химии 8 класса.

Тема: Химические элементы (в соответствии с ФГОС ООО 2022 — базовый уровень).

Задание: найди в этих предложениях названия химических элементов.

1. Плати налоги и спи спокойно!
2. Все радовались победам наших спортсменов на олимпиаде в Сочи.
3. Пора до ночи-сумерки.
4. Куранты на Спасской башне — один из символов России.
5. Мы все ленивые немножко.
6. Вожак Архар гонит свое стадо по горам.
7. Окапи — один из видов семейства жирафовых.

Тема: Оксиды (в соответствии с ФГОС ООО 2022 — углубленный уровень).

Задание: дойди до финиша, правильно ответив на все вопросы.

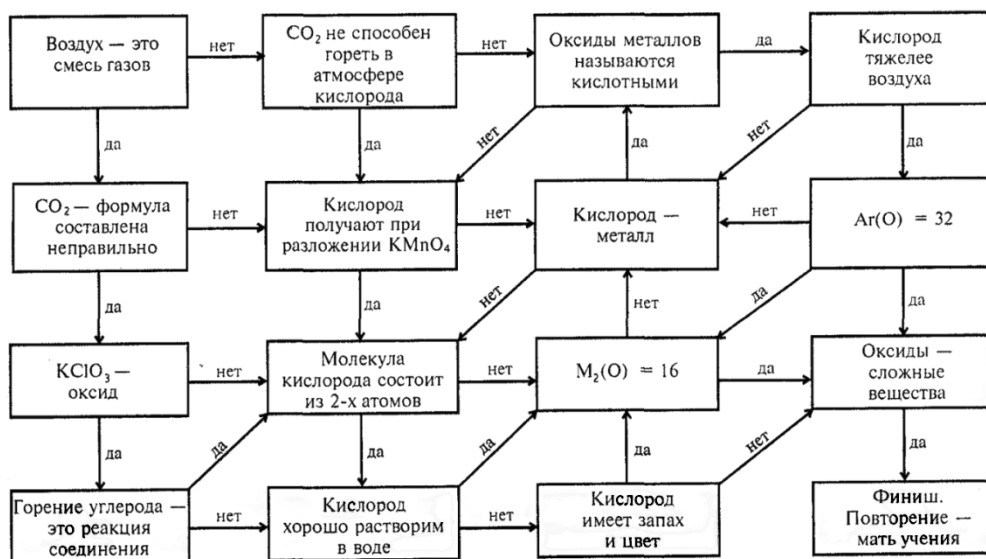

**Результаты.** В рамках работы над данной темой были подобраны и разработаны нестандартные задания различного уровня сложности для образовательного процесса, которые соответствуют методическим требованиям к занятиям по химии, согласно Федеральному государственному образовательному стандарту.

**Выводы.** Решение нестандартных задач активизирует активность учащихся. Учащиеся учатся сравнивать, обобщать, классифицировать, анализировать, а это способствует более прочному усвоению и получению

знаний. Практика показала, что нестандартные задания очень полезны не только на уроке, но также и на внеклассном занятии, поскольку при этом есть возможность действительно дифференцировать итоги каждого из участников образовательного процесса.

**Ключевые слова:** методика обучения химии; урок; нестандартные задания; внеклассные задания; задания различного уровня сложности.

*Сведения об авторах:*

**Яна Александровна Ульянова** — студентка, группа б21БХо, естественно-географический факультет; Самарский государственный социально-педагогический университет, Самара, Россия. E-mail: ulyanova.yana@sgsru.ru

**Елена Георгиевна Нелюбина** — научный руководитель, кандидат педагогических наук, доцент; доцент кафедры химии, географии и методики их преподавания; Самарский государственный социально-педагогический университет, Самара, Россия. E-mail: nelubina.elena@pgsga.ru

## Использование средств STEAM технологии в процессе обучения математике

А.В. Горлова, Ю.С. Шатрова

Самарский филиал Московского городского педагогического университета, Самара, Россия

**Обоснование.** В данной статье рассмотрено применение средств STEAM (наука, технологии, инженерия, искусство, математика) технологии в образовательном процессе по изучению математики. В статье будет представлен обзор современных исследований, а также практические примеры использования STEAM подхода для обучения математике.

**Цель** — проанализировать преимущества использования STEAM технологии, а также предложить рекомендации для эффективного внедрения данного подхода в образовательный процесс.

**Методы.** Обучение математике является одной из важнейших составляющих образования, поскольку математические навыки широко применяются во многих областях жизни. Однако многие учащиеся испытывают трудности при изучении математики, поскольку она может казаться абстрактной и сложной для понимания. В последнее время, с использованием новых технологий и подходов, образовательные учреждения и педагоги ищут инновационные способы увлекательного и эффективного обучения математике.

Один из таких подходов — это использование средств STEAM технологии в процессе обучения математике. Данный подход включает интеграцию науки, технологий, инженерии, искусства и математики с целью развития комплексных навыков учащихся, таких как критическое мышление, проблемное решение, творческое мышление, коммуникация и сотрудничество [2].

Использование средств STEAM технологии в обучении математике может предоставить ряд преимуществ как для учащихся, так и для педагогов:

- увлекательное и мотивирующее обучение;
- развитие комплексных навыков;
- интеграция различных дисциплин.

Мы разработали сайт курса (рис. 1), на страницах которого размещены задания с применением STEAM технологий. Учащиеся могут создавать трехмерные модели геометрических фигур, решать задачи нахождение объемов и площадей, а также анализировать и визуализировать сложные математические концепции. Это позволяет им развивать пространственное мышление, визуализацию и абстрактное мышление, что способствует более глубокому освоению математики.

Программирование является важным компонентом STEAM технологии и может быть успешно интегрировано в процесс обучения математике. Учащимся предлагается запрограммировать график функции в динамической среде Desmos. Также можно использовать программирование для решения математических задач, создания алгоритмов, решения уравнений и графического представления математических данных. Это помогает в развитии аналитического и логического мышлений [1].

**Результаты.** Использование STEAM технологий в процессе обучения представляет собой эффективный и инновационный подход, который позволяет стимулировать интерес учащихся к математике, улучшать их понимание математических концепций и развивать целый ряд важных навыков. В данной статье были рассмотрены различные аспекты использования STEAM технологий в обучении математике, такие как интеграция научных,



Рис. 1. QR-код сайта

технологических, инженерных, художественных и математических дисциплин, использование визуализации, моделирования, программирования, реального мира и цифровой грамотности.

**Выводы.** Применение данной технологии в обучении математике может существенно повысить эффективность образовательного процесса, обогатить учебную программу и предложить учащимся новые возможности для творческого и глубокого изучения математических концепций. Однако следует отметить, что успешная реализация STEAM подхода требует соответствующей подготовки и поддержки педагогического персонала, доступности необходимых технологических ресурсов, а также учета особенностей конкретного образовательного учреждения и его учащихся.

**Ключевые слова:** STEAM технологии; обучение математике; использование STEAM подхода; эффективный образовательный процесс.

### Список литературы

1. Вознесенская, Н.В. Реализация STEAM подход в обучении робототехнике на базе центра молодежного инновационного творчества // Учебный эксперимент в образовании. 2017. № 3. С. 21–25.
2. Ярмонова Е.А., Чернышова О.А. Методические рекомендации по использованию STEAM-технологий на уроках математики // Известия Самарского научного центра Российской академии наук. 2018. Т. 20, № 4. С. 526–530.

### *Сведения об авторах:*

**Алена Витальевна Горлова** — студентка, 1 курс магистратуры, факультет педагогики и психологии; Самарский филиал Московского городского педагогического университета, Самара, Россия. E-mail: gorlovaav@sfmgru.ru

**Юлия Станиславовна Шатрова** — научный руководитель, кандидат педагогических наук, доцент; Самарский филиал Московского городского педагогического университета, Самара, Россия. E-mail: shatrova.julia.s@gmail.com

# Основные направления формирования у школьников способности к самоконтролю и самооценке в процессе обучения математике

В.А. Колесникова

Самарский государственный социально-педагогический университет, Самара, Россия

**Обоснование.** Самоконтроль и самооценка учебных достижений являются высшими формами контроля образовательных результатов. Объективность как один из значимых критериев их достижения формируется не у всех обучающихся, это связано с индивидуальными особенностями усвоения учебного материала на каждом этапе его изучения, а значит самоконтролю и самооценке в организации учебно-познавательной деятельности следует уделять большое внимание.

**Цель** — выявить и описать наиболее эффективные формы, методы, средства и технологии контроля и самоконтроля учебных достижений школьников по математике и оценки их результатов на современном этапе обучения и разработать методические рекомендации по их применению на разных этапах урока.

**Методы.** Практическая разработка заданий, направленных на развитие самоконтроля и самооценки школьников, и их использование в учебном процессе по математике, а также проведение экспериментальной работы по выявлению степени их влияния на успеваемость учащихся по предмету.

**Результаты.** Выделены наиболее значимые и эффективные направления формирования у школьников способности к самоконтролю и самооценке в процессе обучения математике:

1. Проверка последовательности собственных действий учеником.
2. «Введение в заблуждение», когда учитель намеренно произносит фразу, вызывающую у ученика сомнение в правильности своих действий: «Ты уверен, что правильно решил?».
3. Составление задач по пройденному материалу с ловушками, когда ученику предлагают задание с заранее неверными данными, противоречивым условием.
4. Исправление допущенных ошибок в решении. Подобные задания могут содержать ошибки самого ученика, а могут не быть с ними связанными.
5. Учитель при объяснении или повторении чего-либо допускает ошибку. В таких случаях школьники, которые обнаружили неточность и внесли свои исправления, как правило, показывают высокий уровень усвоения темы.
6. Оценка работы одноклассника.
7. Задание с большим количеством информации. Суть задания состоит в том, чтобы в процессе изучения и анализа большого объема информации ученик смог выделить главное и структурировать факты.
8. Прием незаконченного предложения. Прием использует учитель на этапе рефлексии, предлагая ученикам высказать свои мысли, что способствует адекватному отражению понимания темы.
9. Опрос учащихся по теме с использованием мяча (тот ученик, который поймал мяч во время опроса учителя, обязан дать ответ на поставленный вопрос, а затем перекинуть этот мяч другому ученику, сформулировав для него другой вопрос по теме).
10. «Задай вопрос учителю по теме». Вопросы учеников во время изучения темы так же важны, как и вопросы учителя. Они могут быть поверхностными, а могут быть очень осмысленными и глубоко содержательными. Некоторые учителя вводят в практику поощрение за заданные вопросы.

**Выводы.** Учителю необходимо целенаправленно выделять ситуации, способствующие критическому осмыслению учебного содержания и развитию у каждого ученика готовности самостоятельно формулировать цели своей деятельности, планировать пути и способы достижения результатов, корректировать промежуточные действия и оценивать итоги.

**Ключевые слова:** самоконтроль; самооценка; обучение самоконтролю; уровни познавательной деятельности; этапы формирования самоконтроля.

## Список литературы

1. Гафурова А.Д. Таксономия образовательных целей Бенджамина Блума // Молодой ученый. 2022. № 1. С. 237–239.
2. Ксензова Г.Ю. Оценочная деятельность учителя. Учебно-методическое пособие. Москва: Педагогическое общество России, 2002. 128 с.
3. Смирнова В.А. Использование таксономии целей и задач для разработки кодификатора познавательных универсальных учебных действий // Молодой ученый. 2015. № 17. С. 572–576.

*Сведения об авторе:*

**Виктория Александровна Колесникова** — студентка 4 курса, учебная группа ФМФИ-619МИо; Самарского государственного социально-педагогического университета, факультет математики, физики и информатики, Самара, Россия. E-mail: kolesnikova.v@sgsru.ru



### Социальное сопровождение несовершеннолетних, находящихся в конфликте с законом

В.С. Кулакова, В.Н. Стрельникова

Самарский национальный исследовательский университет имени академика С.П. Королева, Самара, Россия

**Обоснование.** Несмотря на то, что с каждым годом количество антиобщественных действий, правонарушений и преступлений, совершенных несовершеннолетними, неуклонно снижается, число детей, вовлеченных в криминальную среду, по-прежнему остается очень высоким. Так, только за 2022 год в России было выявлено 26 305 несовершеннолетних, совершивших преступления. Кроме того, стабильно высоким остается процент несовершеннолетних, совершающих ежегодно повторные правонарушения и преступления [1, 2]. В связи с чем в последнее время все более актуальным представляется совершенствование производства по делам несовершеннолетних и последующих мер профилактики их правонарушений.

**Цель** — охарактеризовать социальное сопровождение несовершеннолетних, находящихся в конфликте с законом.

**Методы.** Для достижения поставленной цели был использован комплекс методов исследования, адекватных его предмету: теоретический анализ, анализ документов, анализ визуальных данных. В ходе теоретического анализа были выявлены существующие на данный момент определения понятия «несовершеннолетние, находящиеся в конфликте с законом», а также приведен перечень несовершеннолетних, относящихся к данной категории. Анализ документов и визуальных данных позволил выделить субъекты социального сопровождения несовершеннолетних, находящихся в конфликте с законом, и охарактеризовать направления их деятельности [3].

**Результаты.** В связи с отсутствием в науке и практике точного определения, которое раскрывало бы содержание понятия «несовершеннолетние, находящиеся в конфликте с законом», было разработано определение, характеризующее термин «несовершеннолетние, находящиеся в конфликте с законом». Согласно ему, к данной категории несовершеннолетних относятся лица, не достигшие 18 лет, в отношении которых ведется производство по делу об административном правонарушении или уголовное судопроизводство, а также вынесено определенное решение уполномоченного органа.

Выделены категории несовершеннолетних, находящихся в конфликте с законом. Все эти несовершеннолетние в силу возрастных особенностей, личностных характеристик и характера взаимодействия с системой правосудия нуждаются в особой защите [4]. Потому важным в разбирательствах по делам несовершеннолетних представляется участие специалистов социального профиля, которые смогли бы установить терапевтические отношения с несовершеннолетними и создать возможности для позитивных изменений в их жизнедеятельности. Наиболее оптимальным вариантом их участия является социальное сопровождение, которое необходимо реализовывать на всех стадиях разрешения конфликта несовершеннолетних и закона.

Проанализировано, как социальное сопровождение несовершеннолетних, находящихся в конфликте с законом, реализуется в Самарской области. Результатом анализа стало выделение субъектов, реализующих социальное сопровождение исследуемой категории. Охарактеризована деятельность Центра временного содержания для несовершеннолетних правонарушителей ГУ МВД России по Самарской области, как одного из первых звеньев социального сопровождения исследуемой категории, и выделены направления, непосредственно связанные с социальным сопровождением.

**Выводы.** Отмечается важность и необходимость применения в работе с несовершеннолетними, находящимися в конфликте с законом, социального сопровождения. Именно этот многоаспектный и пролонгированный процесс, подразумевающий взаимодействие различных органов и специалистов, способствует наибольшей реализации восстановительного подхода к правосудию по делам данной категории граждан,

а также их исправлению и ресоциализации. В Самарской области социальное сопровождение исследуемой категории реализуется большим количеством субъектов, деятельность каждого из которых направлена на различные сферы жизни несовершеннолетних.

**Ключевые слова:** несовершеннолетние; несовершеннолетние, находящиеся в конфликте с законом; социальное сопровождение несовершеннолетних, находящихся в конфликте с законом; субъекты социального сопровождения.

### Список литературы

1. crimestat.ru [Электронный ресурс]. Показатели преступности в России [дата обращения: 10.04.2023]. Доступ по: <http://crimestat.ru/>
2. мвд.рф [Электронный ресурс]. Краткая характеристика состояния преступности в Российской Федерации за январь-декабрь 2022 года [дата обращения: 10.04.2023]. Доступ по: <https://мвд.рф/reports/item/35396677/>
3. www.consultant.ru [Электронный ресурс]. Федеральный закон «Об основах системы профилактики безнадзорности и правонарушений несовершеннолетних» от 24.06.1999 г. № 120-ФЗ [дата обращения: 12.04.2023]. Доступ по: [https://www.consultant.ru/document/cons\\_doc\\_LAW\\_23509/](https://www.consultant.ru/document/cons_doc_LAW_23509/)
4. Кожевникова А.П., Миньковский Г.М. Предупреждение правонарушений среди молодежи: Пособие для слушателей. Москва: Знание, 1971. 80 с.

### *Сведения об авторах:*

**Валерия Сергеевна Кулакова** — студентка, группа 5401-390302D, социологический факультет; Самарский национальный исследовательский университет имени академика С.П. Королева, Самара, Россия. E-mail: [lera.kulakova01@gmail.com](mailto:lera.kulakova01@gmail.com)

**Валентина Николаевна Стрельникова** — научный руководитель, кандидат педагогических наук, доцент; Самарский национальный исследовательский университет имени академика С.П. Королева, Самара, Россия. E-mail: [strelnikova.vn@ssau.ru](mailto:strelnikova.vn@ssau.ru)

# Современные формы сохранения традиций народной художественной культуры Ямало-Ненецкого автономного округа

Д.В. Саяпина, Л.А. Галактионова

Самарский государственный институт культуры, Самара, Россия

**Обоснование.** В постоянно меняющихся социокультурных условиях все чаще обсуждается проблема сохранения традиций и культуры народов Севера. Коренные этнические группы Ямало-Ненецкого автономного округа представляют особый консерватизм, традиционную культуру, характерные типы хозяйственной деятельности и образ жизни. Основные проблемы сохранения и развития культуры народов Севера: сокращение традиционных видов деятельности, в частности оленеводства, охоты, рыболовства и пр.; инакомыслие переселенцев, мигрирующих в районы Крайнего Севера; столкновение индустриального и традиционного видов использования биоресурсов полуострова; разработка новых месторождений препятствует привычному образу жизни коренных народов Ямало-Ненецкого автономного округа, переход большей части ненцев от кочевого образа жизни на оседлый; отсутствие должного образования среди детей коренных малочисленных народов Севера; потеря значимости и преемственности поколений. Несмотря на интерес ученых к проблеме исследования, традициям и новациям в сфере народной художественной культуры, современным формам сохранения традиций не уделяется достаточного внимания.

**Цель** — теоретически обосновать проблему сохранения традиций народной художественной культуры и разработать социально-культурный проект «Этносевер».

**Методы.** Теоретические: анализ специальной литературы по теме исследования; эмпирические: проектирование. Теоретическое обоснование проекта осуществлено путем анализа специальных источников. Исследования народной художественной культуры коренных народов Севера на территории Ямало-Ненецкого автономного округа в разных аспектах представлены в работах Л.В. Анжигановой, А.Ш. Амиржановой, Т.И. Борко, В.Т. Галкина, Т.А. Куратовой, Е.А. Огородникова, Е.Т. Пушкаревой, В.С. Романовой [1–6]. Немалый интерес для исследования проблемы имеют научные работы, посвященные новациям в аспекте традиций, Н.Г. Хайруллиной, Т.Г. Харамзина, Т.М. Алгадьевой, Г.П. Харючи [7–9].

**Результаты.** Разработан проект социально-культурной программы «Этносевер». Проект направлен на сохранение традиционной культуры народов Севера путем включения молодежи в инновационный культурный процесс и создание условий совершенствования системы поддержки народного творчества. Апробация проекта прошла на базе муниципального автономного учреждения «Районный ресурсный молодежный центр» города Тарко-Сале Ямало-Ненецкого автономного округа. В рамках этнографического фестиваля «Этносевер» был проведен цикл мероприятий: круглый стол «Этно-семинар», кинопоказ «Этно-кино», «Этно-выставка», «Этно-квиз», народные мастер-классы «Этно-творчество», ярмарка народов Севера «Этно-маркет», интерактивная площадка «Этно-игры», конкурсная программа («Этно-визитка», «Этно-костюм», «Этно-творчество», «Этно-кухня»). Все события этнографического фестиваля сопровождались дискуссиями, участие в которых способствовало включению молодежи в обсуждение проблем развития художественной культуры и этнокультурного взаимодействия народов Севера.

Результаты исследования могут быть использованы в практике работы учреждений социально-культурной сферы с молодежью для продвижения этнокультурного творчества.

**Выводы.** Современные формы социально-культурной деятельности, как инструмент организации, бытования, сохранения и популяризации традиций, являются новационным обновлением, обеспечивающим развитие в культуре и национальных традициях. Изучение и развитие современных форм сохранения народной художественной культуры будет способствовать ее интеграции в городскую среду, разработке новых форматов проведения фольклорных мероприятий, а также выявлению перспектив развития фольклорного движения в регионах и способов культивирования национальных ценностей в условиях поликультурного пространства.

**Ключевые слова:** коренные народы Севера; традиции; народная художественная культура.

## Список литературы

1. Амиржанова А.Ш., Куратова Т.А. Проблема сохранения национальной культуры малочисленных народов Ямало-Ненецкого автономного округа // Международный журнал экспериментального образования. 2019. № 4. С. 7–12.
2. Анжиганова Л.В. Женский мир: эволюция ценностей, символов, ритуалов: монография. Абакан: Дом литераторов Хакасии, 2017. 175 с.
3. Борко Т.И., Галкин В.Т. Культура народов Ямала. Тюмень: Изд-во ин-та проблем освоения Севера, 2007. 351 с.
4. Огородникова Е.А. Сохранение культуры ненцев в XXI веке // Человек в мире культуры. 2016. № 1. С. 42–47.
5. Пушкарева Е.Т. Опыт Ямало-Ненецкого автономного округа по сохранению и развитию духовной и материальной культуры коренных малочисленных народов Севера // Научный вестник Ямало-Ненецкого автономного округа: сб. ст. Салехард. 2013. № 2. С. 81–92.
6. Романова В.С. Сохранение и развитие традиционной культуры тундровых ненцев в процессе адаптации ненецкой молодежи в инокультурной среде // Научные труды КубГТУ. 2019. № 4. С. 498–506.
7. Хайруллина Н.Г., Харамзин Т.Г., Алгадыева Т.М. Традиции и новации в мировоззрении северных народов // Вестник Российского университета дружбы народов. Серия: Социология. 2015. № 1. С. 84–93.
8. Харючи Г.П. Традиции и инновации в культуре ненецкого этноса (вторая половина XX века) / под ред. Н.В. Лукиной. Томск: Изд-во Том. ун-та, 2001. 228 с.
9. Харючи Г.П. Священные места в традиционной и современной культуре ненцев / под ред. Н.В. Лукиной. Санкт-Петербург: Историческая иллюстрация, 2013. 160 с.

### *Сведения об авторах:*

**Диана Вадимовна Саяпина** — студентка, группа ФКТ42, факультет культурологии, социально-культурных и информационных технологий; Самарский государственный институт культуры, Самара, Россия. E-mail: unicorn.di.55@gmail.com

**Людмила Александровна Галактионова** — научный руководитель, кандидат педагогических наук, доцент; доцент кафедры экономики и управления социально-культурной деятельностью; Самарский государственный институт культуры, Самара, Россия. E-mail: galaktionoval@samgik.ru

# Социальная защита работников предприятия

М.Н. Юшина, В.Н. Стрельникова

Самарский национальный исследовательский университет имени академика С.П. Королева, Самара, Россия

**Обоснование.** Современное общество характеризуется усилением внимания к различным видам социальной защиты работников предприятия. Особое место в этом занимают работники, занятые на предприятиях с повышенным уровнем рисков. Одной из задач «Концепции демографического развития Российской Федерации на период до 2025 года» является снижение смертности трудоспособного населения от несчастных случаев на производстве и профессиональных заболеваний до уровня развитых европейских стран [1]. Теоретики и практики отмечают, что эффективность предприятия на современном этапе развития общества зависит от многих факторов, в том числе и от того, насколько условия работы способствуют разрешению различных проблем работников.

**Цель** — теоретически обосновать социальную защиту работников предприятия и эмпирически исследовать профсоюз как субъект социальной защиты.

**Методы.** В исследовании были использованы следующие методы: теоретический анализ научной литературы по проблеме исследования, анализ нормативно-правовых документов по проблеме исследования.

**Результаты.** «Социальная защита работников — система экономических, социальных, правовых, организационных, медицинских и технических мер по защите работников от неблагоприятных, ухудшающих качество их трудовой жизни условий, с целью охраны здоровья, трудоспособности работников, их материального положения с помощью создания на предприятиях, в регионах и государстве специальных механизмов, фондов, включая страховые, и институтов социальной защиты, в случаях и на условиях, установленных законодательством и трудовыми соглашениями» [2, с. 34].

Объектом социальной защиты на предприятии являются работники, вступившие в трудовые отношения с работодателем.

Субъектами социальной защиты на предприятии могут выступать: собственники предприятия, руководители; сами работники, проявляющие активную позицию по вопросам социальной политики на предприятии; социальные службы предприятия; первичная профсоюзная организация.

В рамках исследования был проведен анализ деятельности Первичной профсоюзной организации «Газпром трансгаз Самара профсоюз». Это добровольное объединение членов Общероссийского профессионального союза работников нефтяной, газовой отраслей промышленности и строительства, работающих в ООО «Газпром трансгаз Самара», связанных общими трудовыми, профессиональными и другими социально-экономическими интересами.

Нами выделены направления деятельности профсоюза: деятельность по защите прав и свобод граждан; деятельность по решению социальных проблем работников; оздоровительные мероприятия, доступ к культурно-досуговым объектам, различные виды материальной помощи, меры, позволяющие улучшить жилищные условия, образование, а также меры по охране труда; социально-культурная и спортивная деятельность (конкурсы профмастерства, фестивали самодетельного творчества, спартакиады и так далее).

Профсоюз осуществляет свою деятельность на основе Устава профсоюзной организации, локальных нормативных актов профсоюзной организации, а также федерального законодательства, например Трудового кодекса РФ и Федерального закона от 12 января 1996 г. № 10-ФЗ «О профессиональных союзах, их правах и гарантиях деятельности» [3].

**Выводы.** Результаты исследования подтвердили, что профсоюзная организация — это один из самых важных субъектов социальной защиты работников предприятия. Деятельность таких организаций позволяет решать многие проблемы работников, поскольку она осуществляется в разных направлениях. Значимость профсоюза в системе социальной защиты работников заключается в том, что профсоюз позволяет работникам проявлять свою активную позицию и говорить о своих потребностях от первого лица. Однако в деятельности профсоюзных организаций может возникать ряд сложностей, что требует поиска более эффективных инструментов социальной защиты работников предприятия.

**Ключевые слова:** наемный работник; социальная защита; социальная защита работников предприятия; субъекты социальной защиты на предприятии; первичная профсоюзная организация.

### Список литературы

1. consultant.ru [Электронный ресурс]. Указ Президента РФ от 09.10.2007 № 1351 (ред. от 01.07.2014) «Об утверждении Концепции демографической политики Российской Федерации на период до 2025 года». Доступ по: [https://www.consultant.ru/document/cons\\_doc\\_LAW\\_71673/](https://www.consultant.ru/document/cons_doc_LAW_71673/)
2. Роик В.Д. Социальная защита работника в процессе труда: проблемы теории и практики: автореферат: дис. ... д-ра эконом. наук. Москва, 1994. 51 с.
3. consultant.ru [Электронный ресурс]. Федеральный закон от 12.01.1996 № 10-ФЗ «О профессиональных союзах, их правах и гарантиях деятельности». Доступ по: [https://www.consultant.ru/document/cons\\_doc\\_LAW\\_8840/](https://www.consultant.ru/document/cons_doc_LAW_8840/)

### *Сведения об авторах:*

**Мария Николаевна Юшина** — студентка, группа: 5301-390302D, социологический факультет; Самарский национальный исследовательский университет имени академика С.П. Королева, Самара, Россия. E-mail: [y.mary666@yandex.ru](mailto:y.mary666@yandex.ru)

**Валентина Николаевна Стрельникова** — научный руководитель, кандидат педагогических наук, доцент кафедры теории и технологии социальной работы; Самарский национальный исследовательский университет имени академика С.П. Королева, Самара, Россия. E-mail: [strelnikova.vn@ssau.ru](mailto:strelnikova.vn@ssau.ru)

## Национальная культура и ее значимость в повседневной жизни студенческой молодежи

С.Р. Тухфатуллина, В.О. Брылев, В.В. Гридина

Самарский государственный технический университет, Самара, Россия

**Обоснование.** В настоящее время проблема восприятия традиционной национальной культуры представителями разных социальных групп вызывает большой интерес. Для выяснения актуальности и значимости национальных традиций в повседневной жизни современной студенческой молодежи в самарских вузах было проведено исследование, в котором приняли участие более 800 студентов.

**Цель** — выяснение актуальности и значимости национальных традиций в повседневной жизни современной студенческой молодежи (на примере студентов г. Самары).

**Методы.** Анкетный опрос.

**Результаты.** Национальная культура — это совокупность материальных и духовных ценностей нации, способов взаимодействия с природой и социальным окружением, которая проявляется в национальных традициях, духовных ценностях, установках, нормах, особенностях языка и образа жизни [1].

Результаты анкетирования показывают, что большинство опрошенных определяют национальную культуру по трем показателям: культуре, языку, традициям. Для большинства студентов немаловажным оценочным критерием является родной язык.

В настоящее время как в повседневном, так и научном обороте отсутствует четкое понимание категории «традиция». Чтобы определить, как воспринимает молодежь традиции и обычаи своего народа и страны, в которой они обучаются, респондентам были заданы соответствующие вопросы. Результаты опроса показали, что более половины опрошенных считают, что национальные традиции — это национальные обычаи, обряды, праздники, остальные респонденты относят к национальным традициям и национальную кухню.

Важной составляющей национальной традиции являются национальные праздники [2]. Результаты исследования показывают, что более половины студентов знают и регулярно отмечают свои национальные праздники. Другая группа респондентов не может даже назвать даты известных праздников и не знакома с историей их происхождения. Кроме того, респонденты часто приравнивают религиозные и народные праздники.

При анализе данных выяснилось, что более половины опрошенных соблюдают национальные обряды, обычаи и традиции только по праздникам, а треть студентов вообще не соблюдают их.

Чтобы понять, какие формы взаимодействия студентов из разных стран были бы более эффективными, респондентам были заданы соответствующие вопросы. Наиболее привлекательными для студентов являются ознакомительные экскурсии по городу с включением сведений о национальных и этноконфессиональных традициях и обычаях. Следующий формат, который интересен студентам, — квесты по городу с участием смешанных команд (русские и иностранные студенты) с использованием заданий национальной и этноконфессиональной тематики. Через такие мероприятия студенты могут поделиться своим опытом, знаниями, особенностями своей культуры, традиций и менталитета. Кроме того, респонденты выбрали квесты и совместные спортивные мероприятия, которые способствуют сплочению студентов из разных стран.

**Выводы.** Результаты исследования позволяют утверждать, что проблема утраты национальной истории и прошлого по-настоящему актуальна и возрастает с каждым днем, однако у нынешнего поколения есть шанс предотвратить национальную амнезию через знакомство с культурой, традициями, праздниками в школах и вузах [4].

Исследование подтверждает значимость и актуальность национальных традиций в повседневной жизни современной студенческой молодежи, а его результаты могут стать основой для разработки программ, направленных на сохранение национальных устоев, традиций и обычаев в среде студенческой молодежи [3]. Важно не только сохранять, но и передавать культурные традиции последующим поколениям.



**Ключевые слова:** национальная культура; национальные традиции; национальные обычаи; народное творчество; предки; потомки.

### Список литературы

1. Алексеева А.Н. Национальная культура в современной социологии // Вестник современных исследований. 2018. № 12. С. 15–18.
2. tsutmb.ru [Электронный ресурс]. Григорьева Е.Н. Исследование отношения молодежи г. Москвы к современным праздникам, обрядам и традициям. Доступ по: <https://tsutmb.ru/nauka/internet-konferencii/2016/akt-problemi-skid/1/grigoreva.pdf>
3. Гридина В.В., Петина Т.М. Национальная идентичность молодежи как фактор сохранения культурных традиций в условиях многонационального общества // Вестник Адыгейского государственного университета. Серия 1: Регионоведение: философия, история, социология, юриспруденция, политология, культурология. 2019. № 1. С. 68–78.
4. Оконов Б.А., Куршаев Н.Э. Современная молодежь: национальные традиции и религия (по материалам социологического опроса) // Вестник ИКИАТ. 2018. № 2. С. 47–52. DOI: 10.24411/2071-7830-2018-10020

### *Сведения об авторах:*

**Сабрина Ренатовна Тухфатуллина** — студентка, группа 2-ИАИТ-111, институт автоматки и информационных технологий; Самарский государственный технический университет, Самара, Россия. E-mail: [sabrina.tuxfatullina@mail.ru](mailto:sabrina.tuxfatullina@mail.ru)

**Владислав Олегович Брылев** — студент, группа 2-ИАИТ-111, институт автоматки и информационных технологий; Самарский государственный технический университет, Самара, Россия. E-mail: [vlad.brylyov@yandex.ru](mailto:vlad.brylyov@yandex.ru)

**Вера Валерьевна Гридина** — научный руководитель, кандидат педагогических наук, доцент, доцент кафедры философии и социально-гуманитарных наук; Самарский государственный технический университет, Самара, Россия. E-mail: [samavera@mail.ru](mailto:samavera@mail.ru)

## Образ современного интервьюера на видеохостинге YouTube

А.О. Плешков, Н.А. Захарченко

Самарский национальный исследовательский университет имени академика С.П. Королева, Самара, Россия

**Обоснование.** Интервью на протяжении долгого времени остается одним из самых востребованных и ресурсоемких жанров журналистики. Оно является гибким проводником между тенденциями эпохи, важными событиями и персонами, с одной стороны, и конечным потребителем — с другой. В связи же со стремительным развитием Интернета видеохостинг YouTube, входящий в пятерку популярнейших сайтов мира, приобретает особое значение как источник коммуникации и меняет роль современного журналиста.

**Цель** — проанализировать особенности образа интервьюера на видеохостинге YouTube как важного звена медиaprостранства на современном этапе.

**Методы.** В данном исследовании применяется метод контент-анализа. Рассматривается русскоязычный сегмент видеохостинга YouTube интернета, связанный с жанром интервью. С помощью данного метода исследуются проблемы площадки и виды самопрезентации на большую аудиторию.

**Результаты.** В связи с трансформацией жанра общение с гостями претерпело изменения и породило многочисленные трудности. Именно поэтому необходимо уметь адаптироваться под новые условия и учитывать **морально-профессиональные проблемы на площадке:**

- **Новые обязанности.** Журналисты должны осознавать обретение статуса «владелец канала». Как отмечают Н.В. Яблоновская, А.В. Езык и Н.Д. Мустафаева [1], теперь это не просто составление вопросов, но и коммуницирование через закрепленные комментарии, лайки и дизлайки; прорабатывание подкастов и составление тайм-кодов на логические блоки вопросов (делают на своих ресурсах, например, Ксения Собчак и Катерина Гордеева<sup>1</sup>); написание субтитров для иностранной или слабослышащей аудитории (у Юрия Дудя<sup>2</sup> на канале «вДудь» можно увидеть подобное); языковая игра названием канала (каналы «Вписка», «Алена, блин!», «вМесте»).
- **«Нарушения» общепринятых правил.** Замечая отличия в этических аспектах интервью на телевидении и на YouTube, К.Е. Васильченко [2] выделяет возможности построения имиджа:
  - 1) внешний вид (деловая/повседневная одежда);
  - 2) выражение лица (нейтральность вперемешку с доброжелательностью/все эмоции без стеснений);
  - 3) поза и жестикация (педантичная сдержанность/полная свобода действий);
  - 4) этикет и такт (недопущение оскорбительных тем/желание подойти к сокровенному).
- **Общественная лексика.** По наблюдениям Е.В. Гориной и А.В. Игнатьевой [3], в интервью намеренно или неосознанно применяется алгоритм:
  - 1) нет ненормативной лексики: не матерится гость — не сквернословит и интервьюер;
  - 2) есть ненормативная лексика: герой матерится — поддерживает такой разговор и журналист. Если в выпуске нет бранного слова, преподносится как соответствие нормам поведения, в зеркальном случае — как максимальная открытость.

Интервьюерам же на площадке с видео от телевизионных коллег достались «схемы», о которых размышляют Л.П. Шестеркина и Т.Д. Николаева [4], обозначая следующие **виды развития образа:**

1. Активный — журналист, применяя авторитарную модель поведения, задает конкретную тему, позволяет себе доминирование, корректирование речи собеседника для максимальной однозначности. С помощью же психологического воздействия вызывает собеседника на откровенности, а для нужного положения чередует нейтральные вопросы с провокационными.

<sup>1</sup> Внесен Минюстом РФ в список СМИ, выполняющих функции иностранного агента.

<sup>2</sup> Внесен Минюстом РФ в список СМИ, выполняющих функции иностранного агента.

2. Пассивный — журналист старается доверять, задавать узконаправленные вопросы, не мешать развитию мысли, поскольку находит собеседника компетентным человеком, проявляет к нему толерантность и хочет получить максимум информации.

**Выводы.** Нынешнему ведущему для создания качественного продукта теперь необходимо не только использовать стандартные приемы при общении с информаторами, но и понимать причины перехода людей в медиaprостранство, проявлять харизму, допускать нарушение некоторых правил для лучшей коммуникации, хорошо знать психологию, быть гибким и живым в любых обстоятельствах.

**Ключевые слова:** YouTube-интервью; журналистика; медийный образ; жанр интервью; интернет-пространство.

### Список литературы

1. Яблоновская Н.В., Езык А.В., Мустафаева Н.Д. Жанр интервью на платформе русскоязычного сегмента YouTube: трансформации и медиатехнологии // Ученые записки Крымского федерального университета имени В.И. Вернадского. Филологические науки. 2020. Т. 6, № 4. С. 225–238.
2. Васильченко К.Е. Жанр портретного интервью: возможности дифференциального подхода // Медиасреда. 2019. № 16. С. 15–19.
3. Горина Е.В., Игнатъева А.В. Случаи использования обценной лексики в медиатекстах // Всероссийская научно-практическая конференция с международным участием: «Профессиональная культура журналиста в эпоху социальных и технологических трансформаций медиасферы»; Апрель 23–24, 2020; Екатеринбург. Екатеринбург: Изд-во Урал. ун-та, 2020. С. 126–129.
4. Шестеркина Л.П., Николаева Т.Д. Методика телевизионной журналистики: учебное пособие для студентов. Москва: Аспект Пресс, 2012. 224 с.

### *Сведения об авторах:*

**Александр Олегович Плешков** — студент, группа 5401-420302D, факультет филологии и журналистики; Самарский национальный исследовательский университет имени академика С.П. Королева, Самара, Россия. E-mail: pleshkov.a737@gmail.com

**Наталья Аркадьевна Захарченко** — научный руководитель, кандидат филологических наук, доцент, заведующий кафедрой теории и истории журналистики; Самарский национальный исследовательский университет имени академика С.П. Королева, Самара, Россия. E-mail: zna73@mail.ru

# Гастрономический контент в региональном интернет-пространстве

М.А. Ситрова, Н.А. Захарченко

Самарский национальный исследовательский университет имени академика С.П. Королева, Самара, Россия

**Обоснование.** В современном мире особая роль в жизни человека отводится досугу, в частности культуре потребления пищи. Еда давно перешла из базовой физической потребности человека в трансляцию культурного кода той или иной общности людей, народности или целого государства. Феномен пищи в повседневной культуре способствовал формированию гастрономической тематики в исторически сложившийся тип журналистики — food-журналистику. Еда стала рассматриваться food-журналистикой как полноценная часть повседневной жизни, каждодневного досуга и даже некоего престижа [1]. Особенно это заметно в современном интернет-пространстве. Food-журналистика, описывая тенденции гастрономического мира, сама стала влиять на формирование культуры еды [2]. Основная проблематика исследования: какие жанры и приемы создания гастрономического контента способствуют этому?

**Цель** — определить, как формируется гастрономический контент в интернет-пространстве Самарской области.

**Методы.** В данном исследовании применяется метод контент-анализа. Рассматривается гастрономический контент, публикуемый в интернет-издании «Самарская газета» и интернет-журнале «Сом». С помощью данного метода исследуются жанровые особенности и способы создания food-контента.

**Результаты.** Выявлено, что в «Самарской газете» food-контент представлен в разделе «Гастроном», который состоит из четырех рубрик: «Кухмистерская», «Места», «Еда» и «Рецепты». Материалы food-тематики не ограничиваются освещением только ресторанной индустрии и представлены в широкой жанровой палитре — дайджесты гастрономических новостей, тематические гиды по заведениям, обзоры нового меню, рецензии на заведения, рецепты от поваров, топы продуктов. В этих текстах аналитика сочетается с личным мнением автора. Журналистский контент не только информирует читателя, но и дает оценку актуальным гастрономическим явлениям. Главная цель издания — помочь аудитории сформировать мнение о гастрономической культуре региона.

Интернет-журнал «Сом» функционирует на своих страницах в социальных сетях. В связи с этим здесь используются современные короткие форматы подачи food-контента и нет особого жанрового разнообразия. Из-за клипового мышления аудитории самый популярный жанр гастрономического контента — новостные заметки. Очень редко появляются большие информационные или аналитические тексты, реализованные в жанрах интервью или рецензии. Самые крупножанровые тексты представлены рекламными обзорами новых ресторанов. Для простоты восприятия их часто помещают на специальные карточки, выполненные в авторском стиле. Главная цель издания — быстро проинформировать о food-новинках читателя с использованием коротких форматов подачи контента.

**Выводы.** На основе проведенного контент-анализа видно, что современный food-контент характеризуется как выраженным авторским мнением, широкой жанровой палитрой, наличием экспертных оценок, так и сухой информативностью, оперативностью публикаций, короткими форматами и наличием коммерческой составляющей (рекламы). Появление новых форматов и концепций подачи food-контента способствует эволюции и популяризации food-журналистики как специализированного направления.

**Ключевые слова:** гастрономический контент; food-журналистика; интернет-издание; гастрономическая культура; средства массовой информации.

## Список литературы

1. Лукьянова С.В. Феномен пищи, вкуса в медиатексте // Вестник Псковского государственного университета. Серия: Социально-гуманитарные науки. 2014. № 4. С. 97–100.
2. Морозова А.А., Старикова Е.С. Фуд-журналистика и ее особенности // Известия высших учебных заведений. Уральский регион. 2018. № 3. С. 65–69.

*Сведения об авторах:*

**Мария Александровна Ситрова** — студентка, группа 5401-420302D, факультет филологии и журналистики; Самарский национальный исследовательский университет имени академика С.П. Королева, Самара, Россия. E-mail: sitrova588@gmail.com

**Наталья Аркадьевна Захарченко** — научный руководитель, кандидат филологических наук, доцент; Самарский национальный исследовательский университет имени академика С.П. Королева, Самара, Россия. E-mail: zna73@mail.ru

# Номинации лиц женского пола с семей «преступная деятельность» (на материале лексикографических и публицистических изданий)

А.М. Атеева, А.А. Безрукова

Самарский национальный исследовательский университет имени академика С.П. Королева, Самара, Россия

**Обоснование.** В конце XX – начале XXI века с развитием всех сфер жизни людей в России возник мощный импульс для развития русского языка, вследствие чего появилось значительное количество неологизмов. Многие из них не закрепились в узусе, другие, напротив, заняли прочное место в русском языке.

Одна из интенсивно развивающихся областей лексики — наименования лиц женского пола, или феминитивы. Существуют разные понимания термина феминитив. Узкое понимание: феминитивы — слова женского рода, альтернативные или парные аналогичным понятиям мужского рода [1]. В таком случае из числа феминитивов исключаются номинации, которые не имеют мужской семантики в производящих основах.

Мы придерживаемся широкого понимания термина феминитив. Такое определение дает И.Фуфаева: феминитивы (феминитивы) — это слова с «показателем женскости» [2].

**Цель** — исследовать феминитивы с целью определения их места в русском языке.

**Методы.** Проведен словообразовательный, лексико-семантический и стилистический анализ собранных номинативов.

**Результаты.** Установлено, что большая часть производных нашей выборки образована суффиксальным способом — 42 деривата. Выявлено 5 формантов, с помощью которых образуется значительная часть феминитивов: *-к(а)*, *-ш(а)*, *-ниц(а)*, *-щиц(а)*, *-чиц(а)*.

Наиболее широко представлены производные с суффиксом *-к(а)* — их 17. Этот аффикс может также стилистически модифицировать производящую основу, внося оттенок фамильярности или уменьшительности. Почти все дериваты-феминитивы, образованные по этой модели, мотивированы основами со значением лица мужского пола (*бытовичка*, *блатнячка*).

Еще один продуктивный аффикс, который является разговорным синонимом суффикса *-к-* — суффикс *-ш(а)*. В нашей выборке присутствует 10 производных с этим формантом. Все феминитивы, образованные с помощью данного суффикса, мотивированы основами со значением лица мужского пола.

Третий по активности суффикс *-ниц(а)* — 8 производных. Этот формант присоединяется с основами, оканчивающимися на *-ль* (*беспредельница*), *-н* (*карманница*), *-р-* (*лагерница*), *-т* (*крысятница*). Феминитивы образованы от основ, имеющих значение лица мужского пола.

Менее продуктивны суффиксы *-щиц-* — 4 производных (*клофелинщица*), *-чиц-* — 3 феминитива (*наркоперевозчица*). Все феминитивы, образованные по этим словообразовательным моделям, имеют мотивирующие основы с семантикой лица мужского пола.

Помимо суффиксации зафиксированы и другие способы образования феминитивов. Сложение представлено в нашей выборке 2 феминитивами (*интердевочка*, *наркопреступница*). Также группа наименований лиц женского пола пополняется в результате заимствования — зафиксировано 2 неологизма (*колл-герл*, *банжиха*). Мотивирующие основы этих неологизмов не имеют семантики лица мужского пола.

С точки зрения эмоциональной окрашенности номинации лиц женского пола с семей «преступная деятельность» не отличаются разнообразием. Встречаются нейтральные феминитивы, их большинство — 21 слово (*клофелинщица*, *пиратка*, *каторжанка*) и единицы, имеющие разговорную окраску — 14 дериватов (*бандитка*, *карманница*, *лагерница*).

Наименования женщин образуются не только в русском литературном языке, примерно четверть нашей выборки — это так называемые внутренние заимствования из жаргона (*блатарка*, *крысятница*,

*марафетчица*). Эти лексические единицы также достаточно активно используются в публицистике на волне демократизации средств выражения.

**Выводы.** Производные феминитивы, образованные суффиксацией, противопоставлены сложениям и заимствованиям по наличию семантики мужского пола в производящих основах. Подавляющее большинство аффиксальных феминитивов образуется от основ с семантикой маскулинности.

Несмотря на специфику семантики данной ЛСГ, большая часть составляющих ее единиц относится к стилистически нейтральной лексике, разговорные феминитивы не имеют дополнительной окраски.

Оценка, проявляющаяся в феминитивах, отражает позицию языкового коллектива по отношению к лицам женского пола, связанным с преступной деятельностью. Оценка выражается на семантическом уровне — негативная оценочность может присутствовать либо на всех уровнях семантической структуры, либо на части уровней. Словообразование также активно участвует в экспликации оценки — например, это выражается в использовании суффикса -к(а), имеющего дополнительные значения, или суффикса -ш(а), имеющего разговорную маркированность.

**Ключевые слова:** феминитивы; номинации лиц женского пола; сема «преступная деятельность»; семантика.

### Список литературы

1. Словарь гендерных терминов / под ред. А.А. Денисовой. Региональная общественная организация «Восток-Запад: Женские Инновационные Проекты». Москва: Информация XXI век, 2002. 256 с.
2. Фуфаева И.В. Как называются женщины. Москва: АСТ, 2020. 304 с.

### *Сведения об авторах:*

**Альбина Мрзагиреевна Атеева** — студентка, группа 5471–450301D, факультет филологии и журналистики; Самарский национальный исследовательский университет имени академика С.П. Королева, Самара, Россия. E-mail: ateeva11@mail.ru

**Анна Андреевна Безрукова** — научный руководитель, кандидат филологических наук, доцент; декан факультета филологии и журналистики; Самарский национальный исследовательский университет имени академика С.П. Королева, Самара, Россия. E-mail: annabezrukova\_ssu@mail.ru



# Наименования гастрономических заведений в Самаре

Д.Д. Масленникова, Т.Е. Баженова

Самарский государственный социально-педагогический университет, Самара, Россия

**Обоснование.** Объектом исследования являются эргонимы — собственные наименования деловых предприятий, фирм и других организаций, включающие в себя названия гастрономических заведений. Современные эргонимы очень разнообразны и интересны для лингвистов с точки зрения процессов в сфере словообразования и семантики [1], которые определяют развитие данного разряда имен собственных. В ономастическом городском пространстве названия гастрономических заведений создаются с целью привлечения внимания потребителей. Имена гастрономических заведений Самары многочисленны и составляют лицо города.

**Цель** — принципы номинации гастрономических заведений Самары.

**Методы.** Методом полевого сбора на улицах Самары, а также выборки из рекламных постеров гастрономических заведений составлена выборка из 109 единиц эргонимов. При анализе эргонимов использовался структурно-семантический метод и приемы статистического анализа.

**Результаты.** В выборке самарских эргонимов был выделен ряд структурных типов.

1. Однословные наименования: *Гамарджоба, Stereo, Сансара, Сагу, Зозо, Суворов, Ферма, Искра, Волжайна, Чайка* и др. (43 единицы) — такие названия составляют большую часть (47 %), так как они легко запоминаются.

2. Сочетания слов:

- а) подчинительные словосочетания со связью согласование (*Белая Черешня, То самое Тесто, Чеширский кот*);
- б) подчинительные словосочетания со связью управление (*Картина маслом*);
- в) подчинительные словосочетания со связью примыкание (*Дом Нино*);
- г) сочетания с проприальным приложением (*Osteria Lora, Фрай Мюллер, Mrs. Hadson*);
- д) сочетания с сочинительной связью (*Софи и Аннабель*);
- е) предикативные сочетания (*Алиса в стране чудес; Chick in China*).

3. Сочетания соотносительных слов (*Вилка-Ложка*).

4. Наименования, состоящие из междометий (*Ваще огонь!*)

В написании 57 наименований гастрономических заведений из 109 используется латиница (*кафе «IL'kato», COLORS, PEOPLE'S, ROOF*). Иногда латинское написание оправдывается игрой слов (*РокЕАТery* с помощью перевода английского слова *ЕАТ*, выделенного в названии графически, следует понимать как 'место, где едят поке').

С точки зрения семантики апеллятивов самарские эргонимы противопоставлены на основе двух принципов номинации: 1) мотивированные наименования (*Такой Вот Компот, Burger one, Тепло, Хачапури Тетушки Марио, Фуджи*) — в данном случае семантика наименования гастрономического заведения соотносится с его концепцией или представленной в нем кухней; 2) немотивированные наименования, имеющие знаковый характер (*Алиса в стране чудес, Чеширский кот, Мушмула, Bon Matin, Ulandy Cafe*) — в данном случае средствами создания символического наименования гастрономического заведения служат слова с абстрактным и вещественным значением, гастрономическая лексика, названия-антропонимы, географические названия, иноязычная безэквивалентная лексика, связанная с концепцией ресторана, наименования с использованием мифонимов.

**Выводы.** На вывесках самарских гастрономических заведений обычно используются однословные, мотивированные названия, в составе которых часто встречаются заимствованные слова, используется латинская графика.

Мотивированных наименований, отражающих историко-культурные реалии региона, очень мало (например, недавно закрывшийся ресторан-бар «*Жигули*», гастробар «*Волжайна*») — всего 16 единиц в нашей выборке. Эта малочисленная группа наименований представляет заведения с концепцией сохранения традиций или русской кухни.

**Ключевые слова:** имена на вывеске; эргонимы; Самара; наименования гастрономических заведений; принципы номинации.

### Список литературы

1. Воробьева И.А. Ономастика в школе: учебное пособие. Барнаул: Изд-во Алтайского ун-та, 1987. 111 с.

---

*Сведения об авторах:*

**Дарья Дмитриевна Масленникова** — студентка, группа ФФ-619РЛо, филологический факультет; Самарский государственный социально-педагогический университет, Самара, Россия. E-mail: maslennikova.d@sgspsu.ru

**Татьяна Евгеньевна Баженова** — научный руководитель, кандидат филологических наук, доцент; Самарский государственный социально-педагогический университет, Самара, Россия. E-mail: bazhenova@pgsga.ru

## Категория оценки в интернет-публикациях о женском фигурном катании

А.С. Пигина, О.А. Усачева

Самарский национальный исследовательский университет имени академика С.П. Королева, Самара, Россия

**Обоснование.** Спортивная деятельность в современном мире стала неотъемлемой частью информационного поля, формирующего значительную часть развлекательного и новостного контента. Оценка происходящих событий используется спортивными журналистами как особый вид манипуляции над сознанием аудитории: привлекается внимание к событию, формируется необходимый взгляд на него.

**Цель** — изучить особенности функционирования оценочных средств в интернет-публикациях о женском фигурном катании.

**Методы.** Материалом для исследования послужили публикации на сайтах Чемпионат [1], Спорт-экспресс [2], Советский спорт [3], а также комментарии к ним интернет-пользователей. Общее количество собранных примеров — 2300. Были проанализированы оценочные характеристики фигуристок, участвовавших в олимпийских играх 2022 г.: Камилы Валиевой, Анны Щербаковой, Александры Трусовой. В ходе исследования были применены описательный, сопоставительный методы, компонентный анализ, контекстуальный анализ.

**Результаты.** В интернет-дискурсе о фигурном катании оцениваются профессиональные и личностные качества спортсменок. Журналисты обычно акцентируют сильные стороны фигуристок. Так, для Александры Трусовой это прыжки, новаторство; для Анны Щербаковой — ее скольжение, а также сила воли, рассудительность; для Камилы Валиевой — сбалансированное, гармоничное катание.

При оценке выполняемых Трусовой прыжков как журналисты, так и интернет-пользователи употребляют яркие оценочные эпитеты: *невероятные, нереальные, фееричные, головокружительные, мощнейшие, сверхсложные, заоблачные, космические*. Нередко подчеркивается вклад Трусовой в развитие фигурного катания: *революция, прогресс, первопроходец, реформатор; творить историю, переписать историю, раздвигать границы возможного, новая эра, двигатель прогресса*. Негативная оценка фигуристки определяется ее нестабильными выступлениями и отсутствием баланса между технической и артистической составляющей катания. Журналисты обычно используют сдержанную отрицательную оценку — *нестабильный*. Оценка интернет-пользователей оказывается ярко выраженной, экспрессивной. Фиксируются метафоры *деревянный* — «лишенный естественной подвижности, гибкости, выразительности»; *корявый* — «неуклюжий». Частотны слова с негативной коннотацией *попрыгунчик, кузнечик-попрыгунчик, попрыгунья*.

Катание Щербаковой представляется как легкое, изящное. Как журналисты, так и интернет-пользователи употребляют оценочные лексемы *парит, летит, порхает; легко, воздушно, нежнейшее катание*. Доминирует же оценка ее характера: *чемпионский характер, фирменный характер, человек-характер; железный характер, стержень*. Интернет-пользователи, отмечая недостаток яркости спортсменки, характеризуют это грубо с помощью лексем: *серость, самая серая, мисс серость, бездарность*; или пренебрежительно *старательная отличница, послушная ученица*.

Для оценки Валиевой часто используются лексемы *явление, феномен, гений, уникальная, недостижимая, великолепная, талантливая, безупречная, идеальная*. Глаголы *загипнотизировала, заморозила* передают ощущение магнетизма от программ фигуристки.

Резонансные события Олимпиады 2022 года в Пекине — допинг-скандал с Камиллой Валиевой, победа Анны Щербаковой и эмоциональный срыв Александры Трусовой, занявшей второе место, были неоднозначно восприняты и представлены журналистами. Большинство статей было в поддержку определенной фигуристки. Однако намеренное выделение той или иной спортсменки можно рассматривать как своеобразный пиар-ход, привлекающий повышенное внимание болельщиков к публикации, вызывающий их споры в комментариях. Именно при обсуждении Олимпиады комментарии пользователей отличаются повышенной эмоциональностью и большим количеством резко негативных оценок. Так, в адрес Валиевой употреблялись окказионализмы *допингистка, допингоедка*. Осуждение реакции на второе место Трусовой выразилось

в словах *истеричка, психопатка, скандалистка*. О победе Щербаковой говорили как о незаслуженной, употребляя окказионализмы *грибовница Анютка, Анька-грибница, нагрибованная, грибная чемпионка*. Лексемы образованы от популярных в сленге фигурного катания слов *грибы, грибовать* — «получать завышенные баллы за компоненты программы».

**Выводы.** Исследование показало широкое употребление разнообразных оценочных средств в публикациях о женском фигурном катании: эпитетов, метафор, сравнений, окказионализмов. Высказывания интернет-пользователей характеризуются излишней эмоциональностью, категоричностью. Нередко встречается речевая агрессия. Журналисты нередко используют прием выделения той или иной фигуристки. Положительная оценка только одной спортсменки провоцирует недовольство со стороны болельщиков другой, а значит и активное обсуждение публикации.

**Ключевые слова:** категория оценки; интернет-публикации; фигурное катание; эпитет; метафора; окказионализм.

### Список литературы

1. championat.com [Электронный ресурс]. Чемпионат [дата обращения: 16.03.2023]. Доступ по: <https://www.championat.com/>
2. sport-express.ru [Электронный ресурс]. Спорт-экспресс [дата обращения: 16.03.2023]. Доступ по: <https://www.sport-express.ru/>
3. sovsport.ru [Электронный ресурс]. Советский спорт [дата обращения: 16.03.2023]. Доступ по ссылке: <https://www.sovsport.ru/>

### Сведения об авторах:

**Анастасия Сергеевна Пигина** — студентка, группа 5471-450301D, факультет филологии и журналистики; Самарский национальный исследовательский университет имени академика С.П. Королева, Самара, Россия. E-mail: [piganastasiya@gmail.com](mailto:piganastasiya@gmail.com)

**Ольга Александровна Усачева** — научный руководитель, кандидат филологических наук, доцент; доцент кафедры русского языка и массовой коммуникации; Самарский национальный исследовательский университет имени академика С.П. Королева, Самара, Россия. E-mail: [usachova-o@yandex.ru](mailto:usachova-o@yandex.ru)

## Влияние медиапространства на речь и стиль общения молодежи

Ю.А. Полагутина, М.А. Доронина, Н.Ю. Темникова

Самарский государственный университет путей сообщения, Самара, Россия

**Обоснование.** В последнее время навык владения русским языком среди молодежи стал снижаться. Мы живем в век техники и информационных технологий, поэтому большинство людей считают, что причиной снижения грамотности молодежи является Интернет и все медиапространство: онлайн-коммуникация изменяет общение молодежи, ускоряя его и сокращая фразы. Многие речевые и грамматические ошибки допускают как подростки, так и взрослые образованные люди.

**Цель** — определить, как влияет медиапространство на речь и стиль общения молодежи.

**Методы.** В ходе исследования был проведен опрос среди студентов 2-го курса Самарского государственного университета путей сообщения. Респондентам было предложено ответить на 6 вопросов. В опросе приняли участие 25 человек.

**Результаты.** На вопрос: «Как часто вы используете сленг в своей речи?» — 46,7 % ответили: «Часто», 46,7 % — «Зависит от ситуации и окружения», и лишь оставшиеся 6,7 % — «Стараюсь не использовать» (рис. 1).



Рис. 1. Как часто вы используете сленг в своей речи?

На вопрос: «Где вы чаще всего используете сленг?» — 53 % ответили: «В повседневной речи» и 47 % — «В Интернете».

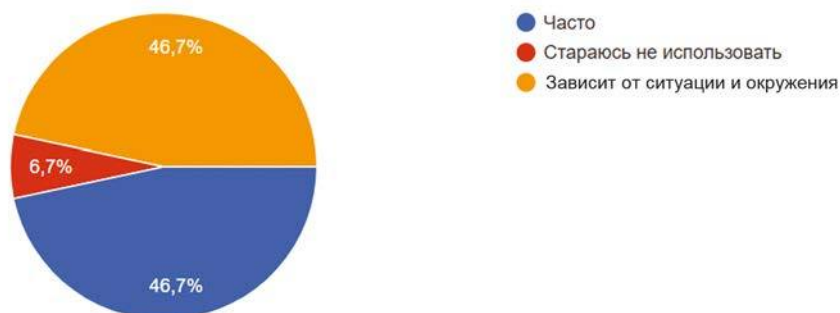

Рис. 2. Какое влияние, по вашему мнению, сленг оказывает на речь человека?

Также 100 % респондентов считают, что интернет-среда непосредственно влияет на речь человека. Следует отметить, что 80 % опрошенных считают, что сленг не является проблемой и в повседневной речи нет необходимости от него избавляться.

На вопрос: «Какое влияние, по вашему мнению, сленг оказывает на речь человека?» — 53,3 % ответили: «Неумение четко и красиво излагать свои мысли», 13,3 % считают, что сленг способствует снижению интереса к чтению, 6,7 % ответили: «Непризнание литературных норм», а 26,7 % считают, что сленг абсолютно не влияет на речь человека (рис. 2).

Также респондентам был задан вопрос: «Какие сленговые слова вы используете чаще всего?» Самыми популярными ответами стали слова «трэш», «окей», «го», «варик», «кринж», «пруф» и «изи».

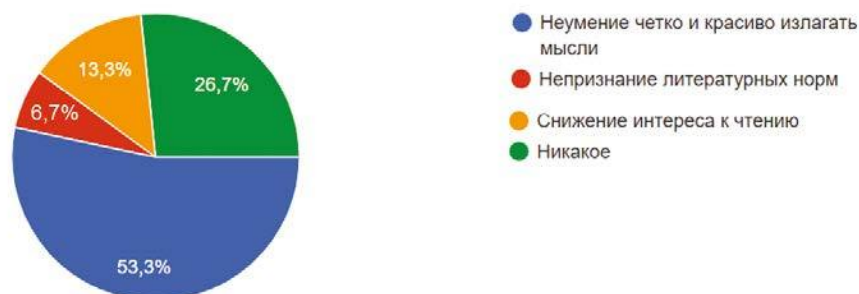
**Выводы.** Исходя из результатов проделанной работы, можно сказать, что медиасфера действительно влияет на речь и стиль общения молодежи. В процессе интернет-коммуникации человек стремится упростить свою речь, поэтому он использует сленг, пренебрегает языковыми нормами и нормами этикета (в частности, игнорируется такая этикетная формула, как обращение). Необходимость соблюдения языковых и этикетных норм очевидна: это является проявлением лингвокультуры языковой личности в электронной среде коммуникации, способом саморегуляции, который должен сознательно и добровольно вырабатываться и поддерживаться самим виртуальным социумом.

**Ключевые слова:** сленг; сетевой этикет; молодежь; культура речи; медиапространство.

### Список литературы

1. Хандамова Е.Р., Аракелян Н.С., Аракелян С.М. Англицизмы в молодежном сленге // Материалы Всероссийской научно-практической конференции с международным участием: «Актуальные вопросы гуманитарных и социальных наук: от теории к практике». Чебоксары. 2023. С. 39–41.
2. Берецкая Е.А., Пицалов Д.А. Особенности общения в русскоязычном сегменте современных онлайн-игр // Материалы международной научно-практической конференции, посвященной 100-летию со дня рождения Н.М. Шаманского: «Актуальные вопросы филологических исследований». Краснодар, 2022. С. 119–124.
3. Картавцева Ю.В., Колесникова В.В. Функционирование словообразовательных процессов в системе сетевой коммуникации рунета // Материалы международной научно-практической конференции, посвященной 100-летию со дня рождения Н.М. Шаманского: «Актуальные вопросы филологических исследований». Краснодар. 2022. С. 114–118.
4. Зайнуллин Д.В., Семендяева Ю.Ю. Язык социальных сетей и интернет-общения // Сборник материалов VIII Всероссийской научно-практической конференции: «Перспективы развития современного гуманитарного знания»; Март, 22–23, 2022; Стерлитамак. Уфа: Башкирский государственный университет, 2022. С. 100–104.

### *Сведения об авторах:*

**Юлия Анатольевна Полагутина** — студентка, группа СЖД-12, институт «Транспортное строительство и подвижной состав»; Самарский государственный университет путей сообщения, Самара, Россия. E-mail: polagutina2016@mail.ru

**Маргарита Анатольевна Доронина** — студентка, группа СЖД-12, институт «Транспортное строительство и подвижной состав»; Самарский государственный университет путей сообщения, Самара, Россия. E-mail: margarita-doronina@inbox.ru

**Наталья Юрьевна Темникова** — научный руководитель, кандидат филологических наук, доцент; Самарский государственный университет путей сообщения, Самара, Россия. E-mail: temnatasha@mail.ru

## Моббинг в профессиональной среде

А.С. Малышева, Л.П. Овчинникова

Самарский государственный университет путей сообщения, Самара, Россия

**Обоснование.** Моббинг на сегодняшний день очень распространенное явление в деятельности организаций. Он негативно влияет на работу в целом, ее результаты и вносит разлад в коллектив — появляется недоверие и злоба. Как ни странно, с данным проявлением насилия мы сталкиваемся еще в детском саду, затем в школе, университете, на рабочем месте и в прочих местах.

**Цель** — выявить, распространен ли моббинг в профессиональной среде и насколько информированы работники о таком проявлении, как моббинг.

**Методы.** В данной работе использованы такие практические и теоретические методы исследования, как опрос и анкетирование, а также сравнение результатов и их анализ.

**Результаты.** Понятие «моббинг» образовано от английского «mob»: толпа, сборище, сброд, нападать толпой, окружать. Под ним понимается особый тип негативного взаимодействия, которое выражается в различных способах насилия: сплетни, преследования, физическое насилие, насмешки, издевательства [3]. Этому может быть подвергнут каждый из участников коллектива — подчиненный или руководитель. Цель моббинга — дисквалификация потенциального конкурента, увольнение, моральное самоутверждение, зависть. Последнее является самым распространенным [2].

Для того чтобы лучше разобраться в теме, мы провели небольшой опрос среди студентов и среди работников, а затем сравнили их ответы. Участие приняли 100 и 20 человек соответственно. И в результате мы пришли к следующим выводам:

- работники более информированы о проявлениях моббинга — 50 % опрошенных, по сравнению с 25 % студентов;
- работники в большей степени подвержены моббингу, чем студенты — 60 %, по сравнению с 50 %;
- на вопрос о том, что именно происходило, мы получили ответы: психологическое давление, травля, создание условий, невозможных для нахождения на рабочем месте;
- при этом почти 60 % опрошенных отметили, что инициатором моббинга выступал руководитель.

Один из возможных вариантов возникновения моббинга — неуважение к коллективу: чрезмерное хвастовство, демонстративность, жалобы, минимизирование общения с членами команды, использование насмешек и язвительности, и пр. [1].

Также спровоцировать преследования может, наоборот, нерешительное и осторожное поведение. Демонстрируя неспособность защитить себя, жертва становится объектом унижений для остальных.

**Выводы.** На сегодняшний день и профессиональная среда, как и студенческая, не является свободной от различных видов насилия, в частности моббинга. Но некоторые крупные компании, такие как РЖД, МТС, ВК и другие, уже сегодня принимают меры по борьбе с такими проявлениями — устраивают специальные акции, тренинги, мастер-классы для сотрудников, а также проводят различные мероприятия по командообразованию.

**Ключевые слова:** моббинг; анализ; психологическое насилие; коллектив; социальная изоляция.

### Список литературы

1. Криста К. Моббинг Психотеррор на рабочем месте и методы его преодоления / под ред. А.А. Киселевой; пер. с нем. Е.И. Высочина. Харьков: Изд-во Гуманитарный Центр, 2007. 368 с.
2. Товстошкур А.Ю. Моббинг: как выжить в офисной травле // Управление человеческими ресурсами: теория, практика и перспективы. Белгород: Белгородский государственный технологический университет им. В.Г. Шухова. 2017. С. 286–288.
3. Патласов О.Ю., Калмыков И.С. Технологии противодействия моббингу персонала на рабочем месте // Наука о человеке: гуманитарные исследования. 2019. № 1. С. 234–242. DOI: 10.17238/issn1998-5320.2016.23.234



*Сведения об авторах:*

**Анастасия Сергеевна Малышева** — студентка, группа НТТС-01, институт транспортного строительства и подвижного состава; Самарский государственный университет путей сообщения, Самара, Россия. E-mail: pretty\_dori@mail.ru

**Людмила Павловна Овчинникова** — научный руководитель, кандидат педагогических наук, доцент кафедры философии и истории науки; Самарский государственный университет путей сообщения, Самара, Россия. E-mail: plovchin@yandex.ru

# Проблема профессионального стресса

Ю.А. Полагутина, Л.П. Овчинникова

Самарский государственный университет путей сообщения, Самара, Россия

**Обоснование.** Проблема профессионального стресса является неотъемлемой темой в современных психологических исследованиях. Термин «стресс» давно перешел из разряда научных терминов в понятие общего обихода. По результатам опроса Всероссийского центра изучения общественного мнения (ВЦИОМ) за 2022 год: «В 2022 году попадали в стрессовые ситуации больше 57 % граждан, из них 26 % сталкивались со стрессом приблизительно несколько раз в месяц. На работу как на источник стресса указали 22 % опрошенных».

**Цель** — выявить причины профессионального стресса и методы борьбы с ним.

**Методы.** В качестве методов исследования использовались анкетирование и последующий анализ полученных ответов, а также анализ литературы, относящей к данной теме. Необходимо было выявить уровень профессионального стресса у сотрудников и дать рекомендации по борьбе с данным видом недуга. Дальнейшее изложение построено по следующему плану. Сначала приводятся теоретические сведения о термине «профессиональный стресс»: понятие, виды, стадии развития. Далее дается обоснование влияния стресса на состояние физического и ментального здоровья.

**Результаты.** В результате анкетирования было получено: 39 % опрошенных иногда считают, что им не хватает возможностей, чтобы выполнять свои рабочие обязательства, 23 % данная мысль посещает часто, 8 % практически всегда так считают, а 31 % редко думают об этом. 46 % опрошенных часто или практически всегда не устраивают их служебные обязанности, 39 % бывают недовольны своими служебными обязанностями довольно редко, а 16 % устраивают их полномочия. Довольно приятным моментом стало то, что 62 % опрошенных практически никогда не чувствуют, что не нравятся своим коллегам, однако все же 19 % иногда ощущают неприятие со стороны коллег, а оставшиеся 19 % испытывают такое ощущение практически всегда. По итогам исследования 30 % опрошенных испытывают уровень профессионального стресса меньше среднего, 36 % испытывают оптимальный уровень стресса, а 34 % находятся в состоянии повышенного стресса.

Для того чтобы борьба с профессиональным стрессом велась как можно эффективнее, желательно следовать данным рекомендациям: чаще уделять внимание себе, своему физическому и ментальному здоровью, учиться направлять свой фокус на положительные моменты или меньше акцентировать внимание на негативной стороне проблемы, определить четкие границы между работой и отдыхом, а также соблюдать правильный рацион питания. Иногда человек не в силах сам справиться со стрессом, тогда необходимо прибегнуть к помощи специалиста.

**Вывод.** Каждый человек в процессе своей профессиональной деятельности сталкивается с понятием «профессиональный стресс». Способность адаптации к данному явлению зависит от индивидуальных особенностей личности. Следовательно, немаловажным является уровень стрессоустойчивости человека, его спектр рабочих задач и обязанностей, а также рабочий коллектив, который его окружает. Продолжительное воздействие стресс-факторов может стать причиной серьезных проблем со здоровьем. Длительное воздействие стресса может привести к серьезным проблемам со здоровьем, снижению производительности труда, а также вызвать хронический стресс как на работе, так и в повседневной жизни.

**Ключевые слова:** профессиональный стресс; психология; ментальное здоровье; работа; профессия.

*Сведения об авторах:*

**Юлия Анатольевна Полагутина** — студентка, группа СЖД-12, институт «Транспортное строительство и подвижной состав»; Самарский государственный университет путей сообщения, Самара, Россия. E-mail: polagutina2016@mail.ru

**Людмила Павловна Овчинникова** — научный руководитель, доктор педагогических наук, доцент; профессор кафедры «Философия и история науки»; Самарский государственный университет путей сообщения, Самара, Россия. E-mail: plovin@yandex.ru

# Особенности формирования надпрофессиональных навыков у будущих специалистов сервисной экономики

А.Ю. Тимофеева, Е.Н. Королева

Самарский государственный экономический университет, Самара, Россия

**Обоснование.** Трансформация общества изменяет требования, предъявляемые выпускнику среднего профессионального образования (СПО). Акцент делается на его личных качествах: активности, самостоятельности, целеустремленности, способности брать на себя ответственность и др. Таким образом, к совокупности профессиональных образовательных результатов добавляются такие, которые напрямую не связаны ни с одной предметной областью, то есть надпрофессиональные компетенции или мягкие навыки (soft skills). Особо это относится к будущим специалистам сервисной экономики [1].

**Цель** — выявление особенностей надпрофессиональных навыков (мягких навыков) у студентов СПО разных специальностей с помощью инструментов психологической диагностики.

**Методы.** Были использованы общенаучные методы анализа и синтеза, методы аналогии, статистические методы. Методикой оценки надпрофессиональных навыков стал тест «Диагностика коммуникативной социальной компетентности» (КСК) [2].

**Выборка:** студенты 2 курса двух условных групп специальностей: первая — «креативная» (специальность 43.02.13. «Технология парикмахерского искусства», специальность 43.02.12. «Технология эстетических услуг»), вторая — «техническая» (специальность 08.02.11. «Управление, эксплуатация и обслуживание многоквартирного дома»). Всего в исследовании приняли участие 52 человека; возраст студентов 16–17 лет.

**Результаты.** Исследуемыми надпрофессиональными навыками, согласно тесту КСК, выступили факторы, которые представлены на рис. 1.

При сравнении структур распределения студентов СПО по уровням сформированности надпрофессиональных навыков были получены следующие выводы: наибольшее сходство структур наблюдается по тестам № 2м, № 2в и №2с. Это свидетельствует о том, что студенты разных групп специальностей одинаковы организованны, эмоционально устойчивы и обладают развитой логикой. Однако во всех случаях у большинства студентов диагностирован средний уровень развития изучаемых мягких навыков.

Заметно наличие расхождений по тесту № 2п: с вероятностью 90 % студенты «технических» групп специальностей больше склонны к асоциальному поведению, чем обучающиеся «креативных» специальностей (см. табл. 1).

**Выводы.** Необходим мониторинг формирования мягких навыков у студентов СПО средствами психологической диагностики. Студентам СПО рекомендованы следующие форматы развития надпрофессиональных навыков: участие в нетворкинге, фоновых тренингах, решение кейсов, поиск и получение обратной связи от своих коллег по обучению.

---

	общительность/замкнутость (тест № 2а),
	развитое логическое мышление/слаборазвитое логическое мышление (тест № 2в),
	эмоциональная устойчивость/неустойчивость (тест № 2с),
<b>Факторы</b>	жизнерадостность, беспечность/трезвость, серьезность (тест № 2д),
	чувствительность/рациональность (тест № 2к),
	независимость от группы, самостоятельность/зависимость, несамостоятельность (тест № 2м),
	организованность/неорганизованность (тест № 2и),
	склонность к асоциальному поведению (тест № 2п)

Рис. 1. Перечень исследуемых навыков согласно тесту КСК

Таблица 1. U-критерий Манна — Уитни со значимостью на уровне 0,90

№ теста	Сумма рангов по группе «технических» специальностей	Сумма рангов по группе «креативных» специальностей	U-критерий	p-значение	N тех.	N креат.
2а	528	600	249	0,6151	21	26
2в	514	615	264	0,8473	21	26
2с	518	611	260	0,7809	21	26
2д	542	586	235	0,4223	21	26
2к	525	603	252	0,6609	21	26
2м	512	616	265	0,8725	21	26
2н	465	663	234	0,4100	21	26
2п	587	541	190	0,0775	21	26

**Ключевые слова:** надпрофессиональные навыки; мягкие навыки; среднее профессиональное образование; психологическая диагностика; тест КСК; критерий Манна — Уитни.

### Список литературы

1. Королева Е.Н., Тимофеева А.Ю. Особенности формирования навыков критического мышления у будущих специалистов сервисной экономики // II Всероссийская научно-практическая конференция с международным участием: «Актуальные вопросы гуманитарных и социальных наук: материалы»; Ноябрь 24, 2022; Чебоксары. Чебоксары: ИД «Среда», 2022. С. 35–37. DOI: 10.31483/r-104598
2. Фетискин Н.П., Козлов В.В., Мануйлов Г.М. Социально-психологическая диагностика развития личности и малых групп. Москва: Изд-во Института психотерапии, 2002. 490 с.

### Сведения об авторах:

**Арина Юрьевна Тимофеева** — студентка, группа БАС19о1, институт национальной и мировой экономики; Самарский государственный экономический университет, Самара, Россия. E-mail: arina\_tim007@mail.ru

**Елена Николаевна Королева** — научный руководитель, доктор экономических наук, профессор, профессор кафедры региональной экономики и управления; Самарский государственный экономический университет, Самара, Россия. E-mail: korol388@mail.ru

### Типология медиаситуаций в телевизионном медиатексте

А.О. Абрашкина, Ю.А. Черныш

Поволжский государственный университет телекоммуникаций и информатики, Самара, Россия

**Обоснование.** Телевизионное медиaprостранство с помощью различных технологий влияет на общественное сознание, следовательно, может использоваться для формирования той или иной точки зрения. Чтобы грамотно продвигать в ТВ-пространстве государственные и социальные задачи, PR-специалисту необходимо знать и уметь использовать основные типы телевизионных медиаситуаций.

**Цель** — разобраться в структуре телевизионного дискурса, выявить основные типы медиаситуаций.

**Методы.** В данной работе применялись методы наблюдения, контент-анализа и описания.

**Результаты.** На основе анализа телевизионного контента было выделено три основных типа медиаситуаций: новостной, диалоговый и нарративный.

Новостной тип медиаситуации характеризуется наличием определенной дистанции между медиатекстом и его аудиторией. Иными словами, при трансляции новостного сообщения главная коммуникативная задача — передать аудитории актуальную информацию, но не выстраивать каналы обратной связи со зрителем, поскольку переданный медиатекст не нуждается в обсуждении. Как правило, вербальная часть новостного медиатекста доминирует над визуальной. Тем не менее в медиаситуациях новостного типа практикуется использование различных приемов (в том числе манипулятивных), которые могут повлиять на особенности восприятия аудиторией конкретного новостного сообщения. В частности, чтобы оно воспринималось конструктивнее, видеоряд, т.е. визуальная составляющая медиатекста, должен быть актуальным (а не взятым из архивных кадров): присутствие в информационном материале текущих событий и эмоций повышает уровень доверия к нему. С другой стороны, специально подобранные визуальные элементы новостного сообщения могут повысить его важность в сознании аудитории только за счет эффектных кадров, даже если они не имеют никакого отношения к тексту новости.

Медиаситуация диалогового типа нацелена на значительное уменьшение дистанции между аудиторией и контентом. Это выражается в виде моделирования разговора (диалога), в который зрителя сознательно погружают авторы. Собственно медиатекст, т.е. вербальное описание события, транслируется не напрямую (как в новостном типе), а дается в форме пересказа от имени третьего лица. Иначе говоря, некий персонаж медиаситуации (не автор) сообщает зрителю какую-то историю. Например, запись выпуска программы «Мужское/Женское» создает полную иллюзию того, что это происходит в студии сейчас, и в происходящем в качестве наблюдателя участвует зритель. В силу психологической вовлеченности аудитории в этот медиадиалог у нее возникают очевидные для такой ситуации коммуникативные реакции. Во-первых, это эмпатия, т.е. вовлеченность в медиаситуацию и отождествление себя с кем-то из героев истории; во-вторых, формирование своей личной позиции (мнения) по обсуждаемой проблеме.

Третий тип медиаситуаций — нарративный — ориентирован на полное погружение зрителя в сконструированную реальность путем отождествления с кем-то из персонажей транслируемого медиатекста (сюжета). Здесь так же, как и в диалоговом типе медиаситуаций, основной реакцией аудитории является эмпатия, однако цель такого медиатекста — не заочная дискуссия со зрителем, а полное его погружение в историю героя. В частности, зрителю предлагают принять на себя социальную роль участника для того, чтобы он, проживая параллельно с персонажем его историю, научился лучше понимать чужие проблемы.

**Выводы.** На основе нашего анализа можно говорить о тесном переплетении трех типов медиаситуаций: новостного, диалогового и нарративного — составляющих телевизионный дискурс. При этом типичные медиаситуации могут быстро трансформироваться из одной в другую, что предполагает поиск новых возможностей для изменения принципов декодирования медиатекста.

**Ключевые слова:** медиаситуация; медиатекст; диалоговый тип; нарративный тип; новостной тип; коммуникативная реакция.

## Список литературы

1. Сибиданов Б.Б. Телевизионный медиатекст: три типа медиаситуаций // Вестник Северного (Арктического) федерального университета. Серия: Гуманитарные и социологические науки. 2019. № 2. С. 58–68. DOI: 10.17238/issn2227-6564.2019.2.58

---

### *Сведения об авторах:*

**Анна Олеговна Абрашкина** — студентка, группа PCO-21, факультет цифровой экономики и массовых коммуникаций; Поволжский государственный университет телекоммуникаций и информатики, Самара, Россия. E-mail: a.abrashkina2004@gmail.com

**Юлия Анатольевна Черныш** — научный руководитель, кандидат социологических наук, доцент кафедры связей с общественностью; Поволжский государственный университет телекоммуникаций и информатики, Самара, Россия. E-mail: ulia177@yandex.ru

# Стилистические приемы при проведении интервью

Т.С. Васильцова, Г.А. Доброзракова

Поволжский государственный университет телекоммуникаций и информатики, Самара, Россия

**Обоснование.** В современном мире интервью является одним из самых действенных способов сбора и последующего анализа информации. Интервью — это один из жанров журналистики, который осуществляется в форме диалога интервьюера с личностью, обладающей какой-либо общественной значимостью. Интервью, в отличие от других жанров журналистики, интересно тем, что главенство находится у собеседника журналиста, а не у самого журналиста. Однако проблема заключается в том, что журналист должен владеть разнообразием типов и форматов получения сведений для информирования общества, а также конкретными стилистическими приемами, которые влияют на поведение журналиста во время интервьюирования.

**Цель** — выявить стилистические приемы, используемые журналистами при проведении интервью, а также условия применения того или иного стилистического приема.

**Методы.** В данной работе были применены методы наблюдения и анализа.

**Результаты.** Выделяются три подхода к проведению интервью, а именно: жанровый, методологический и этический. При любом подходе стилистические приемы интервьюирования остаются неизменными. К таким стилистическим приемам относятся: конфронтационный стиль, элитарный стиль и партнерский режим. Каждый прием применяется для достижения определенной цели. Кроме того, при использовании разных стилистических приемов интервьюер и интервьюируемый имеют разные «роли».

При конфронтационном стиле проведения интервью журналист своим поведением показывает, что он не доверяет источнику информации. Не все вопросы, обращенные к интервьюируемому, могут быть приятны или корректны. В процессе переговоров, проводимых при помощи конфронтационного стиля, активно используются различные переговорные трюки и хитрости. Можно сказать, что конфронтационный стиль проведения интервью является соревновательным.

Второй стиль проведения интервью — элитарный. Журналист здесь использует риторику поучения. Следует отметить, что при таком подходе необходимо уделять большое внимание предварительной подготовке и тщательному продумыванию задаваемых вопросов, так как данный стиль более характерен для общения с политиками или другими влиятельными личностями. Эти люди не стремятся показать свои истинные чувства, поэтому в общении придется ориентироваться на полученную информацию, даже если она является банальной и заурядной. Важная деталь, которую необходимо учитывать при использовании элитарного стиля: интервьюируемый не всегда легко идет на контакт, из-за чего могут возникнуть проблемы в коммуникации.

Партнерский режим является наиболее комфортным для проведения беседы как с позиций интервьюера, так и с точки зрения интервьюируемого. При партнерском режиме общения сбор информации осуществляется в процессе межличностной коммуникации и равноправного взаимодействия участников диалога, а не при помощи исполнения ролей получателя и источника информации.

**Выводы.** Стилистические приемы при проведении интервью значительно различаются между собой. Каждый стиль по-своему уникален и применяется только в соответствующей ситуации. Стиль проведения интервью зависит не только от того, с кем оно проводится, но и от умения журналиста правильно определить цель общения.

**Ключевые слова:** интервью; интервьюер; стилистические приемы; методы проведения; конфронтационный стиль; элитарный стиль; партнерский режим.

*Сведения об авторах:*

**Татьяна Сергеевна Васильцова** — студентка, группа PCO-11, факультет цифровой экономики и массовых коммуникаций; Поволжский государственный университет телекоммуникаций и информатики, Самара, Россия. E-mail: w\_tatyana@mail.ru

**Галина Александровна Доброзракова** — научный руководитель, доктор филологических наук, доцент; профессор кафедры связей с общественностью; Поволжский государственный университет телекоммуникаций и информатики, Самара, Россия. E-mail: deva\_roza@list.ru



# Трейлеры как инструмент продвижения видеоигр (на примере игр серии «Assassin's creed»)

Н.А. Гриднев, О.А. Усачева

Самарский национальный исследовательский университет имени академика С.П. Королева, Самара, Россия

**Обоснование.** Видеоигры являются важной частью современной поп-культуры. Согласно данным издания «Games Industry» [1] объем рынка этой индустрии за 2022 год составил 184 миллиарда долларов, что свидетельствует о ее популярности.

Маркетинговое продвижение видеоигр включает несколько основных инструментов [2], но именно трейлер чаще всего выступает первичным способом воздействия на аудиторию.

**Цель** — изучить характерные для трейлеров приемы воздействия на аудиторию.

**Методы.** В ходе исследования были проанализированы пятьдесят трейлеров «Assassin's creed», выпущенных в период с 2007 по 2020 г.; применялись методы наблюдения, описания, сравнения.

**Результаты.** Выявлены основные приемы воздействия, используемые в трейлерах.

1. Демонстрация возможностей игрового процесса. Данный прием является наиболее значимым. Жанр «Assassin's creed» — action-adventure-RPG, то есть приключенческий ролевой боевик. Большое значение в игре имеют не только персональные характеристики героя, но и скорость и быстрота реакции самого игрока. Трейлер показывает адресату разные активные действия: бег, убийства, богатый арсенал оружия, а также паркур (скоростное перемещение и преодоление препятствий с помощью прыжковых и гимнастических элементов) и стелс (механики бесшумного перемещения, скрытности героя). В трейлере каждой новой части делается акцент на нововведениях. Так, в игре «Черный флаг» это морские бои, в «Вальгалле» — штурм замков. Во всех трейлерах «Assassin's creed: Единство» показаны массовые сцены — взаимодействие игрока с толпой, реализовать которые ранее технической возможности не было.

2. Характеристики «открытого мира», то есть виртуальной реальности. «Assassin's creed» позиционируется как путешествие в разные исторические эпохи и города. Поэтому адресату видеорядом показывают разнообразные локации — природа Скандинавии, Британии IX века, города Италии эпохи Возрождения, индустриальный Лондон XIX века, революционный Париж и т.д. В сюжете игры присутствуют известные личности той или иной эпохи: Леонардо да Винчи, Наполеон Бонапарт, король Альфред Великий и др.

3. Музыкальное сопровождение. Динамичности трейлеров помогает звуковое сопровождение: специально записанный саундтрек или песни популярных исполнителей. Нередко используются композиции, усиливающие воздействие на адресата с помощью смысла. В CGI-трейлере «Assassin's creed: Единство», сюжет которой разворачивается во время Великой Французской революции, используют кавер группы «Lorde» на песню «Everybody wants to rule the world». Это подчеркивает революционный настрой общества в истории.

4. Речь нарратора. Ярким приемом серии «Assassin's creed» является использование рассказчика: персонажа игры либо разработчика. Персонаж обычно рассказывает потенциальному игроку завязку сюжета, какие трудности его ждут. Нередко привлекается команда создателей, говорящих о процессе разработки игры. Это сокращает дистанцию в коммуникации с потребителем.

5. Слоган. В трейлерах всей серии «Assassin's creed» присутствует слоган маркетинговой кампании игры, который непосредственно выражает основную идею каждой части. Так, сюжет «Assassin's creed: Синдикат» повествует о Лондоне Викторианской эпохи. Слоган «Долой угнетение!» подчеркивает борьбу героев против условий труда индустриального общества. «Assassin's creed: Истоки» позиционируется как рассказ о становлении ордена ассасинов. Органичным здесь является слоган «У всего есть свое начало».

Все проанализированные элементы трейлера функционируют вместе. Активизируя разные каналы восприятия информации, они гармонично дополняют, усиливают друг друга, повышая эффективность воздействия на адресата.

**Выводы.** Трейлер является эффективным инструментом для продвижения видеоигры. Его используют на протяжении всей рекламной кампании — от анонса до релиза, а также после выхода продукта на рынок для поддержания интереса к нему.

**Ключевые слова:** трейлер; видеоигры; «Assassin's creed»; продвижение; воздействие.

### Список литературы

1. gamesindustry.biz [Электронный ресурс]. Games Industry [дата обращения: 20.03.2023]. Доступ по: <https://www.gamesindustry.biz/gamesindustrybiz-presents-the-year-in-numbers-2022>
2. Галенкин С. Маркетинг игр. 2014. 77 с.

### *Сведения об авторах:*

**Никита Александрович Гриднев** — студент, группа 5202-420301D, факультет филологии и журналистики; Самарский национальный исследовательский университет имени академика С.П. Королева, Самара, Россия. E-mail: [roborac19@gmail.com](mailto:roborac19@gmail.com)

**Ольга Александровна Усачева** — научный руководитель, кандидат филологических наук, доцент; доцент кафедры русского языка и массовой коммуникации; Самарский национальный исследовательский университет имени академика С.П. Королева, Самара, Россия. E-mail: [usachova-o@yandex.ru](mailto:usachova-o@yandex.ru)

# Журналистский и PR-текст: технологии воздействия

М.А. Мордвинова, Г.А. Доброзракова

Поволжский государственный университет телекоммуникаций и информатики, Самара, Россия

**Обоснование.** Такие виды медиатекстов, как журналистский текст и PR-текст, выполняют определенные функции в процессе коммуникации. Для достижения максимального эффекта создатели текстов — журналист и PR-специалист — используют разные технологии. Участвуя в двустороннем процессе коммуникации, участники общения (с одной стороны, журналист или специалист по связям с общественностью, с другой — аудитория) при обмене сигналами должны одинаково воспринимать их смысловые значения. Проблема заключается в изучении технологий воздействия журналистских и PR-текстов на аудиторию.

**Цель** — выявить технологии воздействия журналистского текста и PR-текста для лучшего понимания специфики журналистской и PR-деятельности.

**Методы.** В данной работе применялись методы наблюдения и сравнения.

**Результаты.** Были определены функции журналистского и PR-текста для выявления технологий их воздействия на аудиторию.

Основной функцией журналистского текста является социальная функция передавать новостные события в неискаженном виде. Кроме информативной, журналистский текст должен выполнять воздействующую функцию.

Основными функциями PR-текста являются: 1) функция подачи информации и 2) функция убеждения. Таким образом, функции указанных медиатекстов по сути совпадают. Однако выполнение информативной функции в PR-тексте заключается в сообщении о новостном событии, связанном с конкретной организацией, при этом должна быть четко выражена и донесена до общественности точка зрения организации. Функция убеждения выражается в формировании у общественности с помощью текста устойчивого положительного имиджа предприятия. Как правило, информация о PR-объекте передается для СМИ в виде пресс-релиза, рассчитанного на благоприятное восприятие общественностью и целевой аудиторией того, о чем сообщается: об изменениях в деятельности предприятия, о значительных событиях, которые произошли или произойдут.

Примером технологии воздействия PR-текста может служить новостной пресс-релиз в рамках событий, происходивших в ПГУТИ. Информационным поводом для написания пресс-релиза явился приход в группу РС0-11 нескольких новых студентов. (Объект PR — ПГУТИ.) Для данного пресс-релиза представителям СМИ предложено несколько вариантов названий:

- 1) «Студенты вузов региона переходят учиться в ПГУТИ»;
- 2) «На обучение в ПГУТИ переходят студенты из других вузов Самарской области»;
- 3) «Студенты покидают свои учебные заведения для того, чтобы продолжить обучение в ПГУТИ».

Задача данного пресс-релиза — заинтересовать СМИ, побудить опубликовать новость; данный PR-текст ориентирован именно на журналиста. Далее уже эта публикация — журналистский текст — сможет оказывать воздействие на аудиторию, формируя позитивный имидж Университета связи. Кроме того, данная публикация должна вызвать интерес у целевой аудитории к продвигаемому объекту PR — ПГУТИ, то есть стимулировать, привлечь большее количество абитуриентов, желающих учиться именно в данном университете.

**Выводы.** Журналистский и PR-тексты, их технологии воздействия взаимосвязаны. Организация работы со СМИ — это важный аспект в PR, при этом основными задачами являются освещение новостей об объекте PR, использование СМИ в качестве инструмента формирования общественного мнения и определение реакции общественности с помощью информации, публикуемой в СМИ.

**Ключевые слова:** журналистский текст; PR-текст; технологии воздействия; объект PR; информационный повод.

*Сведения об авторах:*

**Мария Андреевна Мордвинова** — студентка, группа РС0-11, факультет цифровой экономики и массовых коммуникаций, Поволжский государственный университет телекоммуникаций и информатики, Самара, Россия. E-mail: mordvinovamary@yandex.ru

**Галина Александровна Доброзракова** — научный руководитель, доктор филологических наук, доцент; профессор кафедры связей с общественностью; Поволжский государственный университет телекоммуникаций и информатики, Самара, Россия. E-mail: deva\_roza@list.ru

# Структура профессионального имиджа юриста

А.С. Акопян, О.В. Щеголькова

Самарский государственный социально-педагогический университет, Самара, Россия

**Обоснование.** Высокая конкуренция на рынке труда способствует определенным требованиям к специалистам в юридической сфере, в том числе и к новичкам, и давно практикующим юристам. И в первую очередь это профессиональная компетентность, репутация и профессиональный имидж юриста. С помощью сформированного имиджа специалисту становится легче демонстрировать свои деловые и личностные качества, соответствовать требованиям профессиональных стандартов [1].

**Цель** — выявить основные элементы структуры профессионального имиджа юриста и факторы его формирования.

**Методы.** В данном исследовании был задействован метод экспертного интервью. Этот метод способствовал получению первичной информации путем непосредственной беседы на заданную тему с приглашенными юристами из разных отраслей права, а именно с самарскими адвокатами, специализирующимися на дорожно-транспортных происшествиях, уголовных и гражданских делах.

**Результаты.** Во время интервью с экспертами внимание обращалось на то, как они набирают клиентуру, почему была выбрана именно эта специализация, а также на основные способы самопрезентации для достижения несомненного успеха в юридической сфере. Как было выявлено в процессе интервью, юрист должен обладать следующими качествами: во-первых, критическим мышлением; во-вторых, умением заглушать эмоции, поскольку дела и клиенты, которых в дальнейшем нужно будет представлять, бывают разные. Помимо вышеперечисленного, важным аспектом структуры профессионального имиджа является успех личных кейсов как способ оповещения о своих достижениях. Также не стоит забывать о том, что опыт и внешний вид специалиста играют значимую роль в юридической деятельности, поэтому в конкурентной среде необходимо работать над именем и репутацией [2].

Затем на основе проведенных интервью была разработана программа формирования профессионального имиджа, которая состоит из ряда рекомендаций, представленных в виде инфографики. То есть каждому юристу необходимо начинать свою работу над созданием имиджа с постановки миссии и цели. Далее подобрать определенный капсульный гардероб, который будет соответствовать дресс-коду. Грамотному специалисту необходимо настроить свойство коммуникации, которое позволит ему в дальнейшем наладить двустороннюю связь с клиентами, помимо этого, желательно постоянно самосовершенствоваться. Созданный список рекомендаций для формирования профессионального имиджа станет алгоритмом по формированию имиджа для юриста, помогающим ему правильно себя презентовать среди конкурентов.

Юристам необходимо позиционировать и продвигать себя и в Интернете в качестве квалифицированных специалистов для того, чтобы находить больше клиентов и повышать свой уровень профессионализма [3]. Они могут делиться той информацией, которая не нарушит адвокатскую тайну, то есть вправе выкладывать различные кейсы, экспертное мнение, свои достижения и т. д.

Специалистам в юридической сфере из-за достаточно жестких требований, которые прописаны в законодательстве, становится сложно продвигать себя в Интернете, однако существует множество подходящих для этого инструментов маркетинга [4]. Наиболее приемлемыми являются: лендинг, а также использование социальных сетей, таких, как «ВКонтакте», «Telegram» и хостинг «YouTube».

**Выводы.** Правильно созданный профессиональный имидж юриста предполагает оправдание тех ожиданий, которые ждут потребители от облика того или иного специалиста. Имидж должен демонстрировать в юридической деятельности основные качества, а именно: умение правильно себя преподнести, грамотно выражать свои мысли, ориентируясь на законодательство, контролировать эмоции и транслировать успех своих профессиональных достижений.

**Ключевые слова:** профессиональный имидж; интервью; коммуникативные навыки; опыт; юрист.

## Список литературы

1. Кобылинская С.В. Правовые основы юридического консультирования: учебник. Краснодар: КубГАУ, 2019. 165 с.
2. Полякова С.С. Свобода выражения мнения или профессиональный стиль? Гордиев узел будущих юристов // Молодой ученый. 2019. № 26. С. 233–234.
3. Сучков А., Ключевант В., Резник Г., и др. Поведение адвокатов в Интернете: нужно ли регулировать? // Закон. 2016. № 10. С. 14–26.
4. Семенова Л.М. Профессиональный имиджбилдинг на рынке труда: учебник и практикум для вузов. Москва: Юрайт, 2022. 243 с.

### *Сведения об авторах:*

**Анна Саркисовна Акоюн** — студентка, группа ФФ-620ТСз, филологический факультет; Самарский государственный социально-педагогический университет, Самара, Россия. E-mail: akoryan.anna@sgsru.ru

**Ольга Владимировна Щеголькова** — научный руководитель, кандидат филологических наук, доцент; Самарский государственный социально-педагогический университет, Самара, Россия. E-mail: schegolkova@pgsga.ru

## Разработка личного бренда для специалиста в сфере эзотерических услуг

А.М. Власова, О.В. Щеголькова

Самарский государственный социально-педагогический университет, Самара, Россия

**Обоснование.** Эзотерическая сфера — одна из самых популярных в настоящее время, и в ней много специалистов, много предложений и, следовательно, высокая конкуренция, поэтому возникает потребность создать свой личный бренд для того, чтобы отличаться от конкурентов, быть узнаваемым, быть востребованным в этой сфере [1].

**Цель** — разработка личного бренда для специалиста в сфере эзотерических услуг.

**Методы.** Исследование целевой аудитории проводилось с помощью опроса, составленного в Google-форме и разосланного в личные сообщения в социальных сетях. В опросе приняли участие 64 человека. Также был проведен SWOT-анализ 30 конкурентов. Само построение личного бренда проходило в три этапа: первый этап включал изучение целевой аудитории и анализ конкурентов, второй этап предполагал разработку визуальных инструментов, третий этап — создание контента и работу с каналами продвижения [2].

**Результаты.** На основе проведенного опроса мы составили портрет целевой аудитории — это девушки 18–25 лет, имеющие проблемы в сфере отношений, исходя из этого мы определили нишу как «специализация на сфере отношений». Также мы учли результаты анализа конкурентов, поэтому сделали акцент на разработке визуальной составляющей в структуре бренда. При этом мы основывались на ответах целевой аудитории относительно визуальных предпочтений. Как показал опрос, наши потенциальные потребители предпочитают нежные цвета, обращают внимание на качество фотографий, присутствие личности эксперта в кадре и четкое предложение услуги. На основе полученных данных мы разработали визуальную упаковку для личного бренда таролога, а именно: ленту для социальных сетей (рис. 1), обложку отзывов (рис. 2),



Рис. 1. Лента для социальных сетей



Рис. 2. Обложка для отзывов





Рис. 3. Фотографии и видео для сторис

фотографии и видео для сторис (рис. 3). В общей сложности на создание визуальной упаковки было затрачено 3450 рублей. На следующем этапе, учитывая полученные данные опроса и изучения конкурентов, мы перешли к разработке контента. Поскольку было выявлено, что целевая аудитория предпочитает в первую очередь кейсы (45 %), затем личный опыт (33 %) и в равной степени востребованы консультации и визуальный контент (11 %), то это легло в основу контент-плана, который мы составили на май месяц. После разработки основных составляющих мы приступили к программе продвижения личного бренда [3]. В качестве каналов продвижения были выбраны социальные сети (Telegram, Instagram<sup>1</sup>), Youtube, Авито, и Tinder. Далее мы составили стратегию продвижения в социальных сетях: наполнение сетей активностью (лайки, комментарии, подписчики, визуальная упаковка), затем необходимо вшить в аккаунт робот массового действия, который будет с помощью активных действий перегонять трафик на наши страницы, а уже с потенциальной аудиторией мы делаем воронку продаж. На продвижение в социальных сетях было затрачено 10 000 рублей.

**Вывод.** Таким образом, разработка личного бренда для специалиста в сфере эзотерических услуг включала в себя: на начальном этапе проведение исследования в области целевой аудитории и конкурентов; далее разработку упаковки личного бренда, которая состояла из разработки визуальной и текстовой составляющей, из выборов каналов продвижения личного бренда, и разработку дальнейшей программы продвижения.

**Ключевые слова:** личный бренд таролога; стратегия продвижения эзотериков; визуальная упаковка для эзотерических услуг.

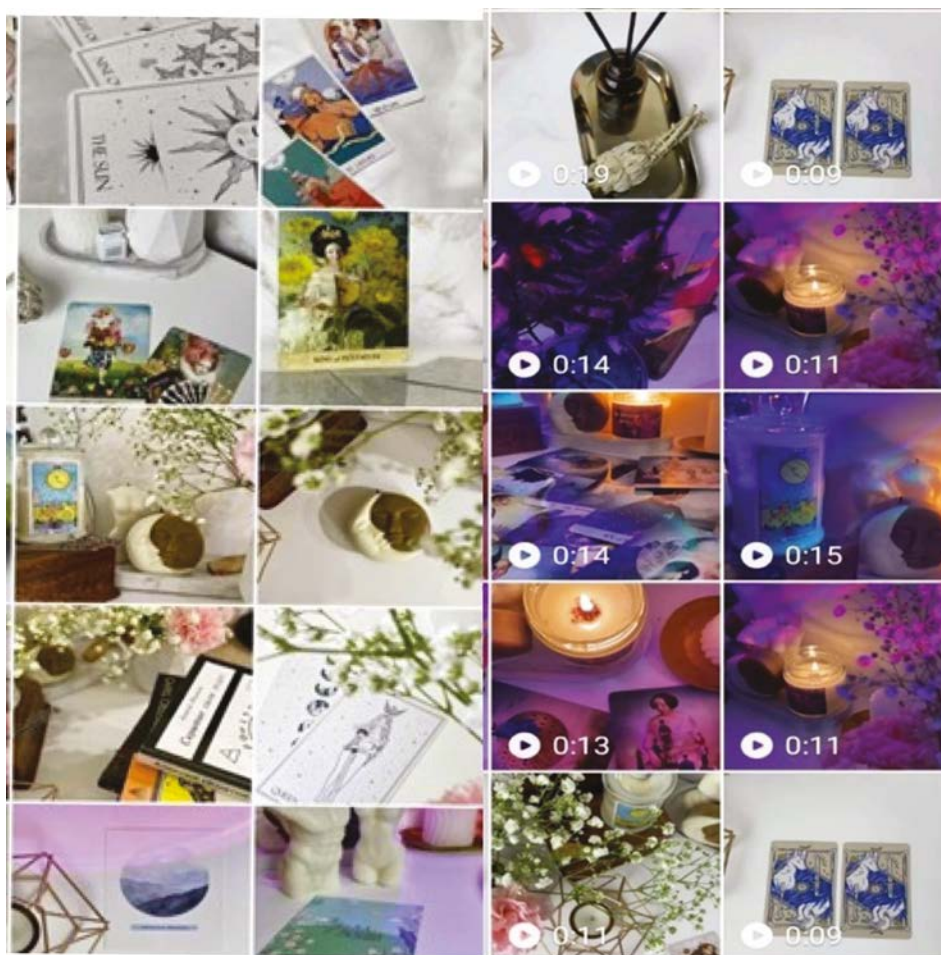
<sup>1</sup> Запрещенная в РФ.



## Список литературы

1. marketing.hse.ru [Электронный ресурс]. Что такое личный бренд: создание и развитие [Дата обращения: 14.02.2023]. Доступ по: <https://marketing.hse.ru/blog/766723663.html>
2. Рябых А. Персональный бренд: создание и продвижение. Москва: Манн, Иванов, Фербер, 2015. 304 с.
3. Питерова А.Ю. Продвижение личного бренда в социальных сетях // Электронный научный журнал «Наука. Общество. Государство». 2018. Т. 6, № 4. Доступ по: <http://esj.pnzgu.ru>

### *Сведения об авторах:*

**Анастасия Максимовна Власова** — студентка, группа ФФ-620ТС3, филологический факультет; Самарский социально-педагогический университет, Самара, Россия. E-mail: [nasty\\_vlasova35@mail.ru](mailto:nasty_vlasova35@mail.ru)

**Ольга Владимировна Щеголькова** — научный руководитель, кандидат филологических наук, доцент; Самарский государственный социально-педагогический университет, Самара, Россия. E-mail: [schegolkova@pgsga.ru](mailto:schegolkova@pgsga.ru)

# Социальная сеть VK как основной инструмент PR-коммуникации магазина пряжи «Дыши Вяжи»

М.Л. Грубова, П.Д. Кветкин

Самарский государственный социально-педагогический университет, Самара, Россия

**Обоснование.** В связи с мировыми событиями, произошедшими в 2022 г., одни из самых популярных сетей в России были заблокированы и запрещены для использования российскими гражданами. Благодаря этому большую популярность получила платформа «ВКонтакте». Согласно данным пресс-службы соцсети «в марте месячная аудитория платформы во всем мире выросла на 2,4 % и увеличилась до 100,4 млн» [1]. За первый квартал 2022 года «в среднем количество посетителей платформы составило 73,4 млн» [1]. Это огромное количество людей, которые потенциально могут стать потребителями товаров и услуг предприятия. Используя определенный комплекс мероприятий, в их сознании можно сформировать положительный имидж компании, удерживая лояльность постоянных клиентов и привлекая внимание тех людей, которые слышат впервые о товаре.

**Цель** — разработка PR-мероприятия для продвижения магазина пряжи «Дыши Вяжи».

**Методы.** Сбор и обработка эмпирического материала происходили при помощи социологических методов (наблюдение, мониторинг социальных сетей, сбор информации), статистических методов, методов системного анализа. Были проведены: SWOT-анализ конкурентов и конкурентный анализ.

**Результаты.** В рамках исследования был проведен анализ целевой аудитории для дальнейшего выбора PR-мероприятия. Результаты показали, что это женщины от 30 до 65 лет, которые увлекаются вязанием. Интересы: творчество, рукоделие, вязание, дом, дети, схемы и описания для вязания, мастер-классы по вязанию, новые идеи для вязания. Геолокация: на сообщество «ВКонтакте» подписаны не только люди из Самары, но и из других городов (рис. 1).

В ходе подготовительного этапа был проведен анализ поставленных целей и задач, в ходе которого PR-мероприятием стал «день открытых дверей».

Было принято решение о том, чтобы информировать о проведении мероприятия в сообществе магазина (в социальной сети VK), там же будет запущена таргетированная реклама, направленная на различные сегменты целевой аудитории.

Приглашенный гость на мероприятие — Ольга Кондратьева. Известный блогер, занимающийся вязанием. Основная ее деятельность — продажа курсов по вязанию. Ольга имеет большую и лояльную аудиторию, которая прежде всего заинтересована в ней как в профессионале своего дела. Аудитория одного ее YouTube канала составляет 189 тысяч человек [2].

Присутствие подобного гостя на мероприятии привлечет аудиторию со всей России. В связи с тем, что не все желающие смогут присутствовать на дне открытых дверей в Самаре, было принято решение о том, что будет проходить прямая трансляция, к которой может присоединиться аудитория. При полном соблюдении плана, PR-мероприятие должно пройти в установленные сроки в плановом порядке, что приведет к выполнению намеченных целей продвижения.

город	количество
Самара	20.45%
Москва	13.13%
Санкт-Петербург	8.51%
Тольятти	3.21%
Челябинск	2.86%
Другие	51.86%



Рис. 1. Целевая аудитория по местоположению

**Выводы.** Продвижение коммерческой организации является актуальной задачей, решение которой выступает важным условием для формирования имиджа организации и увеличения продаж. В современном мире коммерческие организации должны заниматься поиском актуальных методов привлечения клиентов. Использование для этого социальных сетей дает неоспоримое преимущество, так как с каждым днем они только развиваются.

**Ключевые слова:** интернет-маркетинг; целевая аудитория; PR-мероприятие; PR-коммуникация; социальные сети.

### Список литературы

1. vk.com [Электронный ресурс]. ВКонтате подвела итоги первого квартала 2022 года [дата обращения: 06.05.2023]. Доступ по: <https://vk.com/press/q1-2022-results>
2. youtube.com [Электронный ресурс]. Olga Kondratyeva [дата обращения: 13.05.2023]. Доступ по: <https://www.youtube.com/@Olga-Kondratyeva>

### *Сведения об авторах:*

**Мария Леонидовна Грубова** — студентка, группа ФФ-620ТСз, филологический факультет, кафедра литературы, журналистики и методики обучения; Самарский государственный социально-педагогический университет, Самара, Россия. E-mail: [grubova.mariya@sgspsu.ru](mailto:grubova.mariya@sgspsu.ru)

**Павел Дмитриевич Кветкин** — старший преподаватель кафедры литературы, журналистики и методики обучения СГСПУ; Самарский государственный социально-педагогический университет, Самара, Россия. E-mail: [kvetkin@sgspsu.ru](mailto:kvetkin@sgspsu.ru)

# Этапы создания и способы продвижения личного бренда фитнес-блогера в соцсетях

М.А. Золотарева, Д.В. Тимошина

Самарский национальный исследовательский университет имени академика С.П. Королева, Самара, Россия

**Обоснование.** Личный бренд — это образ, который сложился о человеке еще до фактического личного знакомства [1]. Здесь до покупки происходит интерес, а затем эмоциональная привязка. Поэтому пользователям свойственно доверять профилям данного типа. Сегодня это одна из самых востребованных и эффективных стратегий продвижения в соцсетях, поэтому было принято решение рассмотреть этот феномен подробнее.

**Цель** — выявление алгоритмов успешного продвижения фитнес-блогера через личный бренд на примере такого инструмента, как ведение блога.

**Методы.** Изучение научной и научно-популярной литературы, анализ профилей в социальных сетях.

**Результаты.** Работа по созданию и продвижению личного бренда включает в себя:

1. Анализ целевой аудитории (ЦА).

От специфики аудитории будет зависеть тип контента, форма подачи, образ блогера и т. д.

2. Создание образа.

Чем точнее будет продуман образ, тем эффективнее будут все последующие этапы продвижения. Здесь важно выбрать позицию своего блога, понять то, каким человек будет представлен перед своей аудиторией.

3. Выбор платформы.

Если работать на нескольких площадках, то стратегия продвижения личного бренда будет работать эффективнее. Также важно понимать, что нужно найти индивидуальный подход в работе с каждой соцсетью, а не просто дублировать материал из одной в другую.

4. Составление контент-плана.

Здесь важен дисциплинированный и системный подход. Но также важно понимать, что контент-план — это не только строго структурированная стратегия, но и доля импровизации. Ведь блог — это, в первую очередь, забота о зрителе, а не механическое следование плану. Существует множество способов продвижения личного бренда. Главное — придерживаться стратегии своего блога и подходить креативно к созданию контента. Ведь контент, его уникальность и качество — это то, что отражает человека, его бренд и его продукт. Нами было проведено компаративное исследование аккаунтов двух фитнес-блогеров, которые помогают поддерживать их личный бренд.

Таблица 1. Сравнение аккаунтов фитнес-блогеров

Параметр сравнения / Автор	Антонина Верикина	Александра Поснова
Об авторе	Профессиональный сертифицированный фитнес-тренер, девушка блогер	Блогер-миллионник, молодая мама, сертифицированный тренер по йоге
Образ	Специалист в области спорта и похудения, который сам прошел путь трансформации и теперь готов помочь другим	Молодая мама, которая ведет активную жизнь: путешествует, переезжает. Преполагает йогу и занимается саморазвитием
Тип блога	Экспертный блог	Личный блог
Аудитория	4.2 млн человек на YouTube	2.2 млн человек на YouTube
Тематика блога	Спорт, фитнес, питание	Материнство, питание, йога практики, экология, путешествия, саморазвитие
Тематика контента	Видеотренировки, советы в области спорта и похудения	Йога-практики, обзоры косметики, советы в области материнства, блоги из путешествий и т. д.

Параметр сравнения / Автор	Антонина Вериемина	Александра Поснова
Стратегия [1]	Человек — эксперт. Это человек, который строит свою стратегию продвижения, основываясь на сфере своей деятельности, на области, в которой он работает. Здесь мало затрагиваются вопросы личной жизни и собственного опыта	Свой человек. Здесь при составлении контент-плана учитывают разные стороны личности. Человек представляет как свою профессиональную деятельность, так и погружает в личную жизнь. Этот прием располагает аудиторию, и, как правило, люди больше доверяют профилям данного типа
Целевая аудитория	Женщины от 18 до 50, которые стремятся привести себя в форму	Женщины от 18 до 40, интересующие саморазвитием, йогой-практиками, проблемами экологии и материнством

**Выводы.** Личный бренд — эффективный и доступный способ продвижения в соцсетях. Для того чтобы стратегия была успешной, важно понимать уникальность и преимущества своего персонажа и продукта, а также уметь их грамотно продемонстрировать своей аудитории.

**Ключевые слова:** личный бренд; продвижение в соцсетях; блог; стратегия продвижения; контент.

### Список литературы

1. Ибрахими Атикуллах. Развитие личного бренда // Журнал прикладных исследований. Экономические исследования. 2022. С. 311–316. DOI: 10.47576/2712-7516\_2022\_6\_4\_

### *Сведения об авторах:*

**Мария Александровна Золотарева** — студентка, группа №5202-420301D, факультет филологии и журналистики; Самарский национальный исследовательский университет имени академика С.П. Королева, Самара, Россия. E-mail: zolotarevandia@gmail.com

**Дарья Владимировна Тимошина** — научный руководитель, кандидат филологических наук, доцент кафедры русского языка и массовой коммуникации; Самарский национальный исследовательский университет имени академика С.П. Королева, Самара, Россия. E-mail: daryatimoshina@ssau.ru

# PR-стратегия кризисного реагирования по замещению ушедших из РФ брендов (на примере компании «Вкусно — и точка»)

М.Е. Цуцких, Д.В. Тимошина

Самарский национальный исследовательский университет имени академика С.П. Королева, Самара, Россия

**Обоснование.** Уже больше года прошло с момента ухода из РФ западных компаний и замены их на российские аналоги, но проблема восстановления компаний-заменителей после данной кризисной ситуации до сих пор остается актуальной. В таких случаях должны использоваться специфические методы и стратегии по замещению ушедших из РФ брендов. Одну из таких стратегий мы рассмотрим на примере компании «Вкусно — и точка», которая успешно заменила собой ушедший бренд.

**Цель** — проиллюстрировать одну из важнейших стратегий антикризисного PR, используемую при замещении бренда, ушедшего из РФ, на примере компании «Вкусно — и точка».

Цель определила решение следующих задач:

1. Знакомство с научной литературой по антикризисным коммуникациям.
2. Выявление эффективных стратегий и методов антикризисного PR.
3. Анализ информационных материалов компании «Вкусно — и точка» в период ее нестабильности.
4. Выделение приемов и методов, используемых в одной из главных стратегий кризисного реагирования компании «Вкусно — и точка».

**Методы.** Исходя из проанализированных информационных материалов компании «Вкусно — и точка» [1–3], мы выяснили, что одной из главных PR-стратегий для преодоления кризисной ситуации при замещении бренда является взаимодействие со СМИ с помощью «правил “Тайленола”», описанных Чумиковым А.Н. в работе «Антикризисные коммуникации», а именно правило номер один — «Сделайте все, чтобы глава компании стал доступен для прессы» [4]. Гендиректор компании Олег Пароев и владелец компании Александр Говор активно давали интервью прессе в период нестабильности компании. Мы проанализировали их общение со СМИ и рассмотрели приемы и методы, которыми они пользуются.

**Результаты.** Используя работу Чумикова А.Н. «Кейсы и деловые игры по связям с общественностью» [5] и информационные материалы компании [1–3], мы выделили самые действенные и эффективные приемы и методы взаимодействия со СМИ, используемые компанией «Вкусно — и точка».

1. **Объяснение ситуации.** Самостоятельное предоставление и раскрытие информации о ситуации, про которую журналист уже знает или может найти информацию про нее из других источников.

2. **Объяснение деятельности** самой компании. Нужно помочь журналисту разобраться в производстве и продукции, что приведет к уменьшению ошибок и неверных интерпретаций самого интервьюера.

3. **Нивелирование значимости ситуации.** Конкретно в случае «Вкусно — и точка» — апеллирование к массовости производства, при котором естественно будут ошибки.

4. **Самостоятельное объяснение** проверенных источников информации в открытом доступе (корпоративные отчеты, списки, сметы, проведенные исследования и т. д.) и ссылка на них.

5. **Отказ от обсуждения гипотетических ситуаций.**

6. **Обращение к общим ценностям** владельца бренда-заменителя в РФ и ушедшего бренда/корпорации.

7. **Обещания предприятия действий в интересах компании и потребителей.** Такой прием показывает, что, во-первых, компания настроена серьезно развиваться, а во-вторых, ценности ушедшего бренда находятся в надежных руках.

**Выводы.** Таким образом, самой важной, на наш взгляд, стратегией кризисного реагирования по замещению ушедших из РФ брендов является взаимодействие со СМИ с помощью «правил “Тайленола”». При этом выявленную на основе анализа PR-кампании компании «Вкусно — и точка» стратегию может успешно использовать любая компания, заменяющая ушедший из РФ бренд.

**Ключевые слова:** кризисная ситуация; PR-стратегия; бренд-заменитель; ушедшая компания; «Вкусно — и точка»; взаимодействие со СМИ; антикризисный PR.

## Список литературы

1. youtube.com [Электронный ресурс]. Интервью РБК с Олегом Пароевым, гендиректором «Вкусно — и точка» [дата обращения: 31.07. 2022]. Доступ по: <https://www.youtube.com/watch?v=niCWVH98PYs>
2. youtube.com [Электронный ресурс]. Интервью YouTube-канала «Редакция» (является иноагентом в РФ) с владельцем сети питания — Александром Говором [дата обращения: 23.06.2022]. Доступ по: <https://www.youtube.com/watch?v=XHGYNbWuc4M>
3. vedomosti.ru [Электронный ресурс]. Интервью Александра Говора, владельца компании, газете «Ведомости» [дата обращения: 12.06.2022]. Доступ по: <https://www.vedomosti.ru/business/characters/2022/06/12/926207-mi-prishli-navsegda>
4. Чумиков А.Н. Антикризисные коммуникации: учебное пособие для студентов вузов. Москва: Аспект Пресс, 2013. 172 с.
5. Чумиков А.Н. Кейсы и деловые игры по связям с общественностью. Москва: КноРус, 2010. 152 с.

### *Сведения об авторах:*

**Матвей Евгеньевич Цуцких** — студент, группа 5202-420301D, факультет филологии и журналистики; Самарский национальный исследовательский университет имени академика С.П. Королева, Самара, Россия. E-mail: [matveytsutskikh@gmail.com](mailto:matveytsutskikh@gmail.com)

**Дарья Владимировна Тимошина** — научный руководитель; кандидат филологических наук, доцент кафедры русского языка и массовой коммуникации; Самарский национальный исследовательский университет имени академика С.П. Королева, Самара, Россия.



### «Дом книги» как основа концепции развития детской библиотеки

Д.А. Алтынбаева, М.Г. Вохрышева

Самарский государственный институт культуры, Самара, Россия

**Обоснование.** На современном этапе развития библиотечного дела библиотека перестает быть исключительно местом хранения и выдачи книг, а выполняет множество социальных функций. Для их полноценной реализации необходимо опираться на определенную идею, замысел и план его реализации, то есть концепцию. В связи с этим актуальность создания и применения концепций все возрастает. В том числе это актуально для детских библиотек, так как их функции в последние годы претерпевают значительные изменения. Данная статья опирается на публикации Н.Л. Голубевой, С.А. Чебурковой, А.Г. Белгородцевой, К.С. Эльмекеевой [1–4], а также на опыт работы филиала № 2 МБУК «Централизованная система детских библиотек» (ЦСДБ) г.о. Самара.

**Цель** — рассмотреть концепцию развития детской библиотеки, в основе которой лежит книга.

**Методы.** Анализ и синтез, наблюдение, сравнение, проектный подход.

**Результаты.** В современном библиотечном деле существует ряд различных концепций — отечественных и зарубежных. Однако, следуя им, книга в библиотеке зачастую отодвигается на задний план. Между тем правильно выстроенная концепция позволяет библиотеке определить основной вектор работы и развития, составить план действий по ее реализации, дает возможность продемонстрировать свои отличительные черты.

На базе детской библиотеки № 2 Муниципального бюджетного учреждения культуры г.о. Самара «ЦСДБ» разработана концепция «Дом Книги». Она не противоречит современным веяниям, связанным с трансформацией библиотеки в культурно-просветительский центр, в «третье место», однако в основе ее, в качестве приоритета, утверждается книга. Слово «Книга» в названии концепции употребляется с большой буквы не случайно. Книга — главное богатство любой библиотеки, и современные концепции должны это учитывать. Погружаясь в досуг, финансовое и правовое просвещение, организуя коворкинг-центры и т. д., сотрудники библиотеки не забывают о том, что на первом месте должен выступать библиотечный фонд и его правильное раскрытие перед пользователями.

В детской библиотеке основу фонда составляет художественная литература с лучшими образцами классической и современной детской литературы, отечественной и зарубежной. Работает библиотека для всех категорий пользователей, но в первую очередь для детей и молодежи. Для привлечения их в библиотеку и активизации чтения в рамках концепции предлагается проведение ряда программ, тематически связанных с книгой, чтением, каллиграфией, иллюстрацией.

О положительном значении иллюстраций в обучении писал К.Д. Ушинский. Сам термин «иллюстрация» в переводе с латинского означает «освещать, проливать свет, объяснять». Иллюстрация в книге — это первая встреча детей с миром изобразительного искусства. Она не только способствует эстетическому развитию, но и помогает лучше усвоить, понять текст.

Систематическая и целенаправленная работа с иллюстрацией в детской библиотеке — жизненная необходимость. Помня о том, что книжная иллюстрация, оформление книги, каллиграфия — самые «библиотечные», максимально приближенные к читателю виды искусства, детские библиотеки должны включать их по возможности во все формы индивидуальной и массовой работы, которые используются в процессе культурного и эстетического воспитания читателей-детей.

В рамках данной концепции ведущим разделом является творческая работа по книжному искусству, возможность создания книги своими руками, приобретения навыков каллиграфии и оформления книжного издания, создание своего видения художественного образа произведения.

**Выводы.** Организация работы библиотеки в соответствии с концепцией, в основе которой лежит книга, реализует приоритет и защиту традиционных российских духовно-нравственных ценностей, носителем которых является книга, обеспечивает познавательную, творческую деятельность обслуживаемого сообщества, организует интеллектуальный и содержательный досуг.

**Ключевые слова:** концепция развития библиотеки; развитие детских библиотек; детская книга; иллюстрация; каллиграфия.

### Список литературы

1. Голубева Н.Л. Миссия и функции современной детской библиотеки: итоги размышлений // Материалы Международной научно-практической конференции, посвященной 50-летию Краснодарского государственного института культуры: «Образование и наука в высшей школе: современные тренды»; Октябрь 11–12, 2016; Краснодар. Краснодар: Краснодарский государственный институт культуры, 2016. С. 95–99.
2. Чебуркова С.А. Библиотека новой эры: Концепция и основные функции // Сборник материалов Ежегодной межвузовской студенческой научно-практической конференции: «Трансформация библиотек в цифровую эпоху: традиции и инновации»; Май 21, 2019; Москва / под ред.: И.М. Немчина, А.А. Тарасова, Л.О. Маслова. Москва: Московский государственный лингвистический университет, 2020. С. 5–10.
3. Белгородцева А.Г. Библиотека «pro — движение»: концепция развития // Наука и образование: новое время. 2019. № 3. С. 180–184.
4. Эльмекеева К.С. Развитие детских библиотек как образовательных и культурно-информационных центров // Материалы V студенческой научно-практической конференции: «Молодой исследователь: от идеи к проекту»; Апрель 26–30, 2021; Йошкар-Ола. Йошкар-Ола: Марийский государственный университет, 2021. С. 600–601.

*Сведения об авторах:*

**Диана Альбертовна Алтынбаева** — студентка, группа БИДмз-221, факультет культурологии, социально-культурных и информационных технологий; Самарский государственный институт культуры, Самара, Россия. E-mail: diana3254@yandex.ru

**Маргарита Георгиевна Вохрышева** — научный руководитель, доктор педагогических наук, профессор; профессор кафедры библиотечно-информационных ресурсов; Самарский государственный институт культуры, Самара, Россия. E-mail: mgvohr@mail.ru

# Мир художественного произведения: как его построить и какими героями заселить

А.С. Гузь

Самарский национальный исследовательский университет имени академика С.П. Королева, Самара, Россия

**Обоснование.** В настоящее время на полках книжных магазинов все чаще можно встретить литературные произведения в жанре приключенческого фэнтези. Спрос на такие книги растет, т. к. он лучше остальных жанров помогает читателю погрузиться в потусторонний, чудесный, вымышленный мир. Популярность жанра определяет и создание новых произведений, требует новых авторов. Именно поэтому большинство начинающих авторов все больше обращают свое внимание на жанр приключенческого фэнтези, однако они не всегда понимают, как правильно построить мир художественного произведения и какие персонажи лучше всего могут вписаться в его мир.

**Цель** — рассмотреть, как построить мир художественного произведения и какими героями его заселить.

**Методы.** В работе были использованы общенаучные методы: сравнительный и описательный. Были выбраны три произведения в жанре приключенческого фэнтези («Не время для драконов» Ника Перумова и Сергея Лукьяненко, «Властелин колец» Джона Толкина, «Часодеи» Натальи Щербы), и посредством их сравнения были выявлены объединяющие их поэтику элементы. Затем был описан алгоритм создания персонажей и композиции литературы в этом жанре.

**Результаты.** В ходе данного исследования было доказано, что чаще всего в жанре приключенческого фэнтези используется одна и та же фабула. В результате сравнения произведений «Не время для драконов» (авторы — Ник Перумов и Сергей Лукьяненко) и «Властелин колец» (автор — Джон Толкин) было установлено, что главные герои в них попадают в идентичные ситуации: получают неожиданное приглашение в дорогу к приключениям. При изучении принципов композиционного устройства произведений жанра фэнтези было выяснено, что они никак не меняются и остаются все теми же, как и для остальных жанров произведений. Сравнив героев произведений «Часодеи» (автор — Наталья Щерба) и «Властелин колец» (автор — Джон Толкин), мы пришли к выводу, что в жанре приключенческого фэнтези всегда есть команда, во главе которой стоит главный герой. Таким образом, было установлено, что глава команды всегда восходит к одному и тому же архетипу: воину, опекуну, учителю, правителю. В это время антагонисты восходят к архетипу властелина мира. Сложив картину воедино, мы получили вывод, как создать мир художественной литературы и какими героями его заселить.

**Выводы.** Для создания литературного художественного мира в рамках жанра приключенческого фэнтези необходимо соблюдать ряд условий. Главный герой должен иметь группу друзей, которая будет с ним идти по «дороге приключений» и поддерживать его во всем. В то же время второстепенные персонажи, которые являются друзьями главного героя, должны иметь свою строго обозначенную роль. Антагонистам необходимо воплощать архетип властелина мира, чтобы изображать злодея, быть серьезной угрозой главному герою и его команде. Таким образом можно будет успешно построить сюжет, мир и создать подходящих героев.

**Ключевые слова:** фэнтези; литература; писательство; Толкин; Щерба; Лукьяненко; Перумов.

## Список литературы

1. Лукьяненко С., Перумов Н. Не время для драконов. Москва: АСТ, 2018. 413 с.
2. Толкин Дж.Р.Р. Властелин Колец: Трилогия / пер. с англ. В. Муравьева, А. Кистяковского. Москва: АСТ, 2020. 576 с.
3. Щерба Н. Часодеи. Часовой ключ. Москва: РОСМЭН, 2016. 364 с.
4. Дьяконова Е.С. Конструирование единого пространства художественного аномального мира в произведениях жанра фэнтези // Вестник Иркутского государственного лингвистического университета (ИГЛУ). 2008. № 1. Доступ по: <https://cyberleninka.ru/article/n/konstruirovaniye-edinogo-prostranstva-hudozhestvennogo-anomalnogo-mira-v-proizvedeniyah-zhanra-fentezi>

*Сведения об авторе:*

**Анна Сергеевна Гузь** — студентка, группа 5201-420303В, факультет филологии и журналистики; Самарский национальный исследовательский университет имени академика С.П. Королева, Самара, Россия. E-mail: [inkovalera3@gmail.com](mailto:inkovalera3@gmail.com)

# Стратегия развития централизованных библиотечных систем в изменяющемся обществе

А.А. Клещина, И.Н. Ключашкина

Самарский государственный институт культуры, Самара, Россия

**Обоснование.** Стратегия развития библиотек России определяет цели, задачи, стратегические приоритеты, основные механизмы и показатели модернизации библиотек Российской Федерации как неотъемлемой части современного общества.

Свидетельством тому является появление в 2021 году документа с конкретными показателями и предусмотренным финансированием библиотечной отрасли — «Стратегия развития библиотечного дела в Российской Федерации на период до 2030 года» [2], подготовленная Минкультуры России вместе с профессиональным сообществом.

В Стратегии обозначены основные направления модернизации библиотечных систем:

- модернизация библиотечной системы (сети) страны посредством обеспечения финансирования модернизации;
- развитие и сохранение библиотечного фонда;
- развитие информационных технологий и цифровая трансформация деятельности библиотек;
- обеспечение равного и свободного доступа граждан к достоверной информации и знаниям;
- кадровое обеспечение развития библиотечного дела;
- научное и методическое обеспечение деятельности библиотек [2].

**Цель** — разработка стратегии развития централизованной библиотечной системы в изменяющемся обществе.

**Методы.** Проведен анализ аналитических материалов о деятельности муниципальных библиотек Самарской области, подготовленных на основе данных статистического анализа и информационно-аналитических отчетов муниципальных библиотек региона за 2021 год [1].

Выявлен ряд проблемных областей в деятельности централизованных библиотечных систем: отсутствие стационарных библиотек в 40 % населенных пунктов, 47 % библиотек, работающих по сокращенному графику, низкая материально-техническая оснащенность, отсутствие подключения к сети Интернет в четверти библиотек области, недостаточная обновляемость и некачественное комплектование фондов, а также падение престижа профессии, дефицит кадров и недостаточная квалификация сотрудников библиотек.

С учетом обозначенных тенденций и факторов, влияющих на библиотечные системы, разрабатывают стратегии их развития.

При разработке стратегии развития централизованной библиотечной системы мы обратились к методике SMART Джорджа Т. Дорана [4], эксперта в области стратегического планирования.

Стратегия подразумевает конкретность и иные характеристики, которые можно обозначить системой SMART, позволяющей превратить абстрактные цели в понятные, конкретные и более достижимые.

В качестве примера рассмотрим Стратегию развития МБУ «Межпоселенческая библиотека муниципального района Елховский» Самарской области, разработанную на период 2021–2025 гг. [3].

Стратегия определяет приоритетные направления развития библиотек Елховского района в целях реализации государственной политики в области библиотечного обслуживания. Стратегия исходит из основополагающего права человека на библиотечное обслуживание, учитывает современное состояние и тенденции развития социально-экономических условий в России в целом и в Самарской области в частности.

Стратегия направлена на усиление роли библиотек в социально-экономической жизни Елховского района до 2025 года.

Стратегией определены основные направления деятельности централизованных библиотечных систем:

- обеспечение доступности библиотек и библиотечных ресурсов библиотек МБУ «Межпоселенческая библиотека» м.р. Елховский для удовлетворения потребностей населения в книге, информации, общении, интеллектуальном досуге;

- организация и развитие многообразных форм моделей библиотечного обслуживания населения;
- развитие комфортных условий для пользователей и сотрудников;
- повышение кадрового потенциала;
- модернизация библиотек;
- работа с фондами.

**Результаты.** В результате реализации стратегии централизованная библиотечная система сможет позиционировать себя как современный, культурно-просветительский и информационный центр, обеспечивающий беспрепятственный и безвозмездный доступ для всех категорий граждан к социально значимой информации. Произойдет увеличение качественных и количественных показателей.

**Вывод.** Таким образом, реализация Стратегии базируется на выполнении мероприятий основных направлений деятельности библиотечной сети, что обеспечит условия для качественного и эффективного библиотечного обслуживания населения Елховского района.

**Ключевые слова:** стратегия развития библиотечного дела; стратегия развития централизованных библиотечных систем; библиотечное дело; стратегия развития; централизованные библиотечные системы.

### Список литературы

1. Одинодворцева Ю.А. Ежегодный доклад о деятельности муниципальных библиотек Самарской области за 2021 год: Ответы на вызовы времени / под ред. Н.М. Малковой. Самара: ГБУК «Самарская областная университетская научная библиотека», 2022. 110 с.
2. static.government.ru [Электронный ресурс]. Стратегия развития библиотечного дела в Российской Федерации на период до 2030 года Распоряжение Правительства Российской Федерации от 13 марта 2021 года № 608-Р [дата обращения: 25.03.2023]. Доступ по: <http://static.government.ru/media/files/NFWPpXpAAAEbPW60HiZiDvdZZ8AcSNuu.pdf>
3. elhovkalib.smr.muzkult.ru [Электронный ресурс]. Стратегия развития муниципального бюджетного учреждения «Межпоселенческая библиотека» муниципального района Елховский Самарской области на период с 2021 по 2025 гг. [дата обращения: 25.03.2023]. Доступ по: [https://elhovkalib.smr.muzkult.ru/media/2023/04/17/1275822831/Strategiya\\_razvitiya\\_biblioteki\\_21-25\\_Skan\\_compressed\\_compressed\\_1.pdf](https://elhovkalib.smr.muzkult.ru/media/2023/04/17/1275822831/Strategiya_razvitiya_biblioteki_21-25_Skan_compressed_compressed_1.pdf)
4. Doran G.T. There's a S.M.A.R.T. way to write management's goals and objectives // Management Rev. 1981. Vol. 70, No. 11. P. 35–36.

### *Сведения об авторах:*

**Алена Александровна Клещина** — магистрант, группа БИДм-221, факультет библиотечно-информационная деятельность; Самарский государственный институт культуры, Самара, Россия. E-mail: [kl\\_al24513@mail.ru](mailto:kl_al24513@mail.ru)

**Ирина Николаевна Ключакина** — научный руководитель, заведующий кафедрой библиотечно-информационных ресурсов, кандидат педагогических наук, с ученым званием «доцент»; Самарский государственный институт культуры, Самара, Россия. E-mail: [bibkin@inbox.ru](mailto:bibkin@inbox.ru)

# «Самарская симфония»: опыт участия библиотечного научно-информационного центра СГИК в социокультурном проектировании

В.Э. Леонтьева, И.А. Богданова

Самарский государственный институт культуры, Самара, Россия

**Обоснование.** Внедрение проектного подхода в качестве инструмента развития культурно-просветительской деятельности вузовских библиотек актуально для реализации «третьей миссии» университета как культурного центра региона [3]. Наиболее популярны и востребованы в библиотеках проекты, направленные на развитие просветительской работы с определенной категорией пользователей, популяризацию истории и культуры родного края, пропаганду и поддержку чтения среди населения и т. п. [1].

Реализованный проект «Самарская симфония»: социальная симфония эко-культурного ландшафта» — пример успешной проектной деятельности библиотеки вуза культуры. Проект был создан и реализован Библиотечным научно-информационным центром ФГБОУ ВО «Самарский государственный институт культуры» (БНИЦ СГИК) и автономной некоммерческой организацией культурного и духовного развития «У-РА» (АНО КДР «У-РА») в период с июля 2021 г. по сентябрь 2022 г. Проект стал победителем конкурса Фонда Президентских грантов по направлению «Поддержка проектов в области науки, образования, просвещения» [2].

**Цель** — познакомить пользователей с проектной деятельностью библиотеки вуза культуры, а также представить итоги реализации проекта.

**Методы.** Проект создавался для привлечения внимания общественности к сохранению исторического и культурного наследия города посредством продвижения среди различных социальных групп материалов об одной из самых ярких страниц музыкальной жизни Самары в годы Великой Отечественной войны, связанной с творчеством выдающегося композитора Д.Д. Шостаковича. Проект направлен на повышение интереса населения, в первую очередь молодежи к изучению истории родного края.

В рамках реализации проекта на начальном этапе было проведено анкетирование жителей города в возрасте от 14 лет и старше. Анкеты были размещены на официальных страницах АНО «У-РА», Самарского государственного института культуры, Библиотечного научно-информационного центра СГИК.

Этапы анкетирования: первичный — июнь-сентябрь 2021 г., повторный — июль 2022 г.

В анкетировании приняли участие 572 респондента (первичный опрос — 264 чел., повторный — 308 чел.). Опрос проводился анонимно.

По результатам проведенных опросов сделаны следующие выводы:

- анализ ответов на вопросы анкеты подтвердил предположение о том, что многие респонденты не знакомы с историей создания знаменитого произведения Д. Д. Шостаковича — Симфонии № 7, и показал необходимость проведения образовательных мероприятий и их эффективность;
- после проведения запланированных по проекту мероприятий у респондентов значительно улучшилось качество знаний по истории культурной жизни города Куйбышева (Самары) в годы Великой Отечественной войны;

**Результаты.** Проект «Самарская симфония: социальная технология формирования эко-культурного ландшафта» включает в себя:

- маршрут пешеходной экскурсии «Слушая Шостаковича, или с композитором по улицам Куйбышева» по исторической части Самары, с обзором объектов культурного наследия, которые связаны с жизнью композитора в период его пребывания в Куйбышеве;
- образовательные мероприятия, подготовленные сотрудниками и студентами Самарского государственного института культуры совместно с АНО КДР «У-РА»;
- культурно-массовые мероприятия, организованные студентами и сотрудниками СГИК с привлечением учеников музыкальных школ и профессиональных музыкантов;



- выставки отобранных архивных документов — стационарные и мобильные;
- разработана мультимедийная платформа «Дмитрий Шостакович: Самарская симфония».

**Выводы.** Работа по реализации проекта позволила наладить взаимодействие между подразделениями вуза и организациями-партнерами, привлечь новых пользователей, увеличить обращаемость фонда и востребованность услуг Библиотечного центра, а также привлечь туристов к новому экскурсионному маршруту. «Самарская симфония» предоставила возможность изучать культурную историю Самары с помощью традиционных и инновационных форматов библиотечных мероприятий, а сотрудники получили новый опыт, который поможет в работе над следующими культурными проектами. С полной версией статьи вы можете ознакомиться в журнале «Университетская книга» по ссылке: <http://www.unkniga.ru/biblioteki/vuzbiblio/14791-samarskaya-simfoniya-opyt-uchastiya-vuzovskoy-biblioteki-v-sociokulturnom-proektirovanii.html>

**Ключевые слова:** библиотека; проектная деятельность; Д.Д. Шостакович; Симфония № 7; Куйбышев; туризм.

### Список литературы

1. Гаврилова Ю.Н. Опыт участия библиотечного научно-информационного центра СГИК в грантовых конкурсах // Материалы Всероссийской научно-практической конференции с международным участием: «Потенциал библиотеки в современном мире: трансформации, перспективы»; Май 25, 2021; Самара. Самара: Самарский государственный университет культуры, 2021. С. 249–256.
2. Леонтьева В.Э. Есипова Ю.Н. Самарская симфония: опыт участия вузовской библиотеки в социокультурном проектировании // Университетская книга. 2023. Март. С. 58–61. Доступ по: <http://www.unkniga.ru/biblioteki/vuzbiblio/14791-samarskaya-simfoniya-opyt-uchastiya-vuzovskoy-biblioteki-v-sociokulturnom-proektirovanii.html>
3. Стефановская Н.А. Культурно-просветительская миссия библиотеки университета: проектный подход // Библиосфера. 2022. № 4. С. 90–95.

*Сведения об авторах:*

**Валерия Эдуардовна Леонтьева** — студентка, группа БК-55, факультет культурологии, социально-культурных и информационных технологий; Самарский государственный институт культуры, Самара, Россия. E-mail: [leontieva.valeriya@smrgaki.ru](mailto:leontieva.valeriya@smrgaki.ru)

**Ирина Алексеевна Богданова** — научный руководитель, кандидат педагогических наук, доцент; Самарский государственный институт культуры, Самара, Россия. E-mail: [bogdanova@smrgaki.ru](mailto:bogdanova@smrgaki.ru)



# Развитие краеведческого туризма в общедоступной библиотеке

В.Е. Панина, И.А. Богданова

Самарский государственный институт культуры, Самара, Россия

**Обоснование.** Развитие краеведческого туризма является актуальной темой в современном мире. Краеведческий туризм позволяет познакомиться с культурой, историей и природными достопримечательностями родного края, расширить кругозор и обогатить жизненный опыт.

Краеведение — одно из приоритетных направлений деятельности общедоступных библиотек. Краеведческий туризм является частью этой работы. В библиотеках имеются разнообразные источники информации — книги, брошюры, путеводители, географические карты и другие материалы, которые могут помочь туристам планировать свои поездки и предоставить интересующие их сведения о туристических объектах.

Кроме того, общедоступная библиотека может стать центром организации краеведческих экскурсий и мероприятий, которые помогут туристам более глубоко погрузиться в историю и культуру местности. Библиотекари могут оформлять выставки, проводить лекции, дискуссии и другие мероприятия, которые будут интересны как местным жителям, так и туристам.

**Цель** — изучение опыта работы Муниципального бюджетного учреждения муниципального района Приволжский Самарской области «Централизованная библиотечная система» по развитию краеведческого туризма.

**Методы.** Анализ и синтез, наблюдение, проектный метод.

**Результаты.** Примером целенаправленной работы библиотеки по формированию информационной базы краеведческого туризма служит опыт МБУ «ЦБС» м.р. Приволжский Самарской области.

В июне 2021 года был запущен digital-проект для сохранения истории и культурного наследия Приволжского района — краеведческий сайт. На сайте размещаются эксклюзивные материалы, ранее недоступные широкой аудитории: истории сел из воспоминаний жителей и краеведческих книг, особенности поселений, информация об исчезнувших деревнях, памятниках природы, организациях, о людях, внесших большой вклад в развитие района, исторических личностях, Героях Великой Отечественной войны, талантливых и выдающихся деятелях всех сфер. Там же выделен раздел «Ретроспективная коллекция газеты «Приволжский вестник», где публикуются оцифрованные документы. За 2022 год было оцифровано и опубликовано 43 документа [2]. Краеведческий сайт помогает создавать бренд места, т. е. эффект позитивной узнаваемости места. Так, на сайте появилась легенда о Трехсотлетнем дубе и Немом озере исполнения желаний — легенда деревни Якобьевки. Отдельной статьей на сайте выделена тема «Где отдохнуть летом в Приволжском районе: базы отдыха, пляжи, живописные места», где собраны идеи для летнего отдыха. Краеведческий сайт сегодня — это лишь первый шаг к созданию обширной базы данных нашей истории, всего того, чем мы гордимся.

Еще одним направлением деятельности библиотеки в области краеведческого туризма являются экскурсии. Эта форма организации досуга молодежи приобретает все большую актуальность [1]. Библиотекари МБУ «ЦБС» м.р. Приволжский проводят экскурсии по территории исторического комплекса усадьбы Самарина по запросу от школ и организаций. В 2022 году было проведено 10 экскурсий, которые посетил 351 человек [2]. Для детей и подростков экскурсии проводились в игровой форме. Опираясь на опыт экскурсионной деятельности, был разработан проект — краеведческая экскурсия «Усадьба Самариных на Волге», который попал в тройку победителей Всероссийской премии «Больших перемен» в номинации «Больше, чем поход».

При библиотеке с 2005 года работает зал музейно-выставочной экспозиции. В 2022 году был разработан и реализован краеведческий проект «День в музее», в рамках которого было проведено 6 экскурсий, которые посетило 143 человека [2]. Дети и взрослые знакомились с экспонатами, посвященными роду Самариных и разным периодам развития Приволжского района.

**Вывод.** Опыт работы МБУ «ЦБС» м.р. Приволжский демонстрирует, что библиотека может быть эффективным инструментом развития краеведческого туризма в регионе, предоставляя туристам доступ к информации и организуя мероприятия, способствующие познанию культуры и истории местности.

**Ключевые слова:** краеведческий туризм; краеведческий сайт; Приволжский район; Самарины; экскурсия.

### Список литературы

1. Библиотека и туризм: импульс взаимодействия: методическое пособие / сост.: М.В. Колгина, Л.А. Халкечева; отв. за вып. Л.Ф. Игнатова. Ставрополь: ГБУК СК «Ставропольская краевая библиотека для молодежи имени В.И. Слядневой», 2017. 38 с.
2. Информационно-аналитический отчет о деятельности за 2022 год. Самара: МБУ «ЦБС» м.р. Приволжский Самарской области, 2023. 67 с. Доступ по: [https://www.kniga-na-volge.ru/wp-content/uploads/2020/02/%D0%98%D0%BD%D1%84%D0%BE%D1%80%D0%BC%D0%B0%D1%86%D0%B8%D0%BE%D0%BD%D0%BD%D1%8B%D0%B9-%D0%BE%D1%82%D1%87%D0%B5%D1%82\\_%D0%BC.%D1%80.-%D0%9F%D1%80%D0%B8%D0%B2%D0%BE%D0%BB%D0%B6%D1%81%D0%BA%D0%B8%D0%B9.pdf](https://www.kniga-na-volge.ru/wp-content/uploads/2020/02/%D0%98%D0%BD%D1%84%D0%BE%D1%80%D0%BC%D0%B0%D1%86%D0%B8%D0%BE%D0%BD%D0%BD%D1%8B%D0%B9-%D0%BE%D1%82%D1%87%D0%B5%D1%82_%D0%BC.%D1%80.-%D0%9F%D1%80%D0%B8%D0%B2%D0%BE%D0%BB%D0%B6%D1%81%D0%BA%D0%B8%D0%B9.pdf)

### *Сведения об авторах:*

**Вероника Евгеньевна Панина** — студентка, группа БК-51, факультет культурологии, социально-культурных и информационных технологий; Самарский государственный институт культуры, Самара, Россия. E-mail: vika8371@yandex.ru

**Ирина Алексеевна Богданова** — научный руководитель, доцент кафедры библиотечно-информационных ресурсов, кандидат педагогических наук; Самарский государственный институт культуры, Самара, Россия. E-mail: bogdanova@smrgaki.ru

# Социокультурные мероприятия как инструмент продвижения информационных ресурсов на иностранных языках

М.П. Черникова, М.Г. Вохрышева

Самарский государственный институт культуры, Самара, Россия

**Обоснование.** Социокультурные мероприятия являются одной из составляющих деятельности библиотек, поскольку библиотеки как институт обеспечивают социокультурную стабильность общества [1]. Такая деятельность направлена также на привлечение новых пользователей и продвижение информационных ресурсов. Работа по продвижению ресурсов на иностранных языках имеет ряд особенностей, изучение и выявление которых поможет в создании эффективного инструментария для отделов областных библиотек, основой фонда которых являются иноязычные ресурсы.

**Цель** — выявить основные формы социокультурных мероприятий, направленных на продвижение информационных ресурсов на иностранных языках.

**Методы.** Анализ практической деятельности иностранных отделов областных библиотек, аналитико-синтетический метод публикаций, посвященных инструментам продвижения информационных ресурсов и социокультурной деятельности, культурологический метод.

**Результаты.** В ходе исследования было установлено, что отделы, специализирующиеся на работе с информационными ресурсами на иностранных языках, преимущественно используют в работе комплексные форматы социокультурных мероприятий. Их тематическое ядро составляют лингвистические (изучение языка), литературные (зарубежная литература) и культурно-страноведческие темы.

Мероприятия разделяются по каналам взаимодействия на прямые (стационарный формат) и опосредованные (дистанционный формат).

Стационарные мероприятия могут принимать форму тематических циклов, как правило, они носят просветительский характер и нацелены на повышение интереса к зарубежной культуре и языку. Традиционной формой работы библиотек является формирование плана социокультурных мероприятий по значимым датам, например, при организации событий, связанных с юбилеями зарубежных писателей, в комплекс мероприятий часто включается книжная выставка. Особенностью таких выставок со стороны отделов иностранной литературы будет внимательное отношение не только к личности самого автора, но и к переводчику, что объясняется запросами целевой аудитории таких отделов, поскольку большая ее часть состоит или из специалистов-филологов, или из учащихся лингвистических вузов и сузов.

Еще одной характерной особенностью социокультурных мероприятий в отделах иностранной литературы является создание на их базе разговорных клубов, где пользователи библиотек могут повысить лингвистические навыки и воспользоваться информационными ресурсами. Такие клубы решают двойную задачу, поскольку одновременно рождают спрос и формируют предложение на информационные ресурсы, необходимые для изучения иностранных языков.

Стоит отметить, что большинство разговорных клубов на базе библиотек носит, как правило, характер партнерства с языковыми центрами, школами или отдельными спикерами, в том числе с носителями языка. Мероприятия в рамках разговорных клубов могут проводиться в различных форматах: дискуссий (в том числе и в форме small-talk), геймификаций, метафорических карт, лекций и др. [2].

Дистанционные мероприятия, как правило, проводятся посредством сайта, социальных сетей или иных виртуальных платформ. Формат онлайн-мероприятий также разнообразен и включает в себя: презентации информационных ресурсов, лекторий, онлайн-конкурсы, в том числе лингвистические дуэли, квесты, марафоны, флешмобы [3].

**Выводы.** Социокультурные мероприятия являются эффективным инструментом для продвижения информационных ресурсов на иностранных языках и имеют ряд особенностей, обусловленных спецификой деятельности отделов и особым пользовательским запросом, направленным на решение практических или образовательных задач. Социокультурные мероприятия имеют ярко выраженное тематическое ядро, но в то же время являются гибкими в формах их проведения.

**Ключевые слова:** областные библиотеки; библиотечная деятельность; информационные ресурсы на иностранных языках; продвижение информационных ресурсов; международное сотрудничество.

### Список литературы

1. Матвеева Е.А. Библиотека как институт культуры общества // Омский научный вестник. 2003. № 4. С. 49–53.
2. Сидоренко Л.С., Черникова М.П. Интерактивные форматы в коммуникативном пространстве библиотеки Из опыта работы отдела литературы на иностранных языках Самарской ОУНБ // Библиотечное дело. 2020. № 8. С. 34–36.
3. Фетисова Л.В. Особенности позиционирования и продвижения электронных ресурсов в цифровом пространстве. Опыт президентской библиотеки // Материалы IV Международной научно-практической конференции: «Документ в социокультурном пространстве региона: теория, история и современность»; Июнь, 1–2, 2021; Казань. Казань: Казанский государственный институт культуры, 2021. С. 280–285.

### *Сведения об авторах:*

**Марина Павловна Черникова** — студентка, группа БИДм-221, факультет культурологии, социально-культурных и информационных технологий, Самарский государственный институт культуры, Самара, Россия. E-mail: bibliograf\_ino@bk.ru

**Мargarита Георгиевна Вохрышева** — научный руководитель, доктор педагогических наук, профессор, Заслуженный работник культуры; профессор кафедры библиотечно-информационных ресурсов; Самарский государственный институт культуры, Самара, Россия. E-mail: vokhryshevamg@samgik.ru

# Справочно-поисковые средства российского государственного архива в г. Самаре

О.В. Чихрина

Самарский государственный институт культуры, Самара, Россия

**Обоснование.** Справочно-поисковые системы играют важную роль в решении задач архивных учреждений. Развитие системы научно-справочного аппарата архивов направлено на обеспечение сохранности архивных документов, повышение качества и эффективности информационного обслуживания пользователей, расширение научно-информационной деятельности архивных учреждений в интересах общества [2].

Актуальным представляется создание электронного научно-справочного аппарата, реализующего все функции традиционной системы научно-справочного аппарата и открывающего широкие возможности оперативного и многоаспектного поиска архивных документов на площадке Российского государственного архива в г. Самаре [3, 4].

**Цель** — комплексное изучение и анализ научно-справочного аппарата государственного архива.

**Методы.** Библиографический метод, анализ, синтез.

**Результаты.** Используемая архивом файловая программа «Архивный Фонд» AF3 представляет собой автоматизированный комплекс, обеспечивающий создание информационного массива документов, состояние справочно-поискового аппарата, что позволяет вводить государственный учет и контроль за хранением.

В Российском государственном архиве в г. Самаре осуществлена разработка третьей расширенной версии базы данных AF3, направленная на оказание помощи в поддержке автоматизированного государственного учета архивных документов и автоматизации всех видов справочно-поискового аппарата [1].

Программа «Архивный фонд» AF3 позволила обработать в архиве более 50 % описей, организовать фондовые каталоги органов управления архивным делом, центрального фондового архива, автоматически создавать паспорта архива, перечни фондов, единицы хранения, описи.

В настоящее время в архиве планируется переход на новую версию AF5.0.5.

**Выводы.** Перспективы развития и совершенствования справочно-поискового аппарата архива связываются с активным и разнообразным использованием в этой сфере информационных и цифровых технологий, а также получением дополнительного финансирования.

**Ключевые слова:** архив; справочно-поисковый аппарат; автоматизация; база данных; файловая программа AF3.

## Список литературы

1. Афанасьева Л.П. Электронный научно-справочный аппарат архивов. Новый этап в развитии // Историческая информатика. 2013. № 3. С. 120–140.
2. Изучение опыта представления системы научно-справочного аппарата государственных и муниципальных архивов Российской Федерации в сети Интернет: Аналитический обзор. Москва: ВНИИДАД, 2014. 355 с.
3. Жарикова С.Ю. Программные средства электронного документооборота государственных архивов // Организация и управление. 2021. № 23. С. 109–115.
4. Киселев М.Ю. Концепция развития системы электронного научно-справочного аппарата архива РАН // Исторические науки. 2015. № 2. С. 26–30.
5. Прокопеко Н.В. Архивное дело в ФГАОУ во Крымский федеральный университет им. Вернадского // Научный вестник Крыма. 2017. № 5. С. 1–7.
6. Юмашева Ю.Ю. Документные ресурсы зарубежных архивов в сети Интернет: электронный научно-справочный аппарат // Историческая информатика. 2018. № 2. С. 43–51. DOI: 10.7256/2585-7797.2018.2.26554

*Сведения об авторе:*

**Ольга Владимировна Чихрина** — студентка, группа ДК 47, факультет культурологии, социально-культурных и информационных технологий; Самарский государственный институт культуры, Самара, Россия. E-mail: olga.chikhrina@bk.ru

# Оформление и ведение личных дел: современные кадровые практики

А.А. Чугунов, Л.Е. Чепелева

Самарский государственный институт культуры, Самара, Россия

**Обоснование.** Кадровая служба должна правильно учитывать количество работающих людей в фирме и определять их карьерный рост, предрасположенность к какой-либо должности. На новых сотрудников организации заводятся личные дела и хранятся даже после их увольнения с работы. Организация сама решает в каких случаях и на кого необходимо заводить личные дела, а регулируется это локальными нормативными актами, так же, как и состав личного дела [3].

**Цель** — определение правил оформления и ведения личных дел работников в кадровом делопроизводстве и выявление направлений его совершенствования.

**Методы.** Библиографические методы выявления и анализа публикаций, методы анализа нормативно-правовых актов, управленческих документов организаций, Интернет-сайтов компаний-производителей компьютерного программного обеспечения, синтеза информации, графические методы представления результатов исследования, системного подхода.

**Результаты.** Формирование и ведение личных дел обязательно только для государственных служащих, муниципальных служащих, военнослужащих и сотрудников государственных организаций. Ведение личных дел регулируется нормами Трудового кодекса Российской Федерации, Федеральных законов «О персональных данных» от 27.07.2006 № 152-ФЗ (ред. от 06.02.2023), «О государственной гражданской службе Российской Федерации» от 27.07.2004 № 79-ФЗ (ред. от 29.12.2022), «О муниципальной службе в Российской Федерации» от 02.03.2007 № 25-ФЗ (ред. от 28.12.2022), Положением о персональных данных государственного гражданского служащего Российской Федерации и ведении его личного дела», утвержденным Указом Президента РФ от 30.05.2005 № 609 (ред. от 27.03.2023) и др.

Заводить личные дела на всех сотрудников компании не целесообразно. Наиболее оптимальным вариантом будет ведение личных дел на руководящий состав, сотрудников, которые являются материально ответственными лицами, а также специалистов [5, с. 294].

Личное дело начинает формироваться отделом кадров сразу после издания приказа о приеме на работу. Чтобы зарегистрировать личное дело, соответствующий индекс по номенклатуре дел вносится в журнал учета личных дел и наносится на лицевую сторону папки-скоросшивателя.

Следует выделить несколько главных рекомендаций и правил по формированию личного дела:

1. Формировать папку толще четырех сантиметров и 250 листов нельзя [2].
2. Если в личном деле листов получается больше, чем 250, то нужно завести еще один том.
3. Не нужно хранить несколько копий одного документа.
4. Если у документа есть приложение, то складывать их стоит вместе.
5. С целью сохранения порядка расположения документов в составе личного дела листы пронумеровываются [4, с. 15].

Документы, которые касаются личной информации, хранить можно только с письменного согласия сотрудника, которому эти документы принадлежат [1].

Классификация личных дел производится несколькими способами: по алфавиту, порядку номеров, наименованиям структурных подразделений организации, в составе нарядов.

В настоящее время личные дела сотрудников можно также вести и хранить в электронном варианте. В ходе исследования был проведен сравнительный анализ пяти наиболее известных программ по учету кадров: «1С ЗУП», «Парус — кадры»; «Босс-Кадровик», «SAP HCM», «Directum». Анализились параметры — функциональные возможности, автоматизируемые задачи, наличие специализированных модулей, конфиденциальность и безопасность, удобство интерфейса, поддержка, цена.

Компьютерные программы повышают удобство ведения личных дел, оперативность поиска документов, личные дела не портятся со временем. Вместе с тем нужно иметь в виду риски, связанные с возникновением

программных ошибок и удалением информации; уточкой данных в свободный доступ; обновлением программ и их функционала.

**Выводы.** При работе с личными делами необходимо учитывать множество факторов, рассмотренных в ходе исследования, и подстраивать систему формирования и ведения личных дел под характер организации, в этом безусловно могут помочь компьютерные программы управления документами.

**Ключевые слова:** кадровые документы; кадровое делопроизводство; личные дела сотрудников; номенклатура дел; компьютерные программы для кадрового учета.

### Список литературы

1. consultant.ru [Электронный ресурс]. Федеральный закон: «О персональных данных» от 27.07.2006 № 152-ФЗ (последняя редакция) [дата обращения: 18.03.2023]. Доступ по: [http://www.consultant.ru/document/cons\\_doc\\_LAW\\_61801/](http://www.consultant.ru/document/cons_doc_LAW_61801/)
2. docs.cntd.ru [Электронный ресурс]. Приказ Министерства культуры Российской Федерации от 31.03.2015 № 526 «Об утверждении Правил организации хранения, комплектования, учета и использования документов Архивного фонда Российской Федерации и других архивных документов в органах государственной власти, органах местного самоуправления и организациях» [дата обращения: 18.03.2023]. Доступ по: <https://docs.cntd.ru/document/420266293>
3. Котова И.С. Понятие и ведение личного дела // Молодой ученый. 2016. № 19. С. 463–464.
4. Михайлов Ю.М. Личные дела сотрудников компании: как правильно оформлять, вести и хранить. Москва: Директ-медиа, 2014. 160 с.
5. Хронова И.А. Актуальные вопросы трудового права и его практикоприменимость // Современный ученый. 2020. № 5. С. 292–300.

### *Сведения об авторах:*

**Алексей Андреевич Чугунов** — студент, группа ДК-47, факультет культурологии, социально-культурных и информационных технологий; Самарский государственный институт культуры, Самара, Россия. E-mail: [alexey\\_chugunov@inbox.ru](mailto:alexey_chugunov@inbox.ru)

**Людмила Евгеньевна Чепелева** — научный руководитель, кандидат педагогических наук, доцент; Самарский государственный институт культуры, Самара, Россия. E-mail: [Chepeleva.le@mail.ru](mailto:Chepeleva.le@mail.ru)



# Обеспечение сохранности фондов детских и юношеских библиотек: организация реставрации книг, популярных у читателей

А.С. Щур

Самарский государственный институт культуры, Самара, Россия

**Обоснование.** Каждая библиотека выполняет ряд базовых функций, таких как приобретение, хранение и предоставление во временное пользование различных документов. Сохранность библиотечных фондов — это осуществление мероприятий, связанных с устранением потерь, хищения и порчи литературы, создание оптимальных условий для правильного хранения и систематической реставрации поврежденных документов. Без этого библиотека не может полноценно выполнять свою социальную миссию — эффективно удовлетворять потребности пользователей в информации и документах. Документы в детских и юношеских библиотеках в большинстве своем представлены книгами, брошюрами, газетами и журналами, и, если пренебрегать работой по их восстановлению, то можно полностью или частично лишиться самой востребованной части фонда.

**Цель** — определить наиболее актуальные методы сохранения фондов детских и юношеских библиотек.

**Методы.** При проведении исследования использовались методы анализа, синтеза, сравнения, обобщения, интервью и анкетирование. Анализировались основополагающие труды, посвященные вопросам сохранности фондов Ю.Н. Столярова [4, 5] и Ю.В. Григорьева [1], а также работы современных ученых [2, 3]. Автор обобщил опыт Самарской областной детской библиотеки (СОДБ) в данной сфере, сравнил его с нормативами и общероссийскими тенденциями, провел беседы и анкетирование с читателями библиотеки.

**Результаты.** Несмотря на активную и многогранную работу Российской государственной библиотеки и других крупных библиотек страны, вопрос сохранности фондов детских и юношеских библиотек до сих пор остается слабо освещенным. Фонды таких библиотек являются специфическими по своему наполнению и использованию. Наиболее актуальными методами по сохранению фондов детских и юношеских библиотек являются соблюдение санитарно-гигиенического, светового и температурного режимов хранения, а также своевременное осуществление мелкого ремонта обветшавших изданий, которые пользуются спросом у читателей. Все это совместно с активной работой по социальной защите фонда позволит сохранить библиотечные коллекции для следующих поколений детей.

В СОДБ работа по ремонту и сохранности ведется на постоянной основе. В фонде не представлены особо редкие издания — инкунабулы и палеотипы. Потому библиотека не нуждается в серьезных инструментах реставрации и консервации. Сотрудникам необходимо ремонтировать самые востребованные книги с высоким уровнем использования, издания старых годов, которые пока не были переизданы, но все еще популярны у читателей.

Для повышения уровня информированности читателей о необходимости бережно обращаться с книгами на базе СОДБ было проведено мероприятие, цель которого заключалась в том, чтобы повысить уровень социальной защиты фонда. Составлена памятка для читателей, включающая правила пользования библиотечными изданиями. Разработан сценарий тематического мероприятия. Автором было проанализировано двадцать анкет, заполненных детьми и их родителями после посещения мероприятий «Как помочь любимой книге?». Из ответов участников следует, что семьи получили большое удовольствие от посещения мастер-класса и узнали много нового. Родители отметили, что были рады провести время с пользой вместе с детьми. Ребятам понравилось попробовать себя в роли реставраторов. На мероприятии многие дети делились тем, что часто склеивают учебники скотчем, но после посещения мастер-класса пообещали, что будут ремонтировать школьные и домашние книги правильно.

**Выводы.** Вопрос сохранности фондов в детских и юношеских библиотеках остается проблемным. Частично его можно решить, если осуществлять своевременный ремонт литературы, которая обветшала, но продолжает пользоваться спросом у читателей, при участии самих читателей. От правильной организации сохранности библиотечных фондов во многом зависят качество ответов на читательские запросы,

полнота выдаваемой им информации, экономия средств на ремонте ветхих книг или закупке дублетов для их замены.

**Ключевые слова:** библиотечные фонды; сохранность библиотечных фондов; социальная защита фонда; детские библиотеки; реставрация книг.

### Список литературы

1. Григорьев Ю.В. Сохранность библиотечных фондов. Москва: Госкультпросветиздат, 1946. 80 с.
2. Перминова О.И. Сохранность и доступность фондов: миф и реальность // Библиотекосведение. 2018. № 18. С. 37–41.
3. Сорокина М.Н. Особенности нормативного регулирования сохранности библиотечных фондов // Библиотечные технологии: наука о мастерстве. 2018. № 4. С. 26–30.
4. Столяров Ю.Н. Библиотечный фонд. Москва: Книжная палата, 1991. 271 с.
5. Столяров Ю.Н. Защита библиотечного фонда. Москва: ФИАР-ПРЕСС, 2018. 504 с.

### *Сведения об авторе:*

**Анна Сергеевна Щур** — студентка, группа БК-40, факультет культурологии, социально-культурных и информационных технологий; Самарский государственный институт культуры, Самара, Россия. E-mail: wow135478@mail.ru

## Проблемы участия молодежи в местном самоуправлении городского округа Самара

В.С. Дерябин, И.В. Андропова

Самарский национальный исследовательский университет имени академика С.П. Королева, Самара, Россия

**Обоснование.** Современное общество неразрывно связано с концепцией участия граждан в управлении жизнью окружающего их города. Образование механизмов местного самоуправления, способствующих развитию гражданского общества и повышению качества жизни в городе, является одной из ключевых задач государства. Однако уровень участия молодежи в местном самоуправлении городского округа Самара не соответствует тем запросам, которые предъявляются в текущих условиях социально-экономического развития города. По данным Территориального органа Федеральной службы государственной статистики по Самарской области в Самарской области на 1 января 2023 года проживало 794,1 тыс. человек в возрасте от 14 до 35 лет, или 25 % от общей численности населения региона [2]. Аналогичная ситуация складывается и в г.о. Самара. Следует заметить, что в связи с высоким удельным весом молодежи в демографической структуре населения проблема вовлеченности молодежи в социально-политическую деятельность общества становится особо актуальной. Особую роль в этом контексте приобретает участие молодежи в развитии местного самоуправления. Участие молодежи в политической жизни общества позволит ей развивать свой потенциал в интересах города, что соответствует цели Стратегии комплексного развития Самары до 2025 года [3].

**Цель** — формулирование проблем участия молодежи в местном самоуправлении городского округа Самара и предложение путей их решения.

**Методы.** Для анализа существующих проблем были использованы методы наблюдения, анализа, сравнения текущей ситуации и перспективных показателей. Муниципальная молодежная политика выступает важнейшим инструментом формирования, развития и активного использования потенциала молодого поколения. Однако созданные организации, работающие в данном направлении, не охватывают весь спектр интересов молодежи г.о. Самара. В Стратегии комплексного развития Самары до 2025 года поднимается проблема отсутствия лояльности к месту проживания у молодежи, в связи с чем имеет место отток молодежи из г.о. Самара и региона в целом. Предлагается создавать молодежные советы при департаментах администрации г.о. Самара, тем самым вовлекая молодежь в интересную для них трудовую деятельность. В данном случае можно говорить и о концепции молодежного наставничества, при котором предлагается работа молодежных советов департаментов администрации г.о. Самара и молодежных парламентов внутригородских районов г.о. Самара с учащимися общеобразовательных учреждений и студентами средних профессиональных учреждений. На данный момент проводится общественное голосование за общественные территории и дизайн-проекты благоустройства города в рамках Федерального проекта «Формирование комфортной городской среды». Итоги голосования в 2022 году показали, что молодежь в возрасте от 14 до 35 лет не преобладает в списках голосующих [1]. Это показывает, что органам местного самоуправления необходимо проводить мероприятия, к примеру просветительские, на которых будет рассказываться, как легко и доступно можно сделать свой город комфортнее.

**Результаты.** В результате исследования были рассмотрены проблемы, мешающие полной реализации и достижению показателей Стратегии комплексного развития г.о. Самара до 2025 года. Также были предложены возможные пути решения данных проблем.

**Выводы.** Таким образом, в условиях высокого удельного веса молодежи в демографической структуре населения города, а также с учетом того, что участие молодежи в политической жизни общества позволяет ей развивать свой потенциал в интересах города, можно сделать вывод о том, что долгосрочный вектор развития г.о. Самара во многом зависит от участия молодежи в деятельности органов местного самоуправления.

Развитие муниципальной молодежной политики формирует гражданское общество, способствует раскрытию потенциала молодежи, формирует открытый диалог между органами власти и обществом.

**Ключевые слова:** молодежь; местное самоуправление; молодежная политика; городской округ Самара; муниципальная политика.

### Список литературы

1. gorodsreda.ru [Электронный ресурс]. Итоги голосований [дата обращения: 17.04.2023]. Доступ по: <https://gorodsreda.ru/>
2. 63.rosstat.gov.ru [Электронный ресурс]. Официальная статистика Самарской области [дата обращения: 17.04.2023]. Доступ по: <https://63.rosstat.gov.ru/ofstatistics>
3. samadm.ru [Электронный ресурс]. Стратегия социально-экономического развития городского округа Самара на период до 2025 года [дата обращения: 17.04.2023]. Доступ по: <https://www.samadm.ru/docs/strategiya-2025/>

### *Сведения об авторах:*

**Владислав Сергеевич Дерябин** — магистрант, группа 7140-380404D, институт экономики и управления; Самарский национальный исследовательский университет имени академика С.П. Королева, Самара, Россия. E-mail: [deryabinvs@ya.ru](mailto:deryabinvs@ya.ru)

**Ирина Владимировна Андропова** — доктор политических наук, профессор; Самарский национальный исследовательский университет имени академика С.П. Королева, Самара, Россия. E-mail: [m838om@mail.ru](mailto:m838om@mail.ru)

# Основные этапы разработки управленческих государственных решений

В.С. Минлебаева, С.М.Г. Ширинова, В.А. Зимин

Автономная некоммерческая организация высшего образования Самарский университет государственного управления «МИР», Самара, Россия

**Обоснование.** Одно из центральных мест для государственных служащих занимает процесс принятия управленческих решений. Но стоит отметить, что данный процесс имеет множество нюансов. Решения в большей степени определяют как результативность, так и процессуальное содержание. При всем этом данный процесс выполняет как минимум структурно-образующую роль в дальнейшей управленческой деятельности.

**Цель** — изучить основные этапы разработки управленческих государственных решений, рассмотреть проблемные моменты и возможные пути их решения.

**Методы.** При исследовании работы были использованы методы анализа теоретических материалов, анализа практической составляющей.

**Результаты.** Результат управленческой деятельности государственных служащих складывается из разработки и эффективности принятия решений органами власти. При слабо обдуманных и не приносящих должного результата решениях, возможных при наличии проблем государственного механизма, граждане относятся ко всей государственной власти с неким недоверием.

Кроме этого, по-прежнему актуальны проблемы, такие как:

1. Недостаточный уровень компетенций государственных служащих по определенному кругу вопросов.
2. Недостатки организационной и информационной систем в деятельности государственных служащих.
3. Понимание управления как некоего одностороннего воздействия власти на общество и человека, а не прямое взаимодействие госслужащих и граждан.

Для улучшения эффективности и результативности управленческой деятельности государственных служащих при подготовке решений проблем, госслужащий должен ответить на ряд вопросов:

1. Каким по-настоящему видится конечный результат решения проблемы?
2. Что стоит и возможно сделать, чтобы устранить существующие проблемы?
3. Каковы затраты, направленные на решение проблемы?
4. Сколько времени потребуется на решение сложившейся проблемы? [1]

За практическую основу, отвечающую на вопросы, отмеченные выше, выступает политика Губернатора Самарской области Дмитрия Игоревича Азарова во времена пандемии, вызванной COVID-19. Тщательно определялся спектр насущных проблем и вариантов их решений. Главным результатом этой политики он видел не только снижение числа заболевших, но и установление контакта с жителями региона. Для наиболее эффективной борьбы с инфекцией было увеличено число бригад скорой медицинской помощи, улучшено координирование работы поликлиник, увеличено количество дополнительных коек для лечения больных COVID-19, а также быстрыми темпами увеличивался запас средств индивидуальной защиты, лекарственных средств и техническая оснащенность больниц. При установлении мер сразу определялось количество денежных средств, направленных на реализацию, и необходимые сроки, в которые максимально эффективно можно было бы реализовать все задуманное.

**Выводы.** Реализовав все рекомендации, управленческий процесс на государственной службе станет наиболее эффективным, а качество принятия решений будет только улучшаться.

**Ключевые слова:** управленческая деятельность; управленческие решения; особенности решений; разработка и принятие управленческих решений.

## Список литературы

1. Жигарь О.В. О тенденциях и проблемах процесса разработки, принятия и реализации решений в органах государственного управления // Общество, экономика, управление. 2020. № 2. С. 17–18.

*Сведения об авторах:*

**Варвара Сергеевна Минлебаева** — студентка 3 курса, группы ГМУ-31, факультета «Институт Экономики и Права»; Автономная некоммерческая организация высшего образования Самарский университет государственного управления «МИР», Самара, Россия.  
E-mail: minlebaeva.varya@mail.ru

**Сабина Мансур Гызы Ширинова** — студентка 3 курса, группы ГМУ-31, факультета «Институт Экономики и Права»; Автономная некоммерческая организация высшего образования Самарский университет государственного управления «МИР», Самара, Россия.  
E-mail: sabinashirinova90@mail.ru

**Вячеслав Александрович Зимин** — научный руководитель, доктор политических наук, профессор; Автономная некоммерческая организация высшего образования Самарский университет государственного управления «МИР», Самара, Россия. E-mail: zimin-samara@yandex.ru

# Модернизация технологий по противодействию коррупции в органах власти на государственном и муниципальном уровне

С.А. Русакова, Н.В. Лаптева

Самарский национальный исследовательский университет им. академика С.П. Королева, Самара, Россия

**Обоснование.** По статистическим данным Генеральной Прокуратуры РФ можно сделать вывод, что с 2017 года уровень коррупции в России растет. Федеральный проект «Цифровое государственное управление» предлагает публичным властям внедрять цифровые технологии [1]. Теперь создается «цифровое государство» — новая форма управления, основывающаяся на цифровых технологиях: искусственный интеллект, Big Data, блокчейн и др. «Цифровое государство» предполагает внедрение современных технологий, которые могут помочь в борьбе с коррупцией.

**Цель** — выявить весомые плюсы и существенные недостатки цифровых технологий в области борьбы с коррупцией.

**Методы.** В рамках работы был проведен анализ опыта зарубежных стран, разработан и испытан на респондентах прототип имплицитного ассоциативного теста. Произведен анализ нормативно-правовой базы в области внедрения цифровых технологий.

**Результаты.** Общим недостатком всех рассмотренных технологий является дороговизна внедрения проекта, нехватка специалистов и оборудования, однако в перспективе такие затраты нивелируются снижением уровня коррупции и, следовательно, украденных средств из бюджета.

Среди серьезного недостатка блокчейн-технологии, внедренной в сферу закупок, можно выделить возможность сговора вне системы закупок.

Среди положительных сторон цифровых технологий можно выделить отсутствие человеческого фактора, следовательно, неотвратимости наказания коррупционера. Появляется прозрачность системы, позволяющая любому человеку убедиться в честности сделки, что приводит к снижению уровня коррупции.

В зарубежных странах блокчейн усилил наблюдение за госслужащими и предприятиями и позволил прервать множество коррупционных сделок. Министерство Дании считает, что блокчейн поднимает уровень доверия граждан к власти [2]. В Бразилии искусственный интеллект успешно используется для мониторинга коррупционных рисков в сфере государственных закупок.

На данный момент никаких инструкций на проверку благонадежности государственных служащих при приеме на службу нет, а статистика показывает, что значительная часть работников использует служебное положение или ворует на рабочем месте [3], потому можно рассмотреть вариант с использованием имплицитного ассоциативного теста (ИА-тест). В рамках исследования был создан тест в программе Inquisit Millisecond 6 и протестирован на респондентах. Сначала респондентам было предложено пройти исследование по методике многофакторного исследования личности Р. Кеттелла, в результате которого было выявлено 27,3 % респондентов с низкой благонадежностью и 30 % с неопределенной. Далее респонденты прошли ИА-тест, в результате которого была подтверждена низкая благонадежность 27,3 % респондентов и определено еще 14,3 % с низкой.

Следует отметить, что разработка ИА-теста — масштабная работа группы исследователей, потому наш прототип нельзя использовать в реальной практике ввиду недостаточной репрезентации, однако ИА-тест мог бы снизить уровень коррупции, позволяя выявлять ненадежных кандидатов на должность сразу.

Также в ходе исследования были выявлены предпосылки для внедрения цифровых технологий в России [4]. Для внедрения искусственного интеллекта предпосылкой является попытка создания «цифрового профиля госслужащего». С помощью профиля технология способна отслеживать «цифровой след», сравнивая его с официальным уровнем дохода, выявлять коррупционные риски.

**Выводы.** Модернизация технологий способна помочь в борьбе с коррупционным поведением, однако существуют варианты коррупционного поведения, которые невозможно отследить с помощью технологий. Внедрение и модернизация существующих технологий с параллельным совершенствованием социальной сферы — то, что может помочь в борьбе с коррупцией.



Анализ зарубежного опыта показывает, что модернизация существующих технологий эффективна. В настоящее время в России уже существуют предпосылки для создания «цифрового государства», например базы данных сведений о госслужащих и их семьях: статьи доходов и расходов, располагающемся имуществе. Для модернизации технологий также необходимо вносить изменения в правовую базу.

В процессе внедрения цифровых технологий Россия столкнется с проблемой нехватки специалистов, «гонкой» за ними, их подготовкой.

**Ключевые слова:** коррупция; цифровые технологии; блокчейн; искусственный интеллект; имплицитный ассоциативный тест.

### Список литературы

1. consultant.ru [Электронный ресурс]. Паспорт федерального проекта «Цифровое государственное управление» (утв. президиумом Правительственной комиссии по цифровому развитию, использованию информационных технологий для улучшения качества жизни и условий ведения предпринимательской деятельности, протокол от 28.05.2019 № 9). Доступ по: [https://www.consultant.ru/document/cons\\_doc\\_LAW\\_328938/](https://www.consultant.ru/document/cons_doc_LAW_328938/)
2. tadviser.ru [Электронный ресурс]. Как используют блокчейн. Министерство в Дании рассказало, как блокчейн победит коррупцию [дата обращения: 25.03.2023]. Доступ по: <https://www.tadviser.ru/index.php/>
3. zippia.com [Электронный ресурс]. Stunning employee theft statistics [2023]: facts every employer should know [дата обращения: 20.03.2023]. Доступ по: <https://www.zippia.com/advice/employee-theft-statistics/>
4. publication.pravo.gov.ru [Электронный ресурс]. Указ Президента Российской Федерации «О развитии искусственного интеллекта в Российской Федерации» от 10.10.2019 № 490. Доступ по: <http://publication.pravo.gov.ru/Document/View/0001201910110003>

### *Сведения об авторах:*

**Софья Андреевна Русакова** — студентка, группа 7240-380304D факультета «Государственное и муниципальное управление»; Самарского национального исследовательского университета имени академика С.П. Королева, института экономики и управления, Самара, Россия. E-mail: [sofiarus7140ssau@gmail.com](mailto:sofiarus7140ssau@gmail.com).

**Наталья Владимировна Лаптева** — научный руководитель, старший преподаватель кафедры государственного и муниципального управления Самарского национального исследовательского университета имени академика С.П. Королева, Самара, Россия. E-mail: [lapteva.n@list.ru](mailto:lapteva.n@list.ru).

# Правовые вопросы экологической реабилитации Саратовского водохранилища

Н.А. Скачкова, А.В. Янина, Е.Н. Никитина

Самарский государственный технический университет, филиал в г. Сызрани, Россия

**Обоснование.** В последние годы происходит значительная трансформация водной экологической системы Саратовского водохранилища в районе Сызрани с ухудшением состояния водного объекта. Водохранилище подвержено эвтрофикации — заболачиванию, при этом процесс развивается катастрофически. Причин этого негативного процесса несколько: низкая скорость течения и прогревание воды до 35 °С в июле–августе на мелководьях, сброс биогенных элементов с недоочищенными сточными и ливневыми водами. На небольших глубинах за пределами фарватера в летний период наблюдается катастрофическое «цветение» воды и зарастание водорослями, которые в жару активно разлагаются. Водохранилище нуждается в срочной экологической реабилитации, главной целью которой является восстановление речной экосистемы и функциональных возможностей акватории [1, 2].

**Цель** — изучить правовые аспекты управления крупными водохранилищами и возможности экологической реабилитации Саратовского водохранилища на реке Волга в районе Сызрани.

**Методы.** Главным методом исследования данной работы являются собственные наблюдения и исследования, анализ учебной литературы, научных статей, проработка источников экологического права и действующих федеральных проектов и программ.



Рис. 1. Акватория Саратовского водохранилища в районе Сызрани

**Результаты.** Саратовское водохранилище на Волге используется для целей питьевого и хозяйственно-бытового водоснабжения, рыболовства и охоты, для рекреации и водного транспорта. Расчетная площадь акватории водохранилища в районе Сызрани, подверженная заболачиванию, составляет около 110 км<sup>2</sup>. На карте (рис. 1) зона фарватера с высокой скоростью течения выделена белым цветом, остальные части акватории представляют собой заболоченные мелководья.

Изучение Водного кодекса РФ (далее — ВК) показало, что река Волга находится в федеральной собственности, при этом полномочия по охране водных объектов или их частей могут быть переданы органам государственной власти соответствующих субъектов, в данном случае — Минприроды Самарской области (ст. 8 и 26 ВК). В соответствии со статьей 45 ВК (п. 6) требуется «перечень мероприятий по предупреждению заиления, в том числе очистка от наносов, зарастания, меры по борьбе с цветением воды» [3].

**Выводы.** Минприроды Самарской области как исполнительный орган власти, выполняя законодательные требования, должно управлять северной частью акватории Саратовского водохранилища, обеспечивая надлежащее санитарное и экологическое состояние, а также быть заказчиком работ. С 2018 года реализуются федеральные проекты «Оздоровление Волги» и «Сохранение уникальных водных объектов» [3], однако расчистка рассматриваемой акватории от водорослей и иловых отложений не проводится. Граждане проявляют недовольство, поскольку не видят никаких мер по улучшению санитарного и экологического состояния акватории, условия для отдыха на воде в летнее время ухудшаются с каждым годом.

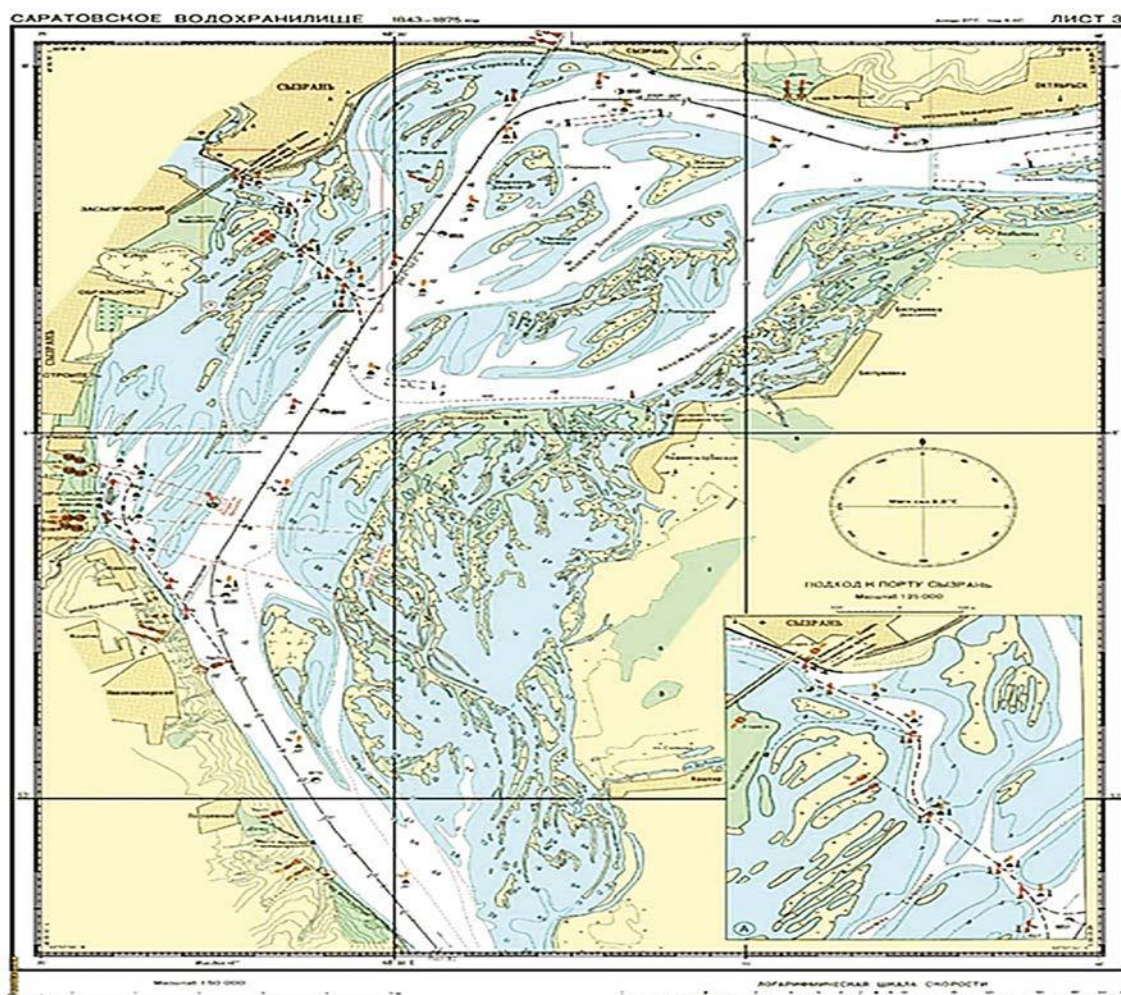
Согласно статье 3 ВК, «граждане, общественные объединения имеют право принимать участие в подготовке решений, реализация которых может оказать воздействие на водные объекты при их использовании и охране», поэтому по итогам данной работы будет направлен запрос в Минприроды Самарской области с обоснованием необходимости срочного выполнения работ по экологической реабилитации северной части Саратовского водохранилища.

**Ключевые слова:** управление водными объектами; Саратовское водохранилище; эвтрофикация.

## Список литературы

1. Ашихмина Т.Я., Кутявина Т.И., Домнина Е.А. Изучение процессов эвтрофикации природных и искусственно созданных водоемов (литературный обзор) // Теоретическая и прикладная экология. 2014. № 3. С. 6–13.
2. Никитина Е.Н. Защита окружающей среды от техногенных воздействий: учебное пособие. Самара: Самарский государственный технический университет, 2017. 190 с.
3. consultant.ru [Электронный ресурс]. Водный кодекс Российской Федерации» от 03.06.2006 N 74-ФЗ (ред. от 28.04.2023). Доступ по: [https://www.consultant.ru/document/cons\\_doc\\_LAW\\_60683/](https://www.consultant.ru/document/cons_doc_LAW_60683/)
4. mnrgov.ru [Электронный ресурс]. Федеральный проект «Экология», программа «Оздоровление Волги». Доступ по: [https://www.mnrgov.ru/activity/np\\_ecology/federalnyy-proekt-ozdorovlenie-volgi/](https://www.mnrgov.ru/activity/np_ecology/federalnyy-proekt-ozdorovlenie-volgi/)

## Сведения об авторах

**Надежда Александровна Скачкова** — студентка; Самарский государственный технический университет, филиал в г. Сызрани, Самарская область, г. Сызрань, Россия. E-mail: n.skachkova03@mail.ru

**Анастасия Валерьевна Янина** — студентка; Самарский государственный технический университет филиал в г. Сызрани, Самарская область, Сызрань, Россия. E-mail: nastasiayaninanina@yandex.ru

**Елена Николаевна Никитина** — научный руководитель, кандидат технических наук, доцент; Самарский государственный технический университет филиал в г. Сызрани, Россия Самарская область, г. Сызрань, E-mail: elenika2203@yandex.ru

# Содействие занятости молодежи в Самарской области

П.С. Уланова, Д.И. Халимуллина, Н.В. Полянскова

Самарский государственный экономический университет, Самара, Россия

**Обоснование.** Молодые люди — это движущая сила экономического развития не только региона, но и всей страны в целом. Чем выше занятость молодежи, тем больше доступных трудовых ресурсов территории задействованы в экономике. Кроме того, содействие трудоустройству молодых людей позволяет снабдить рынок труда ценными кадрами, обладающими рядом преимуществ перед другими категориями лиц. В настоящее время доля молодежи среди занятого населения Самарской области стабильно снижается [1], что обуславливает необходимость повышения эффективности проводимой политики содействия занятости данной возрастной группы граждан.

Исследования показали, что в регионе стоит существенная проблема неосведомленности молодых людей о предоставляемых государством услугах и возможностях, доступных им при поиске работы или открытии своего дела.

**Цель** — создать сервис для молодых людей, который упростит для них процесс трудоустройства, а также позволит получить всю актуальную информацию, необходимую при поиске работы, в удобном формате через «одно окно».

**Методы.** Был проведен анализ положения молодежи на рынке труда, а также анкетирование и опросы молодых людей, интервьюирование сотрудников центра занятости населения городского округа Самара.

**Результаты.** В ходе нашего исследования были рассмотрены различные площадки для реализации проекта, однако наиболее подходящей и удобной, по мнению опрошенных молодых людей, является мессенджер «Telegram». Разработанный сервис представляет собой чат-бот под названием «Трудоустройство молодежи 63» (рис. 1). Он включает в себя структурированную информацию о предоставляемой при открытии своего дела помощи, правильном составлении резюме и прохождении собеседования, советах по совмещению работы с обучением, психологической поддержке, особых возможностях для молодых специалистов в Самарской области, а также государственных учреждениях и сервисах поиска работы.

Были сформированы метрики оценки эффективности данного пилота, среди которых можно выделить такие целевые показатели, как доля молодежи среди обратившихся в Центр занятости населения, количество



Рис. 1. Прототип сервиса «Трудоустройство молодежи 63»



пользователей сервиса, а также подписчиков группы «ЦЗН г.о. Самара» в социальной сети «ВКонтакте». Также разработана последовательность этапов внедрения сервиса. Первый этап заключается в проведении тестирования и последующей доработке пилота. Второй этап — это мониторинг удовлетворенности пользователей сервиса. Третий — проведение информационной кампании, включающей подготовку и запуск информационного ролика, рекламы в социальных сетях, плакатов и буклетов, а также проведение мероприятий по информированию молодежи о сервисе в очном режиме.

**Выводы.** Внедрение сервиса в регионе позволит сделать информацию о трудоустройстве более доступной и понятной, а также повлечет рост доверия молодежи государственным учреждениям, их уверенности при поиске работы, количества самозанятых и официально трудоустроенных, а также числа пользователей федерального сервиса поиска работы «Работа России».

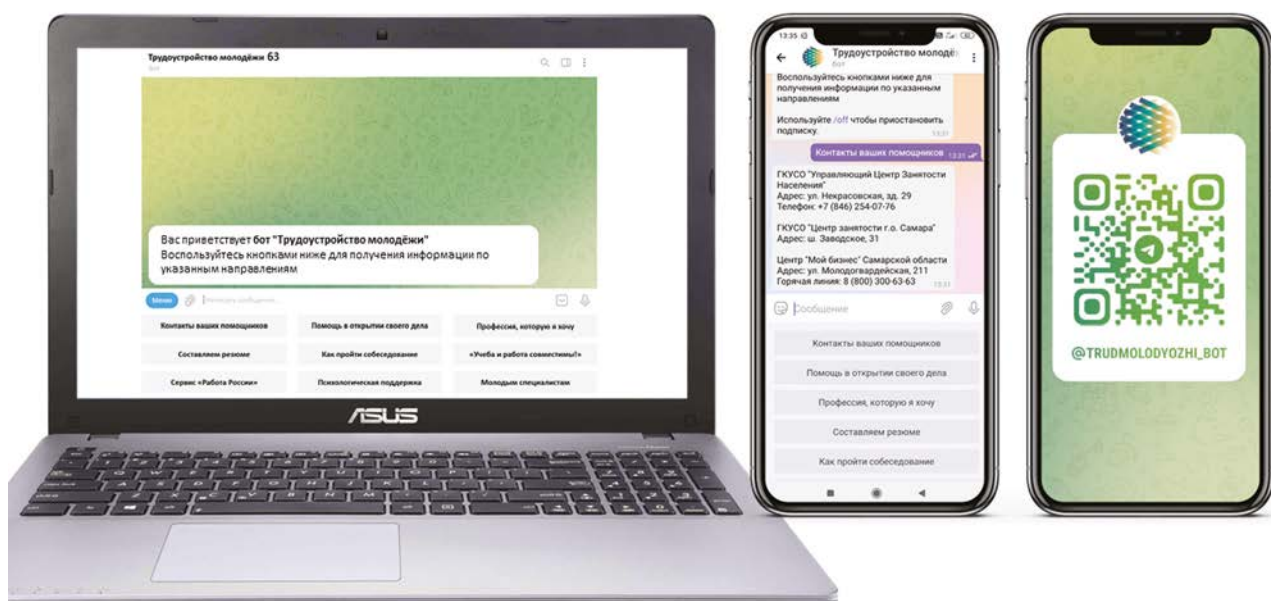
**Ключевые слова:** молодежь; содействие занятости; трудоустройство; сервис-дизайн; рынок труда; центр занятости; поиск работы.

## Список литературы

1. Самарский статистический ежегодник / под ред. Д.Г. Бажуткина, и др. Самара: Самарстат, 2022.

### *Сведения об авторах:*

**Полина Сергеевна Уланова** — студентка, группа РЭ19о1, институт национальной и мировой экономики; Самарский государственный экономический университет, Самара, Россия. E-mail: ulanova1.pol@gmail.com

**Диана Ильдаровна Халимуллина** — студентка, группа РЭ19о1, институт национальной и мировой экономики; Самарский государственный экономический университет, Самара, Россия. E-mail: halimullina01@mail.ru

**Наталья Вадимовна Полянскова** — научный руководитель, кандидат экономических наук, доцент; Самарский государственный экономический университет, Самара, Россия. E-mail: polynskova@mail.ru

## Механизмы противодействия коррупционным проявлениям на государственной и муниципальной службе

А.З. Гильванов, О.А. Горбунова

Самарский государственный технический университет, Самара, Россия

**Обоснование.** Коррупция — одна из важнейших проблем, с которыми современное общество сталкивается. Она отрицательно влияет на экономическое развитие, социальную справедливость и политическую стабильность. Особенно опасна коррупция, проявляющаяся в рамках государственной и муниципальной службы, так как она может привести к нарушению законности, потере доверия граждан к власти и ухудшению качества жизни [1].

**Цель** — провести обзор механизмов противодействия коррупционным проявлениям на государственной и муниципальной службе.

**Методы.** Сравнение, анализ и сбор информации, табличный и графический методы, комплексный подход.

**Результаты.** Согласно результатам международного исследования «Индекс восприятия коррупции», Россия заняла 137-е место из 180, получив 28 баллов из 100. Это значение индекса указывает на очень высокий уровень восприятия коррупции в стране [2].

В России за 2022 год зарегистрировали 35 340 преступлений коррупционной направленности, это 1,8 % от общего числа преступлений, прирост данного вида преступлений составил 15,9 % [3].

Большую часть преступлений коррупционной направленности в России за 2022 год составляет мелкое взяточничество — 20,8 %. На втором месте получение взятки — 15,7 % и на третьем дача взятки — 13,3 %. Установленный ущерб от коррупционных преступлений в России только за 2022 год превысил 37 млрд руб. [3].

Среди лиц, попавших под подозрение в коррупционных преступлениях в 2022 году, чаще всего были должностные лица государственных учреждений и предприятий, за ними следовали сотрудники правоохранительных органов, а на третьем месте оказались военнослужащие [3].

В 2022 году в Самарской области было зарегистрировано 643 случая преступлений, связанных с коррупцией, из которых 269 относились к категории крупного и особо крупного размера. За исследуемый период количество преступлений коррупционной направленности увеличилось на 30 %. По фактам получения взятки — на 79 % [4].

За 2022 год в Самарской области было возмещено более 240 млн рублей в бюджет от общей суммы ущерба, вызванного коррупционными преступлениями. Согласно отчету, общая сумма возмещения с 2018 года увеличилась в 11 раз [4].

В среднем за 2022 год размер взятки по установленным фактам коррупционных преступлений достигал 517,3 тыс. рублей. По итогам 2021 года она составляла 159,3 тыс. рублей. Средняя сумма взятки за 5 лет увеличилась в 2,5 раза [5].

Корреляционно-регрессионный анализ влияния факторов на количество коррупционных преступлений в Самарской области показал:

1. Снижение индекса потребительских цен на 1 % приведет к снижению количества коррупционных преступлений на 7,34 %.

2. Снижение индекса промышленного производства на 1 % приведет к снижению количества коррупционных преступлений на 2,65 %.

3. Численность государственных гражданских служащих в органах исполнительной власти Самарской области и численность населения с высшим образованием не показали существенную корреляцию с результирующим фактором.

При анализе наиболее острых причин коррупции стоит отметить, что одним из ключевых источников коррумпированности общества является кризис в обществе, который сопровождается высоким уровнем пренебрежения к закону, игнорированием правовых норм, аморальностью и нравственной нестабильностью.

**Выводы.** В целях снижения коррупционных проявлений на государственной и муниципальной службе предлагается улучшение механизмов:

1. Кадровых — проведение отбора кандидатов на государственную и муниципальную службу, оценка их профессиональных и личностных качеств, проведение антикоррупционных проверок.

2. Информационных — создание общественного контроля за деятельностью государственных и муниципальных служащих, информирование граждан о правах и обязанностях при взаимодействии с государственными органами.

3. Образовательных — проведение образовательных программ, тренингов, семинаров и конференций для государственных и муниципальных служащих, а также для широкой общественности [5].

Эффективность механизмов зависит от того, насколько они реализуются на практике и насколько активно в них участвуют граждане и общественные организации.

**Ключевые слова:** преступления коррупционной направленности; контроль; социальная ответственность; незаконные финансовые транзакции; экономическая безопасность.

### Список литературы

1. gosslužhba.gov.ru [Электронный ресурс]. Портал госслужбы. О противодействии коррупции. Доступ по: <https://gosslužhba.gov.ru/anticorruption/corruption-prevention>
2. transparency.org.ru [Электронный ресурс]. Россия в Индексе восприятия коррупции за 2022 год. Доступ по: <https://transparency.org.ru/research/indeks-vospriyatija-korruptsii/rossiya-v-indekse-vospriyatija-korruptcii-2022-28-ballov-i-137-e-mesto>
3. мвд.рф [Электронный ресурс]. Краткая характеристика состояния преступности в Российской Федерации за 2018-2022 гг. Доступ по: <https://мвд.рф/reports/item/35919430/>
4. 63.мвд.рф [Электронный ресурс]. Оперативная обстановка в Самарской области за 2022 год. Доступ по: <https://63.мвд.рф/document/34880513>
5. 63.мвд.рф [Электронный ресурс]. ГУ МВД РФ по Самарской области. Доступ по: [https://63.мвд.рф/gumvd/Net\\_korruptcii/Econom/item/36528726](https://63.мвд.рф/gumvd/Net_korruptcii/Econom/item/36528726)

*Сведения об авторах:*

**Адахам Зуфарович Гильванов** — студент, группа 1; институт инженерно-экономического и гуманитарного образования; Самарский государственный технический университет, Самара, Россия. E-mail: [adakhmgilvanov@gmail.com](mailto:adakhmgilvanov@gmail.com)

**Оксана Александровна Горбунова** — научный руководитель, кандидат экономических наук, доцент; Самарский государственный технический университет, Самара, Россия. E-mail: [genuka76@mail.ru](mailto:genuka76@mail.ru)



# Ключевые проблемы цифровизации в государственной и муниципальной службе

Е.А. Коваленко

Самарский национальный исследовательский университет имени академика С.П. Королева, Самара, Россия

**Обоснование.** Цифровизация сейчас является одним из приоритетных и актуальных направлений развития госслужбы в России. Причиной этому являются новые возможности, которые получают госслужащие. Благодаря внедрению цифровизации в их деятельности повышается эффективность управления, облегчается часть сложных задач, ускоряются процессы межведомственного сотрудничества.

**Цель** — провести анализ проблем внедрения и использования цифровизации в государственной и муниципальной службе, выявить возможные пути решения.

**Методы.** Методами являются анализ и опрос. Внедрение цифровизации в государственное и муниципальное управление сегодня является одной из ключевых задач в России (проект «Цифровое государственное управление» в рамках нацпроекта «Цифровая экономика РФ»). Основной задачей является цифровизация всего сектора государственного управления с целью обеспечения граждан прямым, удобным и эффективным доступом к государственным услугам через Интернет. Планируется, что к 2024 году уже 70 % взаимодействий населения с государственными органами будет в цифровой форме.

Ниже приведены проблемы, которые чаще всего мешают внедрению цифровизации в государственную и муниципальную службу:

1. Кадры и каровые процессы. Есть ряд процессов, с которых лучше начинать переход на цифровизацию для увеличения эффективности дальнейшей госслужбы:

- прием новых сотрудников;
- отпуска;
- командировки;
- кадровые перестановки;
- приказы;
- подбор резюме кандидатов.

2. Бухгалтерия и бюрократия.

Самой важной проблемой является огромное количество различных документов, которые могут поступать из разных источников, содержать разную информацию и оформление. Благодаря цифровизации документы могут обрабатываться искусственным интеллектом, сервисы позволят начальству оперативно контролировать весь процесс и при необходимости вносить правки, отслеживать источники поступления всех документов и их учет.

3. Финансирование.

Еще одной важной проблемой цифровизации является недостаточное количество денежных средств на ее проведение или низкий уровень инвестирования. Для эффективной работы с процессами цифровизации, информационными технологиями и оборудованием сотрудники должны иметь высокую квалификацию и знания в этой области.

Преимущества цифровизации:

- возможность грамотно перераспределить время, которое задействует сотрудник для обработки документации, благодаря цифровым технологиям;
- большинство бюрократической волокиты исчезает или значительно облегчается;
- повышение доверия граждан к деятельности органов государственной власти посредством получения большей прозрачности и открытости деятельности.

Было проведено исследование среди работников департаментов и муниципалитетов г. Самары:

1. Ответы на вопрос «Какие есть проблемы цифровизации в Вашем департаменте/администрации?»: деньги (35 %), навыки (19 %), плохое оборудование (9 %), обучение (23 %), время (14 %).

2. Ответы на вопрос «Какие способы решения этих проблем есть?»: выделение средств (31 %), приглашение экспертов (19 %), обучение вне рабочего времени (36 %), покупка качественного оборудования (14 %).

**Результаты.** Сегодня статистика не может не радовать своими показателями, ведь согласно им цифровизация государственного сектора развивается достаточно быстро — рентабельность инвестиций в бюджетный сектор в 2021 году составила 83,4 млрд рублей. Это составляет 11 % роста показателей в сравнении с предыдущим годом. Также по данным Росстата за весь 2021 год на сайте Госуслуги.ру было зарегистрировано более 85 миллионов человек. Объем оказанных услуг составляет более 2,6 миллиарда рублей.

Благодаря цифровизации государственного сектора уже открыты и функционируют многофункциональные центры (например, «Мои документы» и «Мой бизнес» имеют уже более 45 миллиона заявок, предоставляют более 40 миллионов услуг), была создана система межведомственного электронного взаимодействия.

**Выводы.** Для эффективной цифровизации государственного и муниципального управления следует: формировать условия для развития и внедрения цифровизации в госслужбу, оптимизировать процесс взаимодействия между органами власти в сфере цифровизации и проводить соответствующую подготовку кадров.

Цифровизация — это один из этапов эффективного государственного и муниципального управления, который призван усовершенствовать, оптимизировать и повышать эффективность принимаемых решений и действий. Но все это не представляется возможным без соответствующего государственного регулирования и контроля.

**Ключевые слова:** государство; государственное и муниципальное управление; госслужащий; цифровизация; нацпроект.

## Список литературы

1. Алетдинова А.А., Аренков И.А., Афанасьева Р.Р., и др. Цифровая трансформация экономики и промышленности: проблемы и перспективы / под ред. А.В. Бабкина. Санкт-Петербург: Издательство Политехнического университета, 2017. 807 с.
2. Бауэр В.П., Еремин В.В., Сильвестров С.Н., Смирнов В.В. Экономическое моделирование процессов цифровой трансформации // Журнал экономической теории. 2019. Т. 16, № 3. С. 428–443. DOI: 10.31063/2073-6517/2019.16-3.11
3. Обушева К.А. Цифровая трансформация государственного управления // Молодой ученый. 2022. № 20. С. 490–493.
4. Holmstrom J. From AI to digital transformation: The AI readiness framework // Business Horizons. 2021. Vol. 65, No. 3. P. 329–339. DOI: 10.1016/j.bushor.2021.03.006

*Сведения об авторе:*

**Екатерина Алексеевна Коваленко** — студентка, группа 7440-380304D, институт экономики и управления; Самарский национальный исследовательский университет имени академика С.П. Королева, Самара, Россия. E-mail: ekaterina\_ko163@mail.ru

# Правовые основы военной службы в системе государственной службы

А.М. Конопацкая, Р.Б. Товченко

Самарский университет государственного управления «Международный институт рынка», Самара, Россия

**Обоснование.** Вооруженные силы Российской Федерации являются важнейшей составляющей суверенности нашего государства, так как именно они обеспечивают защиту населения страны от внешних угроз. Как и любая другая сфера общества, вооруженные силы находятся в постоянном состоянии преобразований, что способствует развитию данной сферы. Успешность процесса реформирования, как и само функционирование военной сферы, полностью зависят от эффективной работы каждого из ее механизмов — от Верховного главнокомандующего до специалиста рядового состава. Деятельность государственных и военных органов управления Вооруженными силами Российской Федерации, должностных лиц и военнослужащих является основой обороноспособности страны.

**Цель** — выявить основные проблемы правовых основ военной службы в системе государственной службы и предложить рациональные пути решения выявленных проблем.

**Методы.** Для анализа правовых основ военной службы в системе государственной службы России были использованы методы анализа нормативно-правовых документов, сопоставления и обобщения. Сбор информации осуществлялся из таких источников, как Конституция Российской Федерации, федеральные законы, положения о прохождении военной службы и уставы службы Вооруженных сил Российской Федерации. В процессе изучения основ проблем был произведен анализ нормативно-правовой базы, что позволило выявить слабые места действующего законодательства, заключающиеся в отсутствии максимально четкого раскрытия понятия военной службы. Также был произведен анализ структуры управления военной службы в системе государственной службы, который раскрыл обширную структуру государственной власти в военной сфере.

**Результаты.** При рассмотрении результатов, полученных посредством анализа нормативно-правовой базы, сопоставления и обобщения, были выявлены проблемы, которые являются существенными препятствиями развития правовой базы военной службы. Для их решения стоит рассмотреть следующие разработанные предложения:

1. Создать банк данных призывников на определенное количество лет, что позволит отслеживать динамику количества и качества навыков будущих призывников через заданный временной промежуток.
2. Внести поправки в законодательную базу об утверждении и разъяснении понятия военной службы, что позволит снизить уровень конфликтных ситуаций.
3. Уравнять правовые основы военнослужащих и государственных служащих в системе государственной службы, что позволит снизить социальное неравенство на государственной службе.

**Выводы.** Военная служба является приоритетной целью обороноспособности и безопасности государства, решая задачи в военное и мирное время, которые требуют организованности и крепкой взаимосвязи всех ее элементов. Военнослужащий является частью группы граждан, осуществляющих необходимые функции и задачи по обеспечению безопасности и целостности страны на военной службе в государственных органах.

**Ключевые слова:** вооруженные силы; государство; военнослужащий; военная служба; государственные органы.

*Сведения об авторах:*

**Алина Михайловна Конопацкая** — студентка группы ГМУ-31 Института экономики и права Самарского университета государственного управления «Международный институт рынка», Самара, Россия. E-mail: konopatskaya.alina@mail.ru

**Роман Борисович Товченко** — научный руководитель, доцент кафедры государственного и муниципального управления и правового обеспечения государственной службы Самарского университета государственного управления «Международный институт рынка», Самара, Россия.

## Адаптивная модель функционирования ИПП при перемещении товаров БТС 4-го уровня

Е.А. Грибалев, И.А. Пластунок

Санкт-Петербургский государственный экономический университет, Санкт-Петербург, Россия

**Обоснование.** Обоснована необходимость внедрения интеллектуальных технологий в систему таможенного контроля, для увеличения пропускной способности пунктов пропуска и сокращения времени совершения таможенных операций. Существующая модель интеллектуального пункта пропуска (ИПП) не рассчитана на использование беспилотных транспортных технологий, которые позволяют повысить скорость международных грузоперевозок и являющихся перспективным направлением развития транспортных средств.

**Цель** — предложить модель функционирования ИПП с учетом использования беспилотных транспортных средств (БТС) 4-го уровня.

**Методы.** Использование беспилотных транспортных средств четвертого уровня обусловлено техническими характеристиками. На данный момент беспилотными считаются и транспортные средства с системами помощи водителю, то есть, например, оснащенные круиз-контролем. Подобные транспортные средства являются согласно классификации SAE International БТС третьего уровня. Поскольку использование БТС 3-го уровня не рационально по причине высокой стоимости и отсутствия преимуществ в отношении классического ТС необходимо рассматривать 4-й и 5-й уровни. Пятый уровень слишком затратный и на данный момент не реализуем, следовательно остается только 4-й уровень. Он имеет преимущества в виде отсутствия необходимости соблюдения режима труда и отдыха водителя. В России на данный момент нет реально действующего интеллектуального пункта пропуска. Концепция предложенная ФТС РФ завязывает ИПП на использовании единой информационной системы. Согласно концепции система будет интегрирована как с базами данных всех контролирующих органов, так и с программным обеспечением транспортного



Рис. 1. Адаптивная модель функционирования ИПП

и таможенного контроля. Но эта модель не учитывает дальнейшее преобразование ТС в беспилотные, которые уже сейчас проходят активное тестирование и частично применяются. Исключение на данном этапе БТС из ИПП не целесообразно.

**Результаты.** Предложена адаптивная модель функционирования ИПП (рис. 1), применяющая интеллектуальный коридор, который является системой, управляемой на основании системы управления рисками (СУР) в режиме реального времени. По результатам сведений, полученных от транспортного коридора, и анализа данных СУР определяет наличие рисков. В случае их отсутствия ТС убывает из пункта пропуска. При выявлении риска проходит таможенный контроль, например, в виде таможенного осмотра или досмотра. Для выполнения таможенного контроля на БТС предлагается использовать высококачественные звуко- и видеозаписывающие устройства, применяемые с разных ракурсов вкупе с единой информационной системой (ЕИС), которая должна позволять осуществлять подтверждение прохождения контроля со стороны владельца БТС.

**Выводы.** Использование беспилотных транспортных средств в международных грузоперевозках обеспечивает ускорение всех поставок. Создание универсального интеллектуального пункта пропуска, способного работать как с классическим ТС, так и с беспилотным транспортным средством, на данном уровне развития позволит в дальнейшем избежать проблем с переоборудованием ПП под беспилотные транспортные средства, увеличит пропускную способность пункта пропуска, снизит риски, связанные с человеческим фактором.

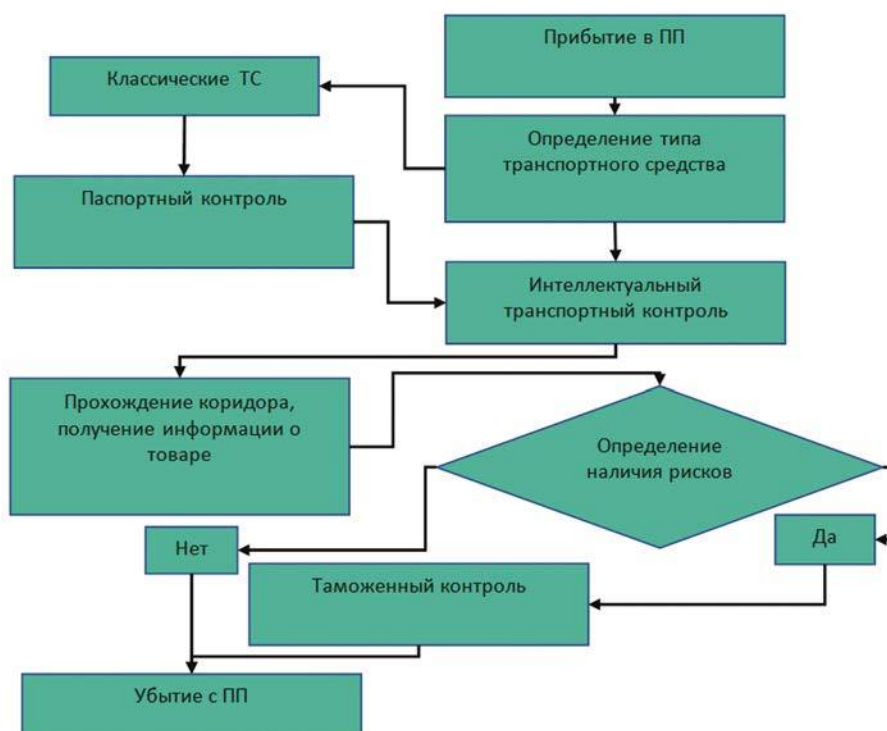
**Ключевые слова:** интеллектуальный пункт пропуска; беспилотные транспортные средства; адаптивная модель функционирования ИПП; организация ИПП; таможенный контроль.

## Список литературы

1. Кожанков А.Ю. Формирование подходов для создания интеллектуальных пунктов пропуска для возможности трансграничного пересечения таможенной границы беспилотными автомобильными транспортными средствами // Материалы конференции: «Интеллектуальный пункт пропуска в России и мире: компетентностный подход к созданию». С. 59–62.
2. customs.gov.ru [Электронный ресурс]. «Российская газета». Каким будет интеллектуальный пункт пропуска на таможне — колонка Владимира Ивина [дата обращения: 10.04.2023]. Доступ по: <https://customs.gov.ru/press/aktual-no/document/261715>
3. tadvise.ru [Электронный ресурс]. Автопилот. Беспилотный автомобиль [дата обращения: 10.04.2023]. Доступ по: [https://www.tadvise.ru/index.php/Статья:Автопилот\\_\(беспилотный\\_автомобиль\)](https://www.tadvise.ru/index.php/Статья:Автопилот_(беспилотный_автомобиль))
4. gtlk.ru [Электронный ресурс]. Транспорт в деталях. Беспилотные технологии на земле, воде и в воздухе [дата обращения: 10.04.2023]. Доступ по: [https://www.gtlk.ru/press\\_room/drone/](https://www.gtlk.ru/press_room/drone/)

*Сведения об авторах:*

**Егор Андреевич Грибалеv** — студент, группа ТЖ-2201, факультет бизнеса, таможенного дела и экономической безопасности; Санкт-Петербургский государственный экономический университет, Санкт-Петербург, Россия. E-mail: [EgorGribalevAnd@yandex.ru](mailto:EgorGribalevAnd@yandex.ru)

**Ирина Александровна Пластунок** — научный руководитель, кандидат экономических наук, доцент; Санкт-Петербургский государственный экономический университет, Санкт-Петербург, Россия. E-mail: [plastounjak@mail.ru](mailto:plastounjak@mail.ru)

# Анализ перспектив экспорта водорода из Российской Федерации в условиях развития водородной экономики

Е.С. Корнилова, М.Ю. Деревянов

Самарский государственный технический университет, Самара, Россия

**Обоснование.** Водородная экономика является драйвером роста и будущим для глобальной экономики. Водород как новый вид топлива активно развивается и скоро может стать новым глобальным энергоносителем. Согласно утвержденной в 2021 году в Российской Федерации концепции [1], развитие водородной энергетики прежде всего ориентировано на экспорт.

Актуальность темы заключается в том, что ключевым ориентиром для выполнения глобальных целей по сокращению выбросов диоксида углерода является приверженность в мировой промышленности низкоуглеродным технологиям производства и потребления энергии [2]. В грядущем энергетическом переходе предполагается увеличение доли использования водорода в качестве топлива и энергоносителя. В перспективе до 2030 года прогнозируется рост европейского, азиатского и американского рынка водорода, что подтверждается заявленным финансированием в соответствующих национальных стратегиях (рис. 1). По объему заявленных инвестиций в водородные проекты Россия пока отстает от конкурентов.

**Цель** — определение перспективных направлений экспорта водорода из Российской Федерации в условиях развития водородной экономики.

**Методы.** В ходе исследования был применен метод аналитической обработки баз данных, научных статей, отчетов мировых агентств, открытых информационных источников российских министерств и предприятий, а также баз данных ФТС России.

**Результаты.** Мировое потребление водорода в 2020 году не превышало 90 млн. тонн в год и 85 % водорода производится и потребляется только на месте и в пределах одной страны [3]. К 2023 году объемы мирового производства пока не позволяют рассматривать водород как экспортный продукт [4].

В октябре 2021 года Минпромторг России разработал карту российских проектов, направленных на производство водорода и продуктов на его основе [5]. Ключевым проектом для реализации экспортного потенциала считается водородный кластер на территории Сахалинской области с годовым объемом производства водорода до 100 тыс. тонн. В целом по всей стране планируется реализовать 33 проекта к 2030 году и производить ежегодно: водорода 1,3 млн тонн; аммиака 13,6 млн тонн.



Рис. 1. Планируемые инвестиции в водородные проекты до 2030 года



Для оценки перспектив России можно использовать данные Института проблем естественных монополий (ИПЕМ) о планируемых объемах импорта и экспорта водорода некоторых стран на основе их стратегических документов (табл. 1) [2]. Представленные прогнозы позволяют оптимистично смотреть на будущие возможности нашей страны в плане экспорта, но сейчас они выглядят завышенными из-за сложившихся геополитических и экономических условий.

Таблица 1. Планируемые объемы импорта и экспорта водорода в некоторых странах [2]

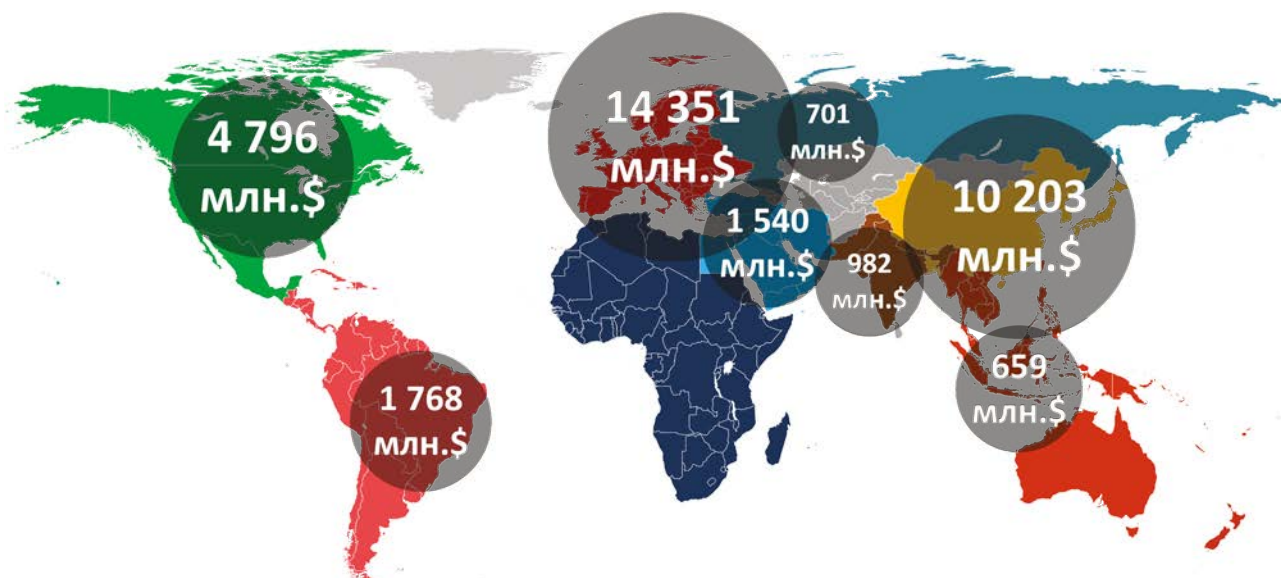
Страна	2030 год	2050 год
<i>Планируемый объем импорта (млн т)</i>		
Германия	2,3–2,9*	нет данных
Япония	0,3	5–10
<i>Планируемый объем экспорта (млн т)</i>		
Австралия	0,5	6,75
Чили	0,6	18
Россия	2,75–2,9 (6,4)	11,3–11,9 (30)

Главным импортером российского водорода в отечественной программе развития низкоуглеродной водородной энергетики указывается Китай [6]. Перспективы сотрудничества с Китаем в этой области являются сомнительными, поскольку в ближайшие десятилетия Китай планирует обеспечивать себя водородом самостоятельно. Более того, сложная геополитическая и экономическая ситуация, возникшая в 2022 году, уменьшает шансы России на экспорт водорода и других энергетических ресурсов. Германия, Япония и Южная Корея как основные потенциальные импортеры водорода включены в перечень недружественных стран, с которыми ведение будущих и настоящих внешнеторговых отношений ограничено из-за санкций.

**Выводы.** В результате исследования были определены потенциальные объемы экспорта и страны-импортеры водорода и продуктов на его основе в рамках развития водородной энергетики в Российской Федерации.

**Ключевые слова:** водород; экспорт; конкуренция; стратегии; развитие.

## Список литературы

1. static.government.ru [Электронный ресурс]. Распоряжение Правительства Российской Федерации от 05.08.2021г. №2162-р «Концепция развития водородной энергетики в Российской Федерации» [дата доступа: 19.03.2023]. Доступ по: <http://static.government.ru/media/files/5JFns1CDAKqYKzZ0mnRADAw2NqcVsexl.pdf>
2. ipem.ru [Электронный ресурс]. Аналитический доклад Института проблем естественных монополий «Водород: формирование рынка и перспективы России» [дата доступа: 01.03.2023]. Доступ по: <https://ipem.ru/content/vodorod-formirovanie-rynka-i-perspektivy-rossii/>
3. iea.org [Электронный ресурс]. The Future of Hydrogen, IEA (2019) [дата доступа: 06.04.2023]. Доступ по: <https://www.iea.org/reports/the-future-of-hydrogen>
4. Pleshivtseva Yu., Derevyanov M., Pimenov A., Rapoport A. Comprehensive review of low carbon hydrogen projects towards the decarbonization pathway // Int J Hydrog Energy. 2023. Vol. 48, No. 10. P. 3703–3724. DOI: 10.1016/j.ijhydene.2022.10.209
5. atomicexpert.com [Электронный ресурс]. Водород по расчету [дата доступа: 28.02.2023]. Доступ по: [https://atomicexpert.com/vodorod\\_po\\_raschetu](https://atomicexpert.com/vodorod_po_raschetu)
6. static.government.ru [Электронный ресурс]. Распоряжение Правительства Российской Федерации от 12.10.2020г. №2634-р «План мероприятий «Развитие водородной энергетики в Российской Федерации до 2024 года»» [дата доступа: 24.03.2023]. Доступ по: <http://static.government.ru/media/files/7b9bstNfV640nCkkAzCRJ9N8k7uhW8mY.pdf>

*Сведения об авторах:*

**Елизавета Сергеевна Корнилова** — студентка, группа 4-ТЭФ-9, Теплоэнергетический факультет; Самарский государственный технический университет, Самара, Россия. E-mail: [elizabeth.konnor@list.ru](mailto:elizabeth.konnor@list.ru)

**Максим Юрьевич Деревянов** — научный руководитель, кандидат технических наук, доцент; доцент кафедры «Управление и системный анализ теплоэнергетических и социотехнических комплексов»; Самарский государственный технический университет, Самара, Россия. E-mail: [mder2007@mail.ru](mailto:mder2007@mail.ru)



# Анализ влияния классификации товаров в соответствии с ТН ВЭД ЕАЭС на меры таможенно-тарифного и нетарифного регулирования

Д.Д. Яшанина, В.В. Батаев

Самарский государственный технический университет, Самара, Россия

**Обоснование.** Одной из функций таможенных органов наравне с правоохранительной и законотворческой является фискальная функция. Таможенно-тарифное регулирование — одна из частей фискальной функции, которая напрямую зависит от классификации товаров в соответствии с ТН ВЭД ЕАЭС. Таможенные органы принимают решение о классификации товаров в соответствии с ТК ЕАЭС в целях таможенно-тарифного регулирования и применения запретов и ограничений. При этом часто после смены классификационного кода товара таможенные органы по формальным признакам предъявляют декларанту требование о необходимости соблюдения запретов и ограничений. Именно негативное влияние классификации товаров на применение к этим товарам мер нетарифного регулирования и иных видов запретов и ограничений является объектом исследования.

**Цель** — снижение степени влияния классификации товаров в соответствии с ТН ВЭД ЕАЭС на применение к этим товарам запретов и ограничений.

**Методы.** Применение обычных методов изучения рассматриваемой проблемы не дает объективного результата из-за наличия большого количества вновь выявленных смежных взаимодействующих элементов, оказывающих влияние на меры таможенно-тарифного и нетарифного регулирования.

Для получения объективного результата необходимо:

- выявить и ранжировать все возможные элементы системы;
- классифицировать их взаимосвязи;
- провести оценку влияния внешних факторов;
- разработать алгоритмы совершения таможенных операций таможенными органами во взаимодействии с участниками ВЭД при классификации товаров.

Таким образом, для достижения поставленной цели применяются следующие методы системного анализа:

- изучение взаимодействия таможенно-тарифных мер и запретов и ограничений как элементов исследуемой системы;
- проведение анализа влияния классификации товаров на величину ставок ввозных или вывозных таможенных пошлин и применение к товарам запретов и ограничений;
- разработка и применение алгоритма и методики дифференцированного применения к декларируемым товарам запретов и ограничений в зависимости от их классификации.

Изучение влияния классификации товаров в соответствии с ТН ВЭД ЕАЭС и решение поставленных задач позволит разработать для таможенных органов инструментарий для объективного применения к товарам запретов и ограничений.

**Результаты.** Дифференцированное применение к перемещаемым через таможенную границу Союза и декларируемым товарам установленных запретов и ограничений в зависимости от их классификации снижает степень негативного влияния на внешнеэкономическую деятельность декларантов.

Дальнейшее проведение исследования таможенного дела, как большой структурированной системы, невозможно без применения такого универсального аппарата, как системный анализ, который предназначен для обоснования решений по сложным проблемам самого различного характера. Системный анализ предусматривает поэтапную работу (рис. 1).

На первом этапе в качестве проблемной ситуации выделяется негативное влияние классификации товаров на применение к товарам запретов и ограничений.

Формальное применение к товарам мер нетарифного регулирования и иных запретов и ограничений после смены кода в соответствии с ТН ВЭД ЕАЭС в ряде случаев представляется необоснованным.



Рис. 1. Этапы системного анализа

**Выводы.** Результатом проведения системного анализа должно стать:

- выявление необходимости применения разработанных новых методов и средств обеспечения таможенного регулирования;
- снижение негативного взаимного влияния друг на друга большого количества элементов системы, имеющих при этом разную природу.

**Ключевые слова:** системный анализ; таможенное дело; таможенно-тарифное регулирование; нетарифное регулирование; запреты и ограничения; решение о классификации товара.

### Список литературы

1. alta.ru [Электронный ресурс]. Постановление Правительства РФ от 09.03.2022 № 311 «О мерах по реализации Указа Президента Российской Федерации от 8 марта 2022 г. N 100». Доступ по: <https://www.alta.ru/tamdoc/22ps0311/>
2. alta.ru [Электронный ресурс]. Постановление Правительства РФ от 09.03.2022 № 313 «О мерах по реализации Указа Президента Российской Федерации от 8 марта 2022 г. N 100». Доступ по: <https://www.alta.ru/tamdoc/22ps0313/>
3. alta.ru [Электронный ресурс]. Постановление Правительства РФ от 19.07.2022 № 1299 «Об утверждении списка товаров и технологий двойного назначения, которые могут быть использованы при создании вооружений и военной техники и в отношении которых осуществляется экспортный контроль». Доступ по: <https://www.alta.ru/tamdoc/22ps1299/>
4. alta.ru [Электронный ресурс]. Постановление Правительства РФ от 29.12.2018 № 1716-83 «О мерах по реализации Указа Президента Российской Федерации от 22 октября 2018 г. N 592». Доступ по: <https://www.alta.ru/tamdoc/18ps1716/>
5. alta.ru [Электронный ресурс]. Решение Коллегии ЕЭК от 21.04.2015 № 30 «О мерах нетарифного регулирования». Доступ по: <https://www.alta.ru/tamdoc/15kr0030/>
6. alta.ru [Электронный ресурс]. Решение КТС от 28.05.2010 № 299 «О применении санитарных мер в Таможенном союзе». Доступ по: <https://www.alta.ru/tamdoc/10sr0299/>
7. alta.ru [Электронный ресурс]. Решение КТС от 18.06.2010 №317 «О применении ветеринарно-санитарных мер в Евразийском экономическом союзе». Доступ по: <https://www.alta.ru/tamdoc/10sr0317/>
8. consultant.ru [Электронный ресурс]. Таможенный кодекс Евразийского экономического союза. Доступ по: [https://www.consultant.ru/document/cons\\_doc\\_LAW\\_215315/84654882a47691ab62b0afd4460001310215ce3c/](https://www.consultant.ru/document/cons_doc_LAW_215315/84654882a47691ab62b0afd4460001310215ce3c/)

*Сведения об авторах:*

**Дарья Дмитриевна Яшанина** — студентка, группа 11, теплоэнергетический факультет; Самарский государственный технический университет, Самара, Россия. E-mail: [darya.yash2003@gmail.com](mailto:darya.yash2003@gmail.com)

**Вячеслав Викторович Батаев** — научный руководитель, кандидат технических наук, доцент; Самарский государственный технический университет, Самара, Россия. E-mail: [bataev.63@mail.ru](mailto:bataev.63@mail.ru)

## Алгоритм комплексной оценки состояния дроссель-трансформаторов и изолирующих стыков

Д.А. Волкова, А.В. Карманников, В.А. Надежкин

Самарский государственный университет путей сообщения, Самара, Россия

**Обоснование.** На сети железных дорог большое внимание уделяется безопасности движения поездов. Для этого каждое хозяйство проводит техническое обслуживание аппаратуры и оценку ее состояния. Некачественно проведенная оценка может привести к плохому техническому обслуживанию и, соответственно, отказу аппаратуры и задержке движения поездов.

**Цель** — разработка и применение алгоритма комплексной оценки дроссель — трансформаторов и изолирующих стыков.

**Методы.** Комплексная оценка — это оценка состояния объекта, полученная в результате мониторинга и диагностирования, на основании которой осуществляются мероприятия по его техническому обслуживанию и дальнейшему ремонту [1]. С помощью комплексной оценки можно выявить причины отказов аппаратуры и составить общий алгоритм оценки состояния объектов. В работе разрабатывается алгоритм комплексной оценки дроссель-трансформаторов и изолирующих стыков.



Рис. 1. Алгоритм комплексной оценки изолирующих стыков

**Результат.** На рис. 1 представлен алгоритм комплексной оценки изолирующего стыка.

Разберем подробно алгоритм на примере причины отказа закорачивание рельсовой цепи.

Согласно проверке технического обслуживания [2] при использовании мониторинга и диагностирования, выявляем работоспособное [3] или предотказное состояние [4]. Также наблюдаются случаи отказа объекта. Для того чтобы выявить тип отказа, осуществляем поиск причины. Тем самым устанавливаем, что причина отказа связана с закорачиванием рельсовой цепи. Она образовалась из-за металлической стружки между торцами рельсов. Вследствие чего образовался шунтирующий мостик, что повлекло за собой отказ рельсовой цепи. Для устранения причины делается запись в журнал ДУ-46 и ШУ-2. Если же причина не выявлена, то делается вывод, что система находится в работоспособном состоянии.

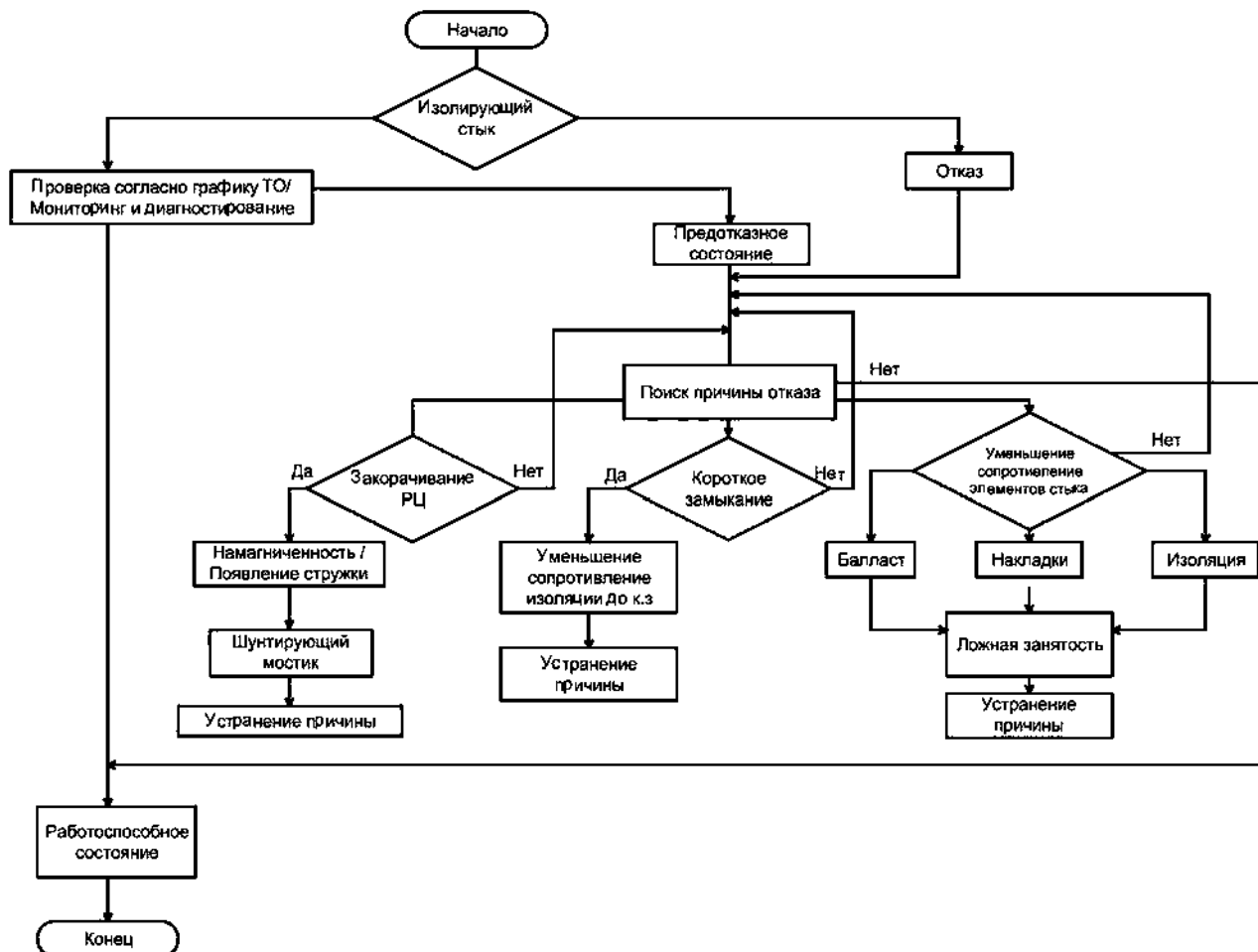
На рис. 2 представлен алгоритм комплексной оценки дроссель-трансформатора.

Разберем алгоритм подробно на примере насыщения магнитопровода.

Согласно проверке технического обслуживания при использовании мониторинга и диагностирования, выявляем работоспособное или предотказное состояние. Также наблюдаются случаи отказа объекта. Для того, чтобы выявить тип отказа, осуществляем поиск причины. После поиска устанавливаем, что причина



Рис. 2. Алгоритм комплексной оценки дроссель-трансформатора

отказа связана с асимметрией тягового тока, из-за которой произошло насыщение магнитопровода дроссель-трансформатора. В результате проверок с использованием прибора типа клещи «Дитцо» марки Ц-90, устанавливаем разницу тяговых токов на полуобмотках дроссель-трансформатора. Из-за присутствия больших токов в обмотке дроссель-трансформатора магнитопровод уходит в насыщение, вследствие чего дроссель-трансформатор выходит из строя. Для устранения причины делается запись в журнал ДУ-46. Если же причина насыщения магнитопровода не выявлена, то делается вывод, что система находится в работоспособном состоянии.

**Выводы.** Алгоритм имеет дальнейшее применение при использовании системы мониторинга и диагностирования методом предиктивной аналитики. Тем самым, можно непрерывно или же периодически контролировать состояние аппаратуры железнодорожной автоматики и телемеханики в его фактическом состоянии. При такой стратегии аппаратура может эксплуатироваться до предотказного состояния. Данный алгоритм позволит значительно сократить затраты на техническое обслуживание и ремонт.

**Ключевые слова:** комплексная оценка; алгоритм; изолирующий стык; дроссель-трансформатор; мониторинг и диагностирование; техническое обслуживание и ремонт.

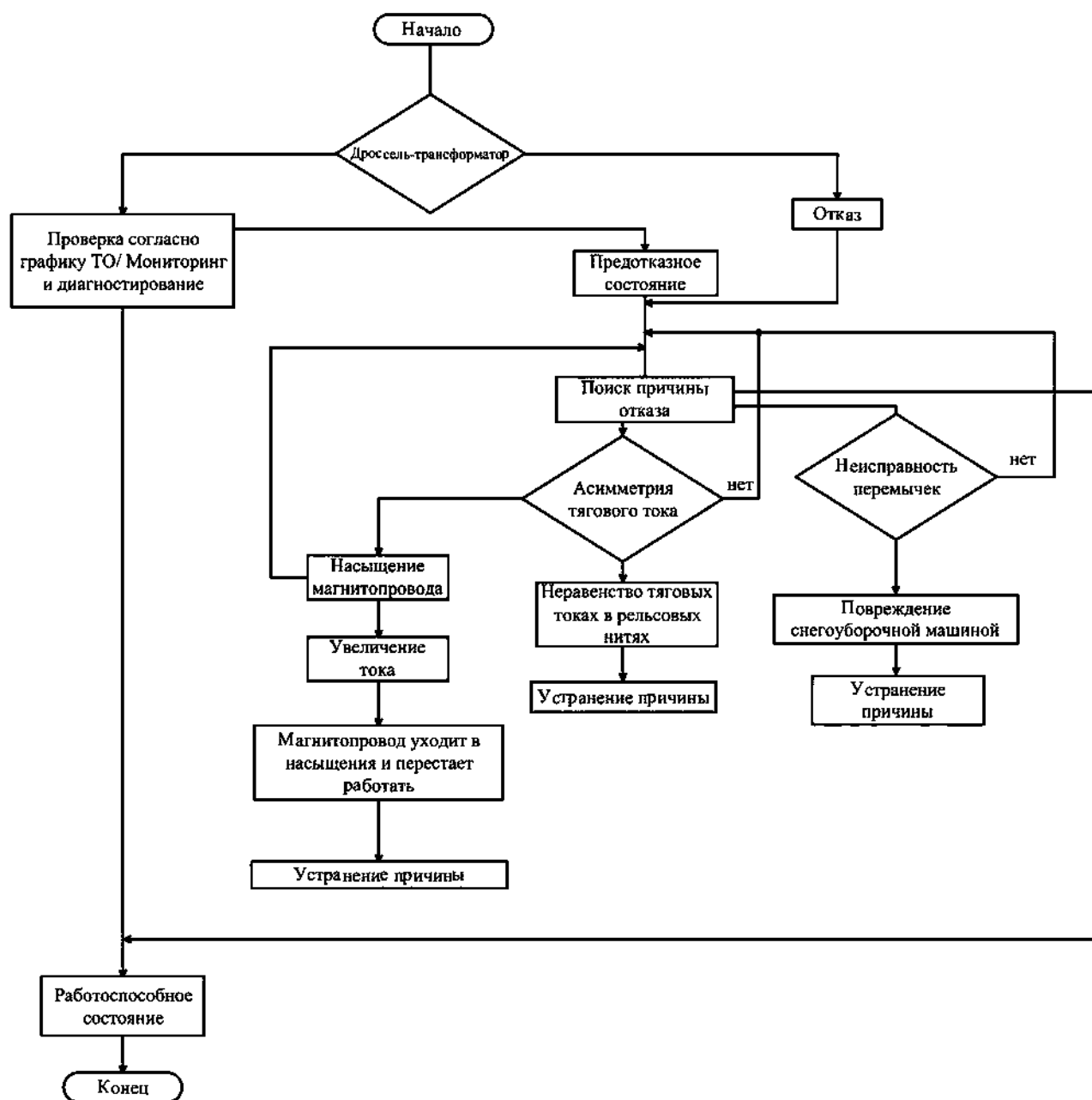
### Список литературы

1. jd-doc.ru [Электронный ресурс]. ОАО «РЖД», Распоряжение от 14 декабря 2009 г. №2536 р, О комплексной оценке состояния пути, (В ред. Распоряжения ОАО «РЖД» от 20.01.2012 №72 р). Доступ по: <https://jd-doc.ru/2009/dekabr-2009/7067-rasporyazhenie-oao-rzhd-ot-14-12-2009-n-2536r>
2. docs.cntd.ru [Электронный ресурс]. ГОСТ 18322-2016. Межгосударственный стандарт: система технического обслуживания и ремонта техники. Доступ по: <https://docs.cntd.ru/document/1200144954>
3. Сапожников В.В., Сапожников Вл.В., Шаманов В.И. Надежность систем железнодорожной автоматики, телемеханики и связи: Учебное пособие для вузов железно-дорожного транспорта / под ред. Вл.В. Сапожникова. Москва: Маршрут, 2003. 263 с.
4. docs.cntd.ru [Электронный ресурс]. ГОСТ 32192-2013. Межгосударственный стандарт: надежность в железнодорожной технике. Доступ по <https://docs.cntd.ru/document/1200108089>

### *Сведения об авторах*

**Артем Вячеславович Карманников** — студент, группа СОДП-91, электротехнический факультет; Самарский государственный университет путей сообщения, Самара, Россия. E-mail: [karmannikov.artem@mail.ru](mailto:karmannikov.artem@mail.ru)

**Дарья Андрияновна Волкова** — студентка, группа СОДП-91, электротехнический факультет; Самарский государственный университет путей сообщения, Самара, Россия. E-mail: [volkova.daria26@mail.ru](mailto:volkova.daria26@mail.ru)

**Вадим Александрович Надёжкин** — научный руководитель, преподаватель кафедры «Автоматика, телемеханика и связь на железнодорожном транспорте»; Самарский государственный университет путей сообщения, Самара, Россия, E-mail: [Vadim\\_nadezhkin@mail.ru](mailto:Vadim_nadezhkin@mail.ru)

# Контроль тепловых параметров дроссель-трансформатора с применением квадрокоптера

Н.А. Исайчева, М.В. Башаркин

Самарский государственный университет путей сообщения, Самара, Россия

**Обоснование.** Концепция развития тяжеловесного движения включает в себя модернизацию инфраструктуры, которая обеспечит не только пропуск многотонных составов, но и интенсивность движения. Изначально вопросы подготовки структуры рассматривались со стороны тягового электроснабжения и железнодорожного полотна, но с течением времени возникли проблемы и в хозяйстве автоматики и телемеханики. А именно пропуск повышенных тяговых токов без влияния на устойчивую работу рельсовых цепей невозможен без замены дроссель-трансформаторов (ДТ), готовых к работе при 1000 А и более [1, 2]. На стадии обоснования замены дроссель-трансформаторов применялась методика расчета эффективных токов [3], которая не содержит влияния тепловых процессов на интенсивность износа их элементов. При этом тепловой износ, а именно пережоги элементов, в соответствии с нормативными документами обязательно учитывается при техническом обслуживании визуальным осмотром, что несет в себе трудозатраты, влияние человеческого фактора на качество обслуживания инфраструктуры. Следовательно, необходимо разработать технологическое решение, которое обеспечит контроль тепловых режимов дроссель-трансформатора.

**Цель** — проверить гипотезу о возможности проведения тепловизионного контроля дроссель-трансформатора с использованием квадрокоптера.

**Методы.** Исследования проводились на действующем участке железной дороге, на одной из станций с фазочувствительными рельсовыми цепями 25 Гц. Тип дроссель-трансформатора ДТ0,2 — 1000. Произведен визуальный осмотр дроссель-трансформаторов и дроссельных перемычек. Состояние всех элементов соответствовало нормативным требованиям. До прохождения поезда сделаны тепловизором фотографии исследуемых элементов, зафиксированы наибольшие значения температуры. Далее после прохода подвижного состава весом 5359 тон, 69 вагонов проведена фотофиксация дроссель-трансформатора. Зафиксированы значения температур.

**Результаты.** По фотографии ДТ тепловизором определено место наибольшего нагрева, которое составило 24 °С, при температуре окружающего воздуха 22 °С. Максимальная температура дроссель-трансформатора до и после прохождения поезда изменилась незначительно и составила 1 °С, это объясняется незначительным значением тягового тока, протекающего по основной обмотке ДТ, при измерении токовыми клещами составило 200 А, что соответствует тоннажу поезда. Для сравнительного анализа в ходе эксперимента получены гистограммы, профиль изменения, граничные значения температуры и точки теплового отображения.



Рис. 1. Фотофиксация дроссель-трансформатора до прохождения поезда



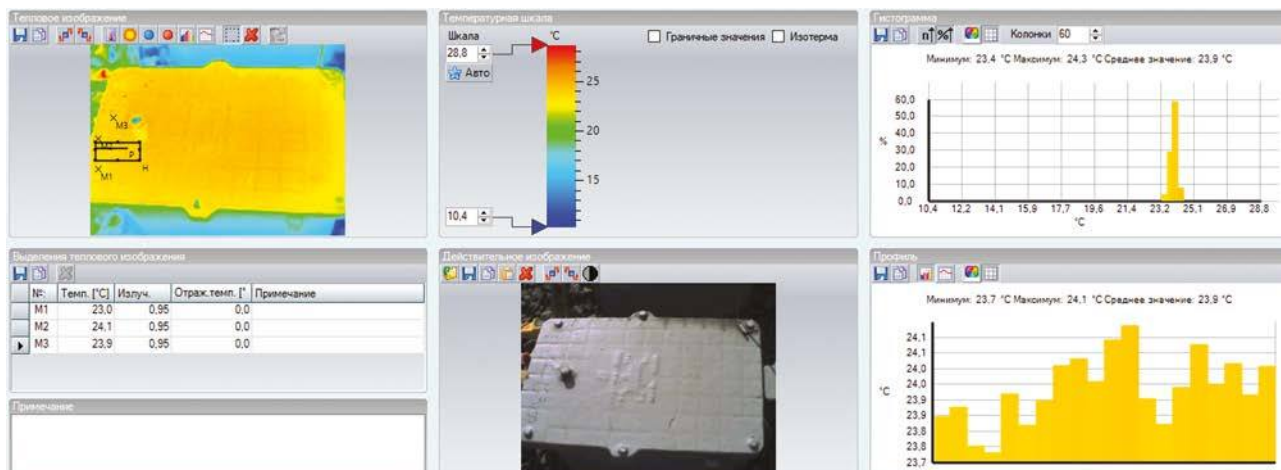

Рис. 2. Фотофиксация дроссель-трансформатора после прохождения поезда

**Выводы.** Определены оптимальные точки проведения тепловизионного контроля с места положения квадрокоптера в пространстве. Установлено, что наиболее точный результат в ходе тепловизионного контроля дроссель-трансформатора обеспечивается при проведении съемки в горизонтальной плоскости проекции, при этом должны быть четко обозначены границы крышки ДТ, так как температура других объектов (камни балласта, перемычки) также отображаются на гистограммах и могут ввести в заблуждение о полученном результате критических температур.

**Ключевые слова:** тяжеловесное движение; дроссель-трансформатор; тяговые токи; рельсовые цепи; инфраструктура; тепловизор; квадрокоптер.

### Список литературы

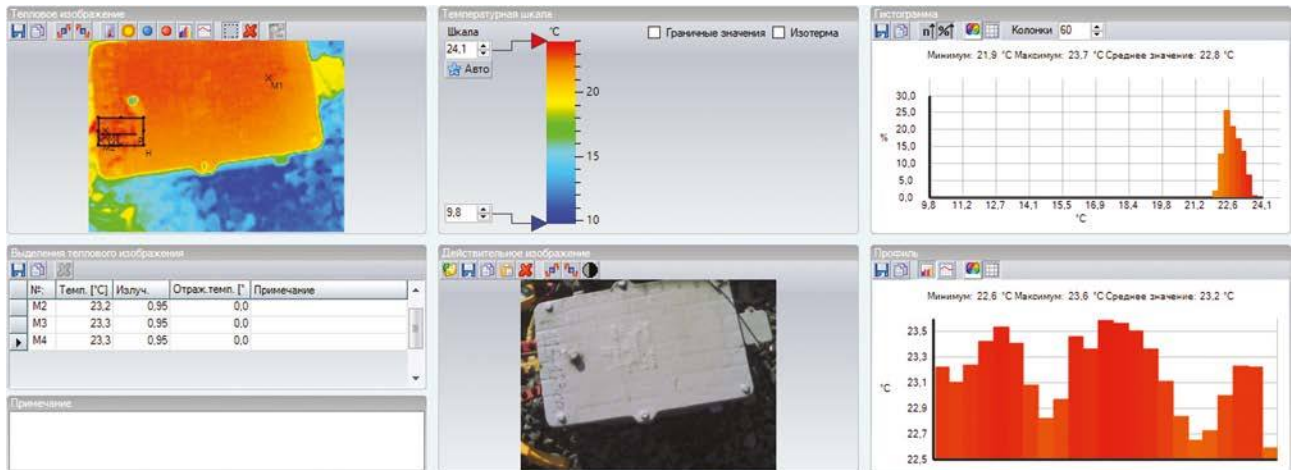
1. Гаранин М.А., Блинкова С.А. Анализ основных проблем в области энергообеспечения, возникающих при организации скоростного и высокоскоростного движения на железных дорогах России, и пути их решения // Вестник транспорта Поволжья. 2018. № 4. С. 14–19.
2. Андрончев И.К., Исайчева А.Г., Тарасов Е.М., и др. Влияние неисправного состояния сборных токопроводящих стыков на работу рельсовых цепей // Вестник транспорта Поволжья. 2018. № 6. С. 40–45.
3. Шашин Д.А., Яшин И.С., Башаркин М.В. Расчет эффективных токов в элементах рельсовой сети в условиях развития тяжеловесного движения // Материалы международной студенческой научно-практической конференции: в 2 ч. Ч 2: «Инфраструктура и эксплуатация наземного транспорта»; Апрель 10, 2019; Нижний Новгород. Нижний Новгород: ООО «Научно-издательский центр «21 век», 2019. С. 108–113.

### Сведения об авторах:

**Надежда Алексеевна Исайчева** — студентка, Самарский государственный университет путей сообщения, Самара, Россия.  
E-mail: n\_isaycheva@inbox.ru

**Максим Викторович Башаркин** — научный руководитель, кандидат технических наук, Самарский государственный университет путей сообщения, Самара, Россия.



## Исследование соматического здоровья сельских школьников

А.С. Афанасьева, С.Н. Блинков

Самарский государственный аграрный университет, п.г.т. Усть-Кинельский, Россия

**Обоснование.** В последние годы государство проявляет большую заинтересованность в том, чтобы подрастающее поколение росло сильным и с крепким здоровьем. Ведь это напрямую влияет на развитие экономики и будущего страны, ведь именно физическое состояние — основополагающий элемент развития возможностей человеческого потенциала [2]. Согласно исследованиям последних лет наблюдается тенденция ухудшения соматического здоровья, физической работоспособности, а также показателей состояния сердечно-сосудистой системы и вариабельности сердечного ритма. Также существует мнение, что и двигательная подготовленность учащихся нашей страны ухудшается вследствие низкой двигательной активности [3–5, 7]. Не обошла стороной эта проблема и сельских школьников. Первые годы обучения в школе закладывают фундамент соматического здоровья человека. Именно в это время все системы организма ребенка активно развиваются, а физическая активность становится неотъемлемой частью его жизнедеятельности и совершенствования деятельности всех органов и систем организма, нормального морфофункционального развития. В связи с этим исследование соматического здоровья сельских школьников на современном этапе является весьма актуальным.

**Цель** — выявить возрастную динамику и уровень морфофункционального развития, двигательной подготовленности, физической работоспособности и вариабельности сердечного ритма школьников 1-го и 4-го класса, проживающих в Самарской области.

**Методы.** Все исследования проводились в период сентябрь–октябрь 2021 года. В исследовании физической подготовленности принимали участие 55 девочек 1-го класса и 4-го класса. Педагогическое тестирование физической подготовленности включало в себя: бег на 30 метров; челночный бег 3 × 10 метров; 6-минутный бег; прыжок в длину с места; подтягивания на низкой перекладине (дев.); наклон вперед из положения стоя на гимнастической скамье. Для проведения оценки морфофункционального развития измерялись показатели длины и массы тела, окружности грудной клетки, силы правой и левой кисти, жизненная емкость легких по методике Бунак В.В. [6], а также показатели частоты сердечных сокращений.

Для оценки уровня физической работоспособности применяли метод  $PWC_{170}$  и ИНПД [8], при этом использовали метод степ-эргометрии с восхождением на ступеньку. Для девочек 1-го класса высота ступеньки была 22 см, а для девочек 4-го класса — 30 см. Темп восхождений на ступеньку в минуту для девочек 1-го класса составлял 20, а для девочек 4-го класса — 25. Нагрузку выполняли в течение 3 минут. Для измерения показателей вариабельности сердечного ритма использовали прибор ВАРИКАРД — 2,52 [1]. Использовали следующие показатели: среднее квадратичное отклонение (SDNN); стресс-индекс (SI); ПАРС (IRSA); индекс централизации (IC) и число аритмий (NAr).

**Результаты.** На основании проведенных исследований установили, что все абсолютные величины физического развития школьниц достоверно ( $p < 0,01$ ) увеличиваются от 1-го к 4-му классу. Наибольшими темпами из антропометрических показателей растет масса тела — на 35,71 %, а наименьшими ОГК — на 9,19 %. Из физиометрических показателей наибольшими темпами от 1-го к 4-му классу достоверно ( $p < 0,01$ ) увеличивается сила правой кисти — на 52,03 %, а прирост показателей ЖЕЛ происходит в 2,65 раза медленнее (табл. 1). Все абсолютные показатели двигательной подготовленности девочек от 1-го класса к 4-му классу достоверно ( $p < 0,01$ ) изменяются в сторону улучшения, кроме наклона вперед из положения стоя на гимнастической скамье. Уровень ОФП девочек от 1-го к 4-му классу ухудшается. Так, уровень ОФП в 1-м классе был средним, а уже в 4-м классе у большинства испытуемых уровень общей физической подготовки был на уровне ниже среднего (таблица 1). Было выявлено, что уровень физической

работоспособности по тесту  $PWC_{170}$  у девочек от 1-го к 4-му классу достоверно ( $p < 0,01$ ) вырос на 22,7 %, однако это связано с увеличением почти в два раза ИНПД, что указывает на существенное повышение физиологической «стоимости» стандартной физической нагрузки (таблица 1).

**Таблица 1.** Возрастная динамика физического развития, физической работоспособности и уровня физической подготовленности девочек 1-го и 4-го класса сельской общеобразовательной школы Самарской области ( $M \pm m$ )

№	Показатели физического развития	1-й класс	4-й класс	Уровень % класс	Прирост, % 1–4-й класс
1.	Длина тела, см	124,47 ± 1,23	141,02 ± 1,45	ср./ср.	13,29 **
2.	Масса тела, кг	25,65 ± 1,24	34,81 ± 1,54	ср./ср.	35,71**
3.	ОГК, см	63,77 ± 1,41	69,63 ± 1,4	в. ср./ ср.	9,19 **
4.	Весо-ростовой индекс, у.е.	206,4 ± 2,3	246,6 ± 3,02	–	19,47**
5.	Индекс массы тела, у.е.	16,54 ± 1,1	17,49 ± 0,95	–	5,74
6.	Динамометрия правой кисти, кг	10,82 ± 0,51	16,45 ± 0,86	в. ср./ в. ср.	52,03**
7.	Динамометрический индекс правой кисти, кг	42,18 ± 1,83	47,25 ± 2,31	–	12,02*
8.	Динамометрия левой кисти, кг	10,22 ± 0,54	14,84 ± 0,83	в. ср./в. ср.	45,2**
9.	Динамометрический индекс левой кисти, кг	39,84 ± 1,72	42,63 ± 2,03	–	7,0
10.	Жизненная емкость легких, куб. см	1945,1 ± 55,0	2322,7 ± 76,8	выс./выс.	19,41**
11.	Жизненный индекс, усл. ед.	75,83 ± 3,41	66,72 ± 3,4		–12,0**
<b>Показатели физической работоспособности</b>					
1.	$PWC_{170}$ , кг/м/мин/	238,2 ± 11,4	396,9 ± 27,0	–	66,62**
2.	$PWC_{170}$ , кг/м/мин/кг	9,29 ± 0,4	11,4 ± 0,6	н.ср./ср.	22,7**
3.	ИНПД, усл. ед.	0,3 ± 0,027	0,58 ± 0,04	–	93,3**
<b>Уровень физической подготовленности</b>					
	Средний, %	87,5	33,33	Средний	–
	Ниже среднего, %	12,5	66,67	Ниже среднего	–

Примечание: \* — достоверно при  $p < 0,05$ ; \*\* — достоверно при  $p < 0,01$

Анализ вариабельности сердечного ритма показал, что как у девочек 1-го класса, так и у девочек 4-го класса имеются отклонения от нормальных величин в исследуемых показателях. Вместе с тем если у девочек 1 класса это касается только стресс-индекса (SI), ПАРС и числа аритмий (NArr), то у девочек 4-го класса отклонения от нормы наблюдаются во всех исследуемых величинах, кроме среднеквадратичного отклонения (SDNN). Данный факт свидетельствует об ухудшении сердечной деятельности школьниц от 1-го класса к 4-му классу (табл. 2).

**Таблица 2.** Показатели вариабельности сердечного ритма школьниц 1-го класса и 4-го класса, проживающих в Самарской области

№	Наименование показателя	1-й класс	4-й класс	% прироста	Норма
1	ЧСС, уд. мин	84,59 ± 2,67	92,7 ± 2,93	9,58 **	80–85
2	Среднее квадр. откл., (SDNN), мс	66,65 ± 21,3	54,72 ± 19,6	–17,9	30–69
3	Стресс-индекс (SI), усл. ед.	203,4 ± 52,7	226,3 ± 54,5	11,25	70–150
4	ПАРС (IRSA), усл. ед.	4,29 ± 0,81	4,66 ± 0,88	8,62	1–3
5	Индекс централизации (IC), усл. ед.	1,01 ± 0,43	1,59 ± 0,64	57,42	0,9–1,3
6	Число аритмий (NArr), %	0,66 ± 0,57	0,6 ± 0,62	–9,1	0,0–,5

Примечание: \* — достоверно при  $p < 0,05$ ; \*\* — достоверно при  $p < 0,01$

**Выводы.** Уровень соматического здоровья сельских школьниц 1-го класса и 4-го класса соответствует среднему уровню. Вместе с тем ухудшается уровень физической подготовленности и показатели вариабельности сердечного ритма от 1-го класса к 4-му классу как следствие влияния школьных факторов риска. Уровень показателей антропометрии и физиометрии в аспекте физического развития у испытуемых

соответствует среднему и уровню выше среднего соответственно. Для повышения показателей соматического здоровья школьниц начальных классов необходимо включать в ежедневную практику занятия физическими упражнениями. Это касается уроков физической культуры, внеклассных мероприятий и самостоятельной двигательной активности. Административному персоналу и учителям начальных классов общеобразовательных школ следует продумать комплекс мероприятий по снижению стрессов среди учащихся во время пребывания в школе и минимизировать влияние школьных факторов риска.

**Ключевые слова:** школьницы; физическая подготовленность; физическая работоспособность; физическое развитие; соматическое здоровье; вариабельность сердечного ритма.

### Список литературы

1. Баевский Р.М. Кибернетический анализ процессов управления сердечного ритма. Актуальные проблемы физиологии и патологии кровообращения / под ред. М.А. Чернух; пер. А.В. Парин. Москва: Медицина, 1976. С. 161–175.
2. Блинков С.Н. Взаимосвязь системы физкультурно-оздоровительной работы с развитием человеческого капитала сельских школьников // Ученые записки университета имени П.Ф. Лесгафта. 2014. № 8. С. 34–39.
3. Блинков С.Н., Левушкин С.П. Влияние двигательных режимов различной направленности на физическую работоспособность девочек 10-17 лет разных типов телосложения // Теория и практика прикладных и экстремальных видов спорта. 2010. № 3. С. 41–44.
4. Блинков С.Н., Левушкин С.П. Особенности возрастного развития физических качеств у школьниц 7-17 лет разных морфофункциональных типов // Физическая культура: воспитание, образование, тренировка. 2010. № 5. С. 17–19.
5. Блинков С.Н., Бувашкин О.Е. Реакция на воздействие физических нагрузок различной направленности показателей сердечного ритма школьниц 11-14 лет // Ученые записки университета имени П.Ф. Лесгафта. 2017. № 1. С. 29–32.
6. Бунак В.В. Антропометрия. Москва: Учпедгиз, 1941. 368 с.
7. Горелов А.А., Кондаков В.Л., Усатов А.Н. Интеллектуальная деятельность, физическая работоспособность, двигательная активность и здоровье студенческой молодежи: монография. Белгород: Политерра, 2011. 101 с.
8. Сонькин В.Д. Энергетическое обеспечение мышечной деятельности школьников: автореф. дис. ... д-ра биол. наук. Москва, 1990. 50 с.

### *Сведения об авторах:*

**Анастасия Сергеевна Афанасьева** — студентка, 5 курс, группа ЗБ, факультет биотехнологии и ветеринарной медицины; Самарский государственный аграрный университет, п.г.т. Усть-Кинельский, Россия. E-mail: afanasevacat@yandex.ru

**Сергей Николаевич Блинков** — научный руководитель, кандидат педагогических наук, доцент; доцент кафедры «Физическая культура и спорт»; Самарский государственный аграрный университет, п.г.т. Усть-Кинельский, Россия. E-mail: blinkovsn@mail.ru

## Буллинг в студенческой среде

К.А. Баймуратова, О.Н. Михайлова

Самарский государственный университет путей сообщения, Самара, Россия

**Обоснование.** В образовательных организациях нашей страны буллинг является распространенным явлением. Основываясь на экспертной оценке, около трети молодых людей когда-либо подвергались травле. Вид травли может зависеть от физического состояния, национальности и так далее.

**Цель** — выявить оценки риска буллинга в студенческой среде, определить взаимосвязь буллинга с физическими занятиями и спортом.

**Методы.** Благодаря данным из открытых источников было получено такое определение буллинга. Буллинг — это социальное явление, при котором человек или группа людей систематически и целенаправленно проявляют агрессию по отношению к определенному субъекту или группе лиц. Участники травли делятся на 8 ролей: защитники жертвы, потенциальные защитники, равнодушные к травле люди, пассивно одобряющие действия агрессора, одобряющие, последователи, сами агрессоры, жертвы. Жертвами буллинга могут стать не только студенты, но и преподаватели. Помимо таких факторов, как пол, национальность и материальное благополучие, имеют значение сложившаяся ситуация и групповые нормы. В зоне риска находятся робкие, физически слабые, страдающие заболеваниями студенты.

В период с 12 марта 2023 года по 31 марта 2023 года был проведен социологический опрос с распространением в социальных сетях. По результатам опроса получили 330 ответов респондентов, средний возраст которых составлял 20,5 лет. Благодаря опросу было выявлено, что более 87 % респондентов имеют представление о буллинге.

207 человек (далее — группа №1) из общего числа опрошенных занимаются каким-либо видом физической активности. Соответственно, 123 опрошенных студента (далее — группа № 2) не занимаются никаким видом физической активности.

Среди студентов, относящихся к группе № 1, не замечали травли в повседневной жизни более 52 % обучающихся. Менее 4 % выступали в роли агрессора, примерно столько же являлись жертвами. 40 % являлись свидетелями буллинга.

Среди студентов, относящихся к группе № 2, более 68 % сталкивались с травлей. Из них 17 % были в роли жертвы.

Предполагается противодействие буллингу занятиями физическими упражнениями и спортом. Физическая культура и спорт помогают развить такие черты, как коммуникабельность и самостоятельность,



Рис. 1. Количество студентов, занимающихся и не занимающихся физической активностью



Рис. 2. Результаты опроса группы №1

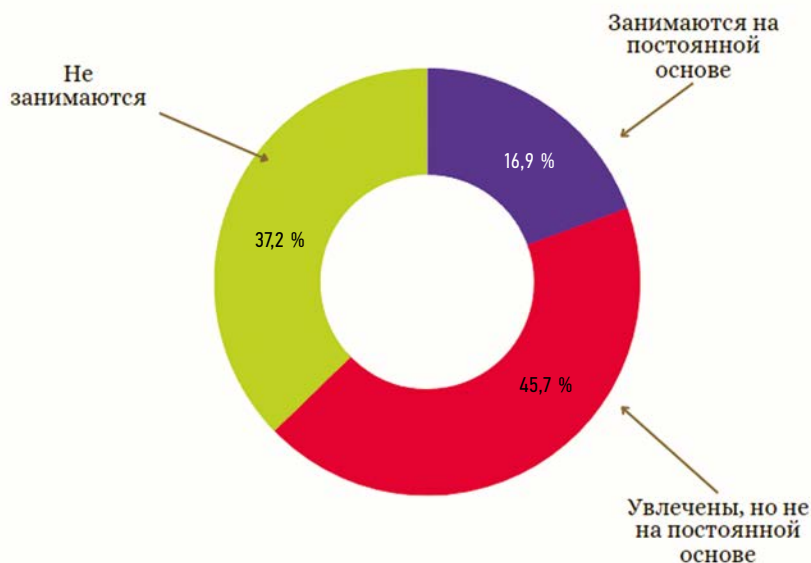

Рис. 3. Результаты опроса группы № 2

сформировать адаптационные возможности человека к негативным явлениям в коллективе, обрести новые знакомства и расширить круг общения. В волевом отношении занятия любыми физическими упражнениями немислимы без преодоления субъективных трудностей. Эта борьба с самим собой создает условия для формирования таких качеств у занимающихся, как целеустремленность, инициативность и самодисциплина.

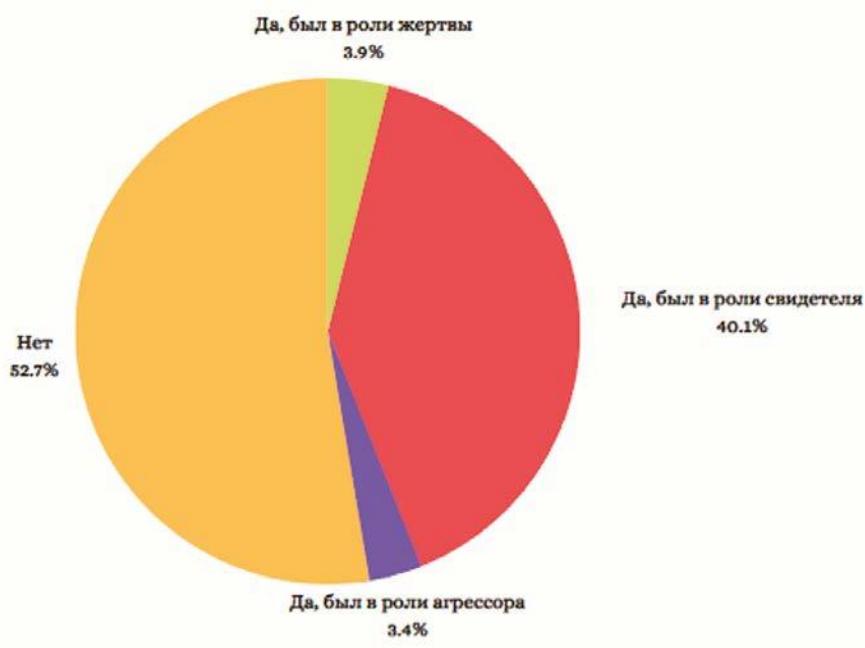
**Результаты.** В ходе исследования было установлено, что для студентов, занимающихся физической культурой и спортом, не свойственно испытывать дискомфорт в их социальной группе. Они более эмоционально стабильны, менее тревожны, сами вносят вклад в предотвращение травли.

**Вывод.** Анализ данных позволил выделить как общие, так и специфические особенности буллинга. Выявленные нарушения эмоциональной сферы оказывают влияние на развитие коммуникативных навыков, асоциализацию занимающихся, что способствует распространению травли в учебных заведениях.

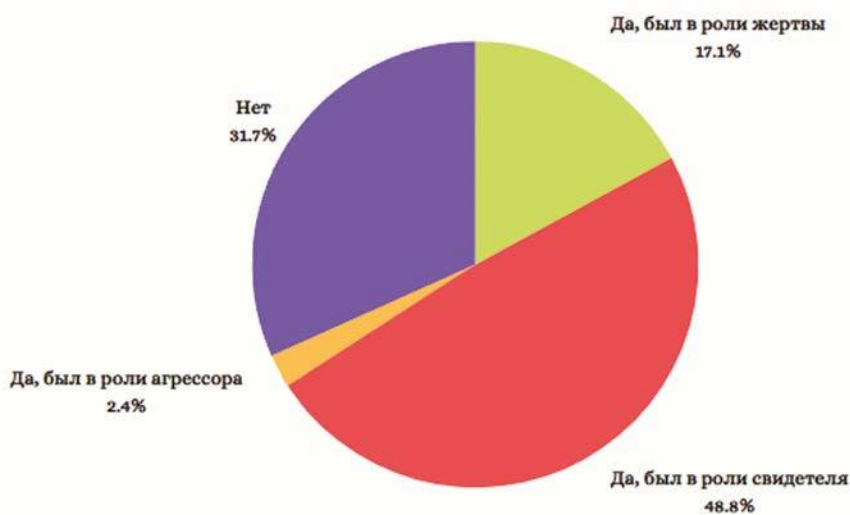
**Ключевые слова:** травля; социологический опрос; спорт; физическая культура.

## Список литературы

1. Бутовская М.Л., Луценко Е.Л., Ткачук К.Е. Буллинг как социокультурный феномен и его связь с чертами личности у младших школьников // Этнографическое обозрение. 2012. № 5.
2. Волкова Е.Н. Насилие и жестокое обращение с детьми: причины, источники, последствия, решения: учебное пособие. Нижний Новгород: Папирус, 2011.
3. Одинцова М.А. Многоликость «жертвы», или Немного о великой манипуляции. Москва: Библиотека психолога (Флинта), 2016. 280 с.

### *Сведения об авторах:*

**Карина Азатовна Баймуратова** — студентка, группа СМб-11, электротехнический факультет; Самарский государственный университет путей сообщения, Самара, Россия. E-mail: karinalistik74@gmail.com

**Ольга Николаевна Михайлова** — научный руководитель, кандидат соц. наук, доцент кафедры ФВС; Самарский государственный университет путей сообщения, Самара, Россия. E-mail: mihon1958@mail.ru

# Влияние здорового образа жизни на процесс социализации обучающейся молодежи

А.С. Крючкова, Е.С. Солодилова

Поволжский государственный университет телекоммуникаций и информатики, Самара, Россия

**Обоснование.** Начало учебы в университете — один из самых сложных и ответственных моментов в жизни человека. Для многих людей это является эмоционально стрессовой ситуацией: от изменений стереотипных привычек до увеличения психоэмоциональной нагрузки. От того, как человек адаптируется в течение первого года обучения, во многом зависит успеваемость и успешность в университете в последующие годы [3].

**Цель** — выявить уровень адаптации у студентов.

**Методы.** Анкетирование, математические методы обработки материала.

Основная часть. С поступлением связано множество факторов: новый коллектив, новые преподаватели, новые требования к учебе, а для некоторых студентов — уход от родителей и новые обязанности. Также на процесс адаптации студентов может влиять целый ряд причин. Помимо учебной нагрузки, существуют факторы окружающей среды (например, долгое времяпровождение перед экраном компьютера, нахождение в плохо проветриваемом помещении или в переполненной аудитории), проблемы с межличностными отношениями дома и в учебной группе, постоянная нехватка времени, низкая физическая активность, проблемы с питанием и сном. Все эти нарушения вызваны неспособностью человека адаптироваться к новой институциональной среде при переходе во взрослую жизнь [1].

**Результаты.** На базе ПГУТИ нами было проведено исследование с целью определения адаптации студентов. В нем приняли участие 23 человека 1–2-х курсов. Анализируя ответы на вопросы, мы выделили следующее: 87 % опрошиваемых удовлетворены студенческой жизнью, 13 % — нет. Те же самые результаты мы получили в итоге на вопрос: «Изменился ли Ваш образ жизни после поступления в вуз?». На вопрос: «Какие у Вас отношения с одногруппникам?» — 60,9 % опрошиваемых ответили: «Нейтральные», 34,8 % — «Доброжелательные» и лишь 4,3 % ответили: «Конфликтные». На вопрос: «Как Вы обычно себя чувствуете после учебного дня?» — 47,8 % опрошенных чувствуют легкую усталость, 39,1 % сильную усталость, утомление и лишь 13 % чувствуют активное желание в деятельности. В анкете для респондентов был предоставлен следующий вопрос: «Интересно ли Вам учиться на выбранной специальности?» — 65,2 % опрошиваемых ответили: «Да», остальные ответили отрицательно. На вопрос: «Занимаетесь ли Вы спортом в свободное от учебы время?» — 52,2 % опрошиваемых дали положительный ответ, 47,8 % отрицательный.

По результатам анкетирования можно сделать вывод, что не все студенты смогли социализироваться в новой среде. Однако, те опрошенные, которые занимаются спортом и участвуют в общественной деятельности, смогли быстрее адаптироваться к университетской жизни. Таким образом, можно сделать вывод, что здоровый образ жизни положительно влияет на социализацию обучающейся молодежи и способствует развитию личности и устойчивых социальных отношений. Пропаганда здорового образа жизни в учебных заведениях и создание благоприятной социальной среды создает условия для формирования здорового образа жизни у студентов.

**Выводы.** Для улучшения качества жизни студентов университета процессы укрепления здоровья должны быть интегрированы в образовательный процесс. Для этого можно предположить, что важными будут следующие меры:

- информирование и активное вовлечение обучающихся в занятия физкультурой и спортом;
- повышение осведомленности обучающихся о заболеваниях и мерах профилактики;
- усиление пропаганды здорового образа жизни;
- проведение недель здорового питания в университетских столовых и расширение ассортимента здоровых продуктов в меню;



- снижение стоимости пользования спортивными сооружениями;
- увеличение количества спортивных и фитнес-центров на территории университета [4].

**Ключевые слова:** здоровье; университет; адаптация; здоровый образ жизни; социализация.

### Список литературы

1. Михайлова С.В., Садретдинова И., Федосеева Я. Формирование здорового образа жизни у студентов в процессе социализации // Электронный научно-практический журнал: «Современные научные исследования и инновации». Доступ по: <https://web.snauka.ru/issues/2015/06/51716>
2. 4brain.ru [Электронный ресурс]. Социализация личности: коротко о главном. Доступ по: <https://4brain.ru/blog/socialization-of-personality/>
3. megion-pnb.ru [Электронный ресурс]. Здоровый образ жизни студента и его составляющие. Доступ по: <http://megion-pnb.ru/info/novosti-i-stati/stati/793/>
4. Лопатина Р.Ф., Лопатин Н.А. Здоровье студентов вуза как актуальная социальная проблема. 2017. С. 2–4. Доступ по: <https://cyberleninka.ru/article/n/zdorovie-studentov-vuza-kak-aktualnaya-sotsialnaya-problema>

### *Сведения об авторах:*

**Анастасия Сергеевна Крючкова** — студентка, группа ИВТ-24, факультет информационных систем и технологий; Поволжский государственный университет телекоммуникаций и информатики, Самара, Россия. E-mail: [sru4kova2004@yandex.ru](mailto:sru4kova2004@yandex.ru)

**Елена Сергеевна Солодилова** — научный руководитель, преподаватель кафедры «физическое воспитание»; Поволжский государственный университет телекоммуникаций и информатики, Самара, Россия. E-mail: [samgups\\_fis@mail.ru](mailto:samgups_fis@mail.ru)

# Возможности цифровых технологий в формировании мотивации к самостоятельным занятиям физическими упражнениями у современных студентов

А.М. Сосновская, А.С. Земсков

Самарский государственный социально-педагогический университет, Самара, Россия

**Обоснование.** Глобальная цифровизация многих сфер жизнедеятельности современного человека привела к значительному изменению его двигательного режима, резко снизилась двигательная активность. Последствия гиподинамии, как известно, отрицательно сказываются на работоспособности, психической сфере и состоянии здоровья. Наиболее существенные негативные изменения наблюдаются в деятельности сердечно-сосудистой и дыхательной систем организма, нарушается обмен веществ, снижается мышечный тонус и функциональные возможности опорно-двигательного аппарата. Все эти изменения функциональных возможностей организма и показателей здоровья неизбежно формируют предпосылки для возникновения хронических заболеваний.

Следует сказать, что явление гиподинамии сегодня наблюдается не только в зрелом возрасте, но и у студентов, учебная деятельность которых проходит преимущественно в условиях сниженной двигательной активности.

Для повышения двигательной активности и уровня физической подготовленности студентов специалисты указывают на необходимость повышения интереса к различным формам внеучебной физической культуры и организации самостоятельных занятий физическими упражнениями [1, 3, 4].

Обзор научной литературы показывает, что самоорганизация занятий физическими упражнениями, посещение фитнес-клубов того или иного направления и выбор режима занятий обусловлены разными факторами: занятостью студента, удаленностью фитнес-клуба от места проживания, уровнем знаний в области физической культуры и т. д. Однако ключевым фактором, влияющим на изменение двигательного режима у студенческой молодежи, выступает мотивация [2, 4].

**Цель** — изучение возможностей цифровых технологий в формировании мотивации у студентов к самостоятельным занятиям физическими упражнениями.

**Методы.** Анализ научно-методической литературы, тестирование, математико-статистические методы.

Цифровые технологии активно внедряются во все сферы жизни современного человека и студенческая молодежь активно ими пользуется. Мы предприняли попытку выявить отношение студентов к цифровым технологиям и их возможностям в организации занятий физическими упражнениями и экспериментально апробировать применение некоторых цифровых технологий как средства повышения мотивации к самостоятельным занятиям физическими упражнениями.

На базе ФФКС СГСПУ было организовано исследование, в котором приняли участие 52 студента. На первом этапе с помощью приложения GoogleForms мы провели анкетный опрос, в котором было предложено указать и оценить по 10-балльной шкале интерес к цифровым технологиям в области физического воспитания.

В результате анкетирования мы установили, что юноши считают наиболее значимыми (10 баллов) интерактивные самостоятельные занятия, в которых представлены видеофрагменты техники упражнений и методика обучения им, а также методика построения занятий. Мобильные приложения для самоконтроля результатов юноши также оценили в 10 баллов. Менее интересными для них представляются тематические сообщества в соцсетях — 8,6 балла, и образовательные сайты с мультимедийным обучающим контентом и справочным материалом по фитнесу, здоровому образу жизни, значимость которых они ценили в 8,1 балла.

У девушек, принимавших участие в анкетировании, мы обнаружили иную оценку предлагаемых цифровых технологий. Так, наиболее интересным для них представляется участие в тематических группах в соцсетях, где есть возможность публиковать собственные достижения и вступать в коммуникацию с другими участниками. Высокую оценку получили также мобильные приложения для самоконтроля и оценки функциональных показателей организма (9,6 балла) и интерактивные самостоятельные занятия — 9,5 балла.

Мультимедийные справочники по фитнесу, здоровому образу жизни, включающие образовательно-развлекательный контент, девушки оценили в 8,3 балла.

Таким образом, результаты анкетирования показали, что и юноши, и девушки заинтересованы в использовании цифровых технологий в сфере физического воспитания и рассматривают их, прежде всего, как технологии обучения и познания, благодаря которым изучаемая информация приобретает новый формат. Кроме того, возможность индивидуально организовывать с помощью цифровых технологий самостоятельные занятия с учетом индивидуальных возможностей представляется для студентов очень важной, а доступность коммуникации и самопрезентации достижений позволяет удовлетворять возрастающие социальные потребности. На втором этапе эксперимента мы выявили уровень мотивации к занятиям с помощью опроса (опросник Р.А. Пилюяна, 1984, в модификации Е.Г. Бабушкина, 2001). На первом этапе исследования в группе испытуемых показатель мотивации к занятиям составлял 27,9 балла, что указывает на низкий уровень интереса. Затем, принимая во внимание данные опроса, организовали приобщение студентов с помощью социальной сети VK и программы для создания онлайн-конференций ZOOM к самостоятельным занятиям. В сообщество были подписаны студенты, участвующие в эксперименте.

Для повышения интереса и активности студентов в самостоятельной организации двигательного режима в сообществе социальной сети VK нами были размещены рекомендации по гигиене и организации режима питания, практические советы по выбору упражнений, построению комплексов и правильному дозированию нагрузок. В ленте сообщества также размещались статьи и посты на тему фитнеса и пользы занятий. Нами еженедельно обновлялся видеоконтент с рекомендуемым комплексом упражнений, в котором были показаны упражнения с указаниями по выполнению в домашних условиях. Особенностью нашего сообщества явилось то, что участники могли размещать собственные видео- или фотоматериалы с тренировками. Это позволяло им наблюдать и оценивать собственные достижения на тренировке.

На третьем этапе испытуемые вновь прошли анкетирование и полученные данные были обработаны методами математической статистики, подвергнуты анализу и обсуждению.

После эксперимента уровень мотивации вырос на 6 баллов и составил 33,9 балла — это устойчивый интерес к самостоятельным занятиям. В процентном соотношении уровень устойчивости интереса стал выше на 17,9 %.

**Выводы.** Результаты проведенного исследования указывают на то, что использование современных цифровых технологий может послужить мощным импульсом к развитию физкультурно-оздоровительной мотивации у студентов, сформировать стойкий интерес к самостоятельным занятиям. При этом важно, чтобы применяемые цифровые технологии позволяли:

- спланировать тренировку и провести ее в режиме online с учетом целей и потребностей студента;
- в наглядной и доступной для восприятия форме (видеоролики, рисунки, схемы, статьи в социальных сетях) формировали представление об особенностях функционирования организма человека, методах и средствах построения оздоровительных занятий, основах здорового образа жизни;
- обеспечивали коммуникацию для информационной связи с ведущими специалистами и тренерами фитнес-клуба;
- позволяли вести учет физической активности, онлайн оценивали показатели пульса, траты калорий и др.

**Ключевые слова:** мотивация; цифровые технологии; самостоятельные занятия; учащиеся старших классов.

## Список литературы

1. Бабушкин Г.Д., Бабушкин Е.Г. Формирование спортивной мотивации. Омск: СибГАФК, 2004. 179 с.
2. Земсков А.С., Данилевская Д.О. Конформность как феномен мотивации студентов к занятиям физической культурой и спортом // Наука и культура России. 2016. Т. 1. С. 325–329.
3. Ильин Е.П. Мотивация и мотивы. Санкт-Петербург: Питер, 2006. 512 с.
4. Сырвачева И.С. Мотивация самостоятельных занятий физическими упражнениями // Материалы VIII Всероссийской научно-практической конференции с международным участием, посвященной памяти В.С. Пирусского: «Физическая культура, здоровье: проблемы, перспективы, технологии». Владивосток: ДВГУ, 2003. С. 108–111.

*Сведения об авторах:*

**Анастасия Михайловна Сосновская** — студентка, группа м22По, факультет физической культуры и спорта; Самарский государственный социально-педагогический университет, Самара, Россия. E-mail: sosnovskaya.a@sgspru.ru

**Алексей Сергеевич Земсков** — кандидат педагогических наук, доцент кафедры теоретических основ и методики физического воспитания факультета физической культуры и спорта; Самарский государственный социально-педагогический университет, Самара, Россия. E-mail: zemskov@pgrsga.ru

# СЕКЦИЯ «ФИЗИЧЕСКАЯ КУЛЬТУРА И СПОРТ ДЛЯ ЛИЦ С ОГРАНИЧЕННЫМИ ВОЗМОЖНОСТЯМИ ЗДОРОВЬЯ И ИНВАЛИДОВ»

## Методика психофизического развития детей с ОВЗ на уроках физической культуры в условиях инклюзивного образования

И.А. Королев, М.Н. Кодакова

Самарский государственный социально-педагогический университет, Самара, Россия

**Обоснование.** В современных условиях жизни человечество все больше диагностирует у детей проблемы со здоровьем, однако какие-либо ограничения не должны влиять на получение образования [2]. Люди с ограниченными возможностями здоровья так же, как и все остальные, нуждаются в полноценном развитии и реализации себя в профессиональной деятельности. В связи с этим у государства появляется задача создания всех необходимых условий жизни для детей с ограниченными возможностями здоровья [3, 4].

**Цель** — теоретически обосновать и апробировать методику психофизического развития детей с ОВЗ на уроках физической культуры в условиях инклюзивного образования.

**Методы.** В начале работы был проведен анализ научно-методической литературы и педагогическое наблюдение. После чего необходимо было провести педагогический эксперимент, который проводился для учеников 4-го класса в количестве пяти человек на базе школы №116 г.о. Самара. Эксперимент включал в себя результаты контрольных испытаний до применения разработанной методики и после ее применения. Сама методика описывает работу с детьми, имеющими задержку психического развития, относящимися к группе 7.1. Для обучающихся были подобраны комплексы упражнений, которые были направлены на улучшение общей выносливости, быстроты, ловкости, силы и гибкости. Каждое упражнение было использовано не только для улучшения физических показателей, но и для развития памяти, внимания, мышления и восприятия. В качестве контрольных испытаний использовались бег 30 м, бег 1000 м, прыжки в длину с места, наклоны вперед с положения стоя на гимнастической скамье, метание теннисного мяча в цель. Психологическое тестирование было направлено на исследование памяти, внимания, мышления и восприятия. Также применялись математико-статистические методы.

**Результаты.** После применения разработанной методики у детей повысилась выносливость, а также все остальные исследуемые физические качества выросли от начальных показателей, и ученики претендуют на «удовлетворительную» или «хорошую» отметку. Особенно выросли показатели в беге на 30 метров и в беге на 1000 метров. В процентном соотношении оценка «удовлетворительно» была поставлена в 68 % случаев, а оценка «хорошо» в 32 %. После проведения психологических тестирований можно сказать, что уровень памяти у выбранной группы улучшился и может претендовать на хороший уровень, уровень внимания полностью повысился до среднего, уровень мышления находится на среднем уровне, уровень восприятия стал достигать среднего уровня.

**Выводы.** Тема «Психофизического развития детей с ОВЗ на уроках физической культуры в условиях инклюзивного образования» остается актуальной в наше время, так как еще не все учителя успевают знакомиться со всеми возможными методами и формами работы с такими детьми, а также не сразу могут получить достаточное количество педагогического опыта.

**Ключевые слова:** дети с ОВЗ; психофизическое развитие; дети с ЗПР; инклюзивное образование; физические качества.

## Список литературы

1. Булгакова Н.Ж., Морозов С.Н., Попов О.И., Морозова Т.С. Адаптивная и лечебная физическая культура. Плавание: учебное пособие для вузов. 3-е изд., перераб. и доп. / под ред. Н.Ж. Булгаковой. Москва: Юрайт, 2020. 401 с.
2. Юсупова А.Ю. Интегрированное обучение детей с ограниченными возможностями в обществе здоровых детей. Москва: Владос, 2015. 306 с.
3. Евсеев С.П. Адаптивная физическая культура в практике работы. Москва: Советский спорт, 2014. 990 с.
4. Евсеева О.Э., Евсеев С.П. Технологии физкультурно-спортивной деятельности в адаптивной физической культуре: учебник / под редакцией С.П. Евсеева. Москва: Спорт, 2016. 384 с.

### *Сведения об авторах:*

**Иван Андреевич Королев** — студент 4 курса, группа ФФКиС б19По2; Самарский государственный социально-педагогический университет. Самара, Россия. E-mail: andreikasamara@gmail.com

**Марина Николаевна Кодакова** — научный руководитель, кандидат медицинских наук, доцент кафедры теоретических основ физического воспитания факультета Физической культуры и спорта; Самарский государственный социально-педагогический университет; Самара, Россия. E-mail: kodakova@sgspsu.ru

## Показатели перфекционизма в структуре профессиональной компетентности студентов — будущих специалистов железнодорожного транспорта

С.А. Гониченко, И.А. Васельцова

Самарский государственный университет путей сообщения, Самара, Россия

**Обоснование.** Железнодорожная транспортная отрасль является быстроразвивающимся и стратегическим сегментом транспортного производства Российской Федерации. Увеличение доли электрифицированных участков, объема пассажирских и грузоперевозок, скоростного и высокоскоростного движения изменяют требования к содержательному наполнению профессиональной компетентности специалистов на железнодорожном транспорте. Повышение уровня персональной ответственности за сохранность жизни и здоровья пассажиров и работников холдинга, бесперебойное движение поездов и функционирование всех структурных подразделений, своевременную доставку высокодоходных грузов обуславливает наличие не только высокого уровня сформированности универсальных и профессиональных компетенций, но и стремление к актуализации профессиональных знаний, саморазвитию, рефлексии [1].

Феномен, очерчивающий различные виды человеческой деятельности, направленные на совершенствование собственной личности, сопряженные с мотивацией достижения успеха, определяется термином «перфекционизм». Перфекционизм имеет дуальную структуру и рассматривается исследователями с крайних, полярных точек зрения. Позитивный, здоровый, функциональный, адаптивный перфекционизм (К. Хорни, К. Дебровский, Н. Гаранян) и невротический, деструктивный, дисфункциональный (С. Степанов, Б. Сорожкин). Здоровый (позитивный) перфекционизм характеризуется направленностью на повышение социального статуса; стремлением к построению карьерной траектории в избранном виде деятельности и непрерывному пополнению знаний; ориентацией на повышение качественной составляющей профессиональной деятельности. Деструктивный (невротический) перфекционизм проявляется в нереалистично завышенных целевых установках; зависимости от чужого мнения или наличии завышенных требований по отношению к окружающим; в боязни допустить ошибки и ожидании критического мнения; в неумении расставлять приоритеты как в важности деятельности, так и во времени; в потере концентрации при одновременном решении множества задач [2].

Анализ исследований, проведенных на базах Екатеринбургского, Сибирского и Самарского университетов путей сообщения, выявил, что наибольшим прикладным потенциалом в формировании мотивации достижения, формировании лидерских качеств, стремления к самосовершенствованию и самоактуализации, постановке перспективных целей и деятельности по их достижению обладают дисциплины (модули) по физической культуре и спорту, представленные в совокупности контекстной и модульной технологий обучения, реализуемых посредством проектных, игровых и соревновательных методов [3, 4].

**Цель** — определение уровня развития показателей в структуре академического перфекционизма и их соотношения с уровнем дидактической и коммуникативной адаптации к условиям обучения в вузе.

**Методы.** Выборочную совокупность составили студенты 3–4-го курсов Самарского государственного университета путей сообщения (СамГУПС), специальности «Автоматика и телекоммуникации на железнодорожном транспорте». В обоснование выборки легли положения о завершающих этапах социально-педагогической адаптации; понимании значимости и распределении социальных ролей в профессиональной деятельности «для себя» и «для других». Использовались русскоязычные варианты опросников А.К. Осницкого и И.В. Грачевой, рекомендованные в специальной литературе. Соотносились показатели перфекционизма,



ориентированного «на себя», «на других», и социально предписанного перфекционизма с показателями полярной шкалы, характеризующей наличие состояний «адаптивности» и «дезадаптивности».

**Результаты.** Полученные исследовательские материалы представлены в таблице 1.

**Таблица 1.** Показатели перфекционизма и социально-педагогической адаптивности студентов СамГУПС

Уровни социально-педагогической адаптивности (%)		
Высокий	Средний	Низкий
32,1	39,5	28,4
Показатели перфекционизма		
Средний уровень перфекционизма	Высокий уровень перфекционизма	Низкий уровень перфекционизма
Ориентация на себя 71,1 %	Ориентация на себя 32,4 %	Ориентация на себя 41,7 %
Ориентация на других 28,9 %	Ориентация на других 20,3 %	Ориентация на других 32,8 %
Социально предписанный перфекционизм — 0 %	Социально предписанный перфекционизм — 40,3 %	Социально предписанный перфекционизм — 25,5 %

**Выводы.** Характерными чертами студентов группы с высоким уровнем социально-педагогической адаптации являются: стремление к достижению высоких результатов; наличие аналитических способностей, необходимых для достижения поставленных целей и решения профессиональных задач; высокий уровень коммуникации и лидерства. Группе с высоким уровнем перфекционизма присущи показатели, характеризующие «нездоровый перфекционизм»: наличие мотивации на избегание неудач; высокая зависимость от чужого мнения; конфликтность; доминирование конкурентных отношений и низкий уровень коммуникации. Для студентов третьей группы характерны: наличие явления прокрастинации, спонтанность в планировании деятельности, низкая успеваемость, отсутствие способностей к самоанализу и рефлексии.

Полученные данные позволили сформулировать дальнейшее направление исследования: профессиональная компетентность студентов — будущих специалистов железнодорожного транспорта является комплексной характеристикой личности, включающей показатели позитивного перфекционизма, которые обеспечат оптимальную адаптацию к быстроменяющимся условиям профессионального мира и эффективное профессиональное развитие специалистов.

**Ключевые слова:** профессиональная деятельность специалистов железнодорожного транспорта; профессиональная компетентность; перфекционизм; адаптация.

## Список литературы

1. Белов Д.О. Характеристики основных элементов формирования системы профессионально важных качеств специалиста. Образование в современном мире: профессиональная подготовка кадрового потенциала с учетом передовых технологий // Всероссийская научно-методическая конференции с Международным участием; Декабрь 14, 2018; Самара. Самара: СамГУ, 2018. С. 157–161.
2. Гаранян Н.Г. Психологические модели перфекционизма // Вопросы психологии. 2009. № 5. С. 74–83.
3. Чуб Я.В., Овечкин В.П. Формирование общепрофессиональной компетентности студентов средствами учебной дисциплины «Физическая культура» // Вестник высшей школы. 2015. № 3. С. 79–82.
4. Vasetlsova I.A., Belov D.O., Zolkin A.L., et al. Essence and structure of professional reliability of railway transport specialists // Transp Res Procedia. 2022. Vol. 61. P. 234–239. DOI: 10.1016/j.trpro.2022.01.039

*Сведения об авторах:*

**Сергей Алексеевич Гониченко** — студент, группа СОДП-05, электротехнический факультет; Самарский государственный университет путей сообщения, Самара, Россия. E-mail: gonichsergey@gmail.com

**Ирина Александровна Васельцова** — научный руководитель, кандидат педагогических наук, доцент; зав. кафедрой «Физическое воспитание и спорт»; Самарский государственный университет путей сообщения, Самара, Россия. E-mail: irina\_vasetlsova@mail.ru



# Особенности проведения секционных занятий по волейболу у девочек 11–12 лет как средства укрепления и сохранения здоровья обучающихся

Ю.И. Камышова, С.В. Сафоненко

Самарский государственный социально-педагогический университет, Самара, Россия

**Обоснование.** На сегодняшний день в образовании отмечается яркий, даже, можно сказать, пристальный упор на гармоничное воспитание и формирование обучающегося, как интеллектуальной составляющей, так и физической. Правильное формирование двигательной сферы обучающегося — это основа развития гармоничной личности. Достижение формирования гармоничной личности возможно благодаря подбору и применению здоровьесберегающих технологий, позволяющих сохранить и укрепить здоровье на всех этапах обучения. Анализ научно-методической литературы показал, что сохранению и укреплению здоровья способствуют следующие здоровьесберегающие технологии: чередование видов деятельности, индивидуальный подход к каждому обучающемуся (создание ситуации успеха), дружеская атмосфера на занятиях, занятия на свежем воздухе, минутки рефлексии (методика самодиагностики, самоконтроля) [4].

**Цель** — изучить эффективность секционных занятий по волейболу у девочек 11–12 лет как средства укрепления и сохранения здоровья обучающихся.

**Методы.** Анализ научно-методической литературы, тестирование, математико-статистические методы.

**Результаты.** Чтобы определить эффективность секционных занятий по волейболу у девочек 11–12 лет как средства укрепления и сохранения здоровья, были проведены контрольные испытания в начале (сентябрь) и в середине (март) учебного года. Экспериментальная группа девочек занималась отдельно от контрольной группы с применением здоровьесберегающих технологий. Также мы учитывали психоэмоциональное состояние обучающихся, т. к. психологический комфорт на занятиях играет важную роль. Создание дружеской и доброжелательной атмосферы в процессе обучения влечет за собой положительный эффект: у обучающихся, находящихся в зоне комфорта, повышается интерес к занятиям, что приводит к лучшему усвоению материала.

Результаты контрольных испытаний контрольной и экспериментальной группы девочек за период проведения эксперимента представлены в таблице 1 и таблице 2 соответственно.

Таблица 1. Результаты контрольных испытаний контрольной группы девочек за период проведения эксперимента

Тесты	Контрольная группа			
	До	После	Разница	Прирост в %
Тест «Елочка»	34,31 с	33,12 с	1,29	3,7
Тест «Бросок набивного мяча»	326,7 мин.	353,5 мин.	26,8	8,2
Тест «Прыжок вверх»	31,91 см	34,25 см	2,64	8,4
Передача волейбольного мяча сверху и снизу двумя руками над собой	4,5	5,7	1,2	26,6
Передача волейбольного мяча в стену	2,5	3,6	1,1	44,4
Нижняя прямая подача мяча	3,7	4,8	1,1	29,7

Таблица 2. Результаты экспериментальной группы девочек в период эксперимента

Тесты	Экспериментальная группа			
	До	После	Разница	Прирост в %
Тест «Елочка»	34,37 с	30,46 с	3,91	11,3
Тест «Бросок набивного мяча»	323,54 мин.	374,11 мин.	50,57	15,6
Тест «Прыжок вверх»	31,69 см	37,14 см	5,45	17,2
Передача волейбольного мяча сверху и снизу двумя руками над собой	4,4	6,1	1,7	38,6
Передача волейбольного мяча в стену	2,5	4,1	1,6	64
Нижняя прямая подача мяча	3,8	6,4	1,6	42

**Выводы.** Результаты контрольных испытаний и психоэмоциональных диагностик говорят об эффективности секционных занятий по волейболу как средства укрепления и сохранения здоровья. У девочек экспериментальной группы наблюдается значительная положительная динамика в развитии физических качеств и в психоэмоциональном состоянии.

**Ключевые слова:** секционные занятия по волейболу; здоровьесберегающие технологии; укрепление и сохранение здоровья обучающихся; контрольная группа; экспериментальная группа; девочки 11–12 лет.

### Список литературы

1. Калинина Н.А., Калаус Е.Д., Бузук К.Е. Культура здоровья школьников. 5–11 классы. Комплексно-тематические занятия. Волгоград: Учитель, 2019. 264 с.
2. Нужина А.П. Влияние занятий волейболом на формирование здоровой личности. Научные исследования Камянец-Подольского национального университета имени Ивана Огиенко. Факультет физической культуры. Камянец-Подольский, 2011. № 3. 272 с.
3. Коротаяева Е.Ю. Развитие физических качеств и функциональных возможностей средствами волейбола: учебное пособие для высшей школы. Москва: Проспект, 2017. 49 с.
4. Дик Н.Ф. Как сохранить и укрепить здоровье младших школьников: здоровьесберегающие технологии обучения и воспитания в начальных классах. Ростов-на-Дону: Феникс, 2018. 312 с.

### *Сведения об авторах:*

**Юлия Ивановна Камышова** — студентка, группа б19Пз1, факультет физической культуры и спорта; Самарский государственный социально-педагогический университет, Самара, Россия. E-mail: romendyukova.u@sgsru.ru

**Светлана Владимировна Сафоненко** — кандидат педагогических наук, доцент кафедры теоретических основ и методики физического воспитания факультета физической культуры и спорта; Самарский государственный социально-педагогический университет, Самара, Россия. E-mail: safonenko.svetlana@pgsga.ru

## Эффективные способы продвижения туристских услуг для студенческой молодежи

Е.А. Жилкин, Н.Д. Алексеева

Поволжский государственный университет сервиса, Тольятти, Россия

**Обоснование.** Туризм является одной из ключевых отраслей экономики многих стран, в том числе и России [6]. Студенческая молодежь является одной из наиболее перспективных целевых групп для туристских компаний, поскольку студенты обладают свободным временем и более гибкими условиями поездок, чем другие категории туристов [2]. Однако, чтобы успешно привлекать студентов к путешествиям, необходимо разработать эффективные стратегии продвижения туристских услуг, учитывая особенности поведения и потребностей студенческой аудитории [1].

**Цель** — исследование эффективных способов продвижения туристских услуг для студенческой молодежи с использованием современных маркетинговых методов и инструментов.

**Методы.** Для достижения поставленных целей был использован комплексный подход, который включал в себя анализ существующих научных и практических работ в области туризма и продвижения туристских услуг, изучение статистических данных о студенческих путешествиях. Данные методы были использованы для выявления потребностей и предпочтений студенческой аудитории в сфере туризма, а также для выбора наиболее эффективных стратегий продвижения [3]. Кроме того, был проведен эксперимент на модельном примере туристской компании для тестирования эффективности выбранных стратегий, что позволило получить результаты, подтверждающие эффективность предложенных подходов.

**Результаты.** Анализ методов продвижения туристских услуг показал, что одним из наиболее эффективных методов продвижения туристских услуг для студенческой молодежи является использование социальных сетей, где туристские компании могут продвигать свои услуги через публикации и рекламные посты, а также использовать маркетинговые акции и конкурсы [4]. В актуальных условиях при выборе маркетинговой стратегии при продвижении туристских услуг для студентов определяющим фактором будет являться не выбор канала продвижения, а выбор социальной сети, в которой стоит продвигать туристские услуги [7]. Наличие интернет-сайта внушает доверие к компании, но основная коммуникация с конечным потребителем туристских услуг в лице студентов на данный момент должна осуществляться исключительно через социальные сети. Другими важными маркетинговыми методами являются создание тематических путеводителей и рекламных буклетов и последующее распространение их среди студентов образовательных организаций, проведение мероприятий на базе университетов и образовательных центров, а также организация конкурсов с призами в социальных сетях, связанных с туризмом и путешествиями, что будет способствовать привлечению внимания студентов и увеличит интерес к совершению туристских поездок.

**Выводы.** В результате проведенного исследования было установлено, что эффективные способы продвижения туристских услуг для студенческой молодежи должны включать в себя использование определенного набора социальных сетей, создание тематических путеводителей и рекламных буклетов, проведение мероприятий на территориях университетов и образовательных центров [5]. Дальнейшие исследования в этой области могут быть направлены на определение более точных параметров целевой аудитории, разработку индивидуальных подходов для разных типов студенческой молодежи и совершенствование методов анализа и измерения эффективности маркетинговых кампаний в туризме.

**Ключевые слова:** туризм; студенческий туризм; студенты; продвижение туристских услуг; социальные сети; целевая аудитория.

## Список литературы

1. Козлова В.А. Реклама в туризме. Орел: Межрегиональная Академия безопасности и выживания (МАБИБ), 2014. 126 с.
2. Коновалова Е.Е., Косарева Н.В. Развитие молодежного туризма в России // Сервис в России и за рубежом. 2016. № 1. DOI: 10.12737/19182
3. Котлер Ф., Боуэн Д., Мейкенз Д. Маркетинг, гостеприимство, туризм. Москва: Юнити, 2002. 41 с.
4. Петрова И.В., Теличева Е.Г. Роль рекламы в продвижении турпродукта // Ученые заметки ТОГУ. 2014. № 5. С. 205–213.
5. Полянская Н.В., Захаркина М.В., Григорьева К.Д. Туристские маршруты студенческой молодежи Самарской области как фактор привлекательности образовательной организации // Вестник евразийской науки. 2016. Т. 8, № 6. Доступ по: <https://cyberleninka.ru/article/n/turistskie-marshruty-studencheskoy-molodezhi-samarskoy-oblasti-kak-faktor-privlekatelnosti-obrazovatelnoy-organizatsii/viewer>
6. consultant.ru [Электронный ресурс]. Федеральный закон «Об основах туристской деятельности в Российской Федерации» от 24.11.1996 № 132-ФЗ [дата обращения: 09.04.2023]. Доступ по: [http://www.consultant.ru/document/cons\\_doc\\_LAW\\_12462/bb9e97fad-9d14ac66df4b6e67c453d1be3b77b4c/](http://www.consultant.ru/document/cons_doc_LAW_12462/bb9e97fad-9d14ac66df4b6e67c453d1be3b77b4c/)
7. Юрик Р.А. Маркетинг как необходимый инструмент управления турфирмой // Маркетинг в России и за рубежом. 2004. № 2. С. 15–16.

### *Сведения об авторах:*

**Евгений Алексеевич Жилкин** — студент, группа МТР22, Высшая школа креативных индустрий, инноваций и бизнеса; Поволжский государственный университет сервиса, Тольятти, Россия. E-mail: zhea00@gmail.com

**Наталья Дмитриевна Алексеева** — научный руководитель, кандидат философских наук, доцент; заведующий кафедрой «Гостеприимство и межкультурные коммуникации», Поволжский государственный университет сервиса, Тольятти, Россия. E-mail: natali0174@mail.ru

# Монументальная живопись как культурно-историческая основа для новых экскурсионных маршрутов Тольятти

А.С. Сысуева, М.В. Соловьева, А.Д. Савиных, Е.С. Евченко

Тольяттинский государственный университет, Тольятти, Россия

**Обоснование.** Архитектура — это одна из основных составляющих формирования туристического образа города, поскольку это первое, что увидит турист, приехав на новое место, это то, что создает первое впечатление. Монументальная живопись дополняет это впечатление. Благодаря изображенным образам и сюжетам турист может ознакомиться с историей, промышленностью и характерными особенностями города, в который он прибыл, не узнавая первичную информацию о нем заранее.

**Цель** — разработать маршрут экскурсии по городу Тольятти, посвященный монументальной живописи.

**Методы.** В исследовании использовались историко-генетический и компаративный методы.

**Результаты.** В 1990-е годы в Тольятти появились муралы на историческую тематику: Герб Тольятти (ш. Автозаводское д. 43), официальный вариант которого утвержден в 1996 году, и первый в городе мурал, посвященный В.И. Татищеву (ул. Тополиная, д. 4). В 2014 году в Тольятти был проведен фестиваль городской культуры «Арт Сити 2014». Задачей фестиваля было совершенствование городской среды и в итоге преобразование Тольятти в город высокой культуры и комфортного проживания. По результатам конкурса художественных проектов в городе появились новые муралы: Стас Багс, Петр Папасов — «Сны моего детства» (Майский проезд, д. 7 «Б»); Евгений Петраков — «Коммуникация» (ул. Мира, д. 137); Андрей Катаев — «Отражение» (ул. Голосова, д. 105); Сергей Дергун — «Самое интересное внутри» (ул. Свердлова, д. 14); Виктор Ершов — «На горизонте времен, или Основы загадочной механики» (пр-т Степана Разина, д. 90) [1].

Мозаичное панно «Праздник Автостроителей» также является одним из ярчайших примеров монументального искусства, которое передает дух Тольятти как автомобильной столицы страны. В 2021 году городская общественность создала инициативную группу, которая добилась его включения в список выявленных объектов культурного наследия Самарской области.

Еще один объект, мозаичное панно «Радость труда», замечательно дополнил бы экскурсионный показ, потому как в его сюжете соединены история страны и рабочего движения в контексте города Тольятти — города молодых тружеников автомобильной промышленности. Но включить его можно будет лишь тогда, когда завершатся восстановительные работы, ведь за долгие годы простоя панно сильно повредилось [2].

Стоит рассмотреть возможность создания отдельного экскурсионного маршрута, посвященного монументальной живописи в Тольятти, в который могли войти не только вышеперечисленные объекты, но и другие произведения, посвященные бытовым или культурным темам. Например, в 2021 году в рамках международного арт-проекта Samara Ground Art Festival художники со всей России и из-за рубежа преобразили муралами фасады зданий в Самаре и Тольятти. В Центральном районе Тольятти бразильский художник Луис Густаво Мартинс работал с фасадом на бассейне «Старт» (ул. Республиканская, д. 1). А на фасаде АСИ ТГУ (ул. Ушакова, д. 59) представил свою работу граффити-художник Илья Робе. В Портпоселке доцент кафедры «Живопись и художественное образование» ТГУ Алексей Зуев создал мурал в стиле детского рисунка (ул. Комзина, д. 2).

В Автозаводском районе было также создано несколько работ. Самарский художник Денис Вертиго отразил в своем мурале значимые достопримечательности Тольятти (ул. Ворошилова, д. 2 «А»). На фасаде корпуса ТГУ (ул. Фрунзе, д. 2 «Г») российский стрит-арт художник Рустам QVic (Салемгараев) создал диптих «Антиподы» [3].

К сожалению, в связи с особенностями планировки города достаточно сложно включить все вышеперечисленные произведения в один экскурсионный маршрут. Но это может быть интересный и познавательный виртуальный маршрут по Тольятти — центру современной монументальной живописи.

**Выводы.** Таким образом, можно сделать вывод, что монументальное искусство занимает одно из важных мест в формировании образа города у гостей и туристов, а потому его включение в экскурсионный показ можно назвать обоснованным и закономерным.

**Ключевые слова:** монументальное искусство; стрит-арт; мозаика; мурал; Тольятти.

### Список литературы

1. Государственный геральдический регистр (по состоянию на 1 января 2005 г.) // Бюллетень Геральдического совета при президенте Российской Федерации. Вып. 1. Москва: Издание Геральдического совета при Президенте РФ, 2005. 120 с.
2. volna73.blogspot.com [Электронный ресурс]. Волобуева Н. Прогулки по Тольятти [дата обращения: 3.04.2023]. Доступ по: <https://web.archive.org/web/20190117012819/http://volna73.blogspot.com:80/2018/07/3.html>
3. mincult.samregion.ru [Электронный ресурс]. Международный арт-проект Samara Ground Art Festival стартовал в Самаре [дата обращения: 3.04.2023]. Доступ по: [https://mincult.samregion.ru/press\\_centр/novosti/festival-ulichnogo-iskusstva-samara-ground-art-festival/](https://mincult.samregion.ru/press_centр/novosti/festival-ulichnogo-iskusstva-samara-ground-art-festival/)

### *Сведения об авторах:*

**Алена Сергеевна Сысуева** — студентка, группа ИСТб — 1902а, Гуманитарно-педагогический институт, кафедра «История и философия»; Тольяттинский государственный университет, Тольятти, Россия. E-mail: Holly140@mail.ru

**Мария Викторовна Соловьева** — студентка, группа ИСТб — 2002а, Гуманитарно-педагогический институт, кафедра «История и философия»; Тольяттинский государственный университет, Тольятти, Россия. E-mail: solovyova22276@mail.ru

**Анна Дмитриевна Савиных** — студентка, группа ИСТб — 1902а, Гуманитарно-педагогический институт, кафедра «История и философия»; Тольяттинский государственный университет, Тольятти, Россия. E-mail: tolazis01@gmail.com

**Ольга Сергеевна Евченко** — научный руководитель, кандидат философских наук, доцент; Тольяттинский государственный университет, Тольятти, Россия. E-mail: evchenko75@mail.ru